



ΕΛΛΗΝΙΚΗ ΔΗΜΟΚΡΑΤΙΑ
ΕΠΙΘΕΩΡΗΣΗ ΕΡΓΑΣΙΑΣ

ΓΕΝΙΚΗ ΔΙΕΥΘΥΝΣΗ ΟΙΚΟΝΟΜΙΚΩΝ ΚΑΙ ΔΙΟΙΚΗΤΙΚΩΝ
ΥΠΗΡΕΣΙΩΝ ΚΑΙ ΗΛΕΚΤΡΟΝΙΚΗΣ ΔΙΑΚΥΒΕΡΝΗΣΗΣ
ΔΙΕΥΘΥΝΣΗ ΑΝΘΡΩΠΙΝΟΥ ΔΥΝΑΜΙΚΟΥ
ΤΜΗΜΑ ΠΡΟΜΗΘΕΙΩΝ

Αθήνα 30/04/2024

Αριθ. πρωτ. 241714

Ταχ. Δ/ση : Αγησιάου 10
Ταχ. Κώδικας : 104 37 Αθήνα
Τηλέφωνο : 210-5289280
Πληροφορίες: Α. Φλωράτου
Ηλ. Ταχυδρ. : tprom@hli.gov.gr

ΔΙΑΚΗΡΥΞΗ ΑΝΟΙΧΤΗΣ ΔΙΑΔΙΚΑΣΙΑΣ ΑΝΩ ΤΩΝ ΟΡΙΩΝ
ΑΡΙΘΜΟΣ 3/ 2024

Διεθνούς Ανοικτού Ηλεκτρονικού διαγωνισμού με κριτήριο κατακύρωσης την πλέον συμφέρουσα από οικονομικής άποψης προσφορά βάσει βέλτιστης σχέσης ποιότητας τιμής και αντικείμενο την παροχή υπηρεσιών συντήρησης εξοπλισμού, λογισμικού συστήματος και λογισμικού εφαρμογών του ΟΠΣ-ΑΑΕΕ για χρονικό διάστημα τριών (3) ετών (+1 έτος με προαίρεση).

Περιεχόμενα

1.	ΑΝΑΘΕΤΟΥΣΑ ΑΡΧΗ ΚΑΙ ΑΝΤΙΚΕΙΜΕΝΟ ΣΥΜΒΑΣΗΣ	5
1.1	ΣΤΟΙΧΕΙΑ ΑΝΑΘΕΤΟΥΣΑΣ ΑΡΧΗΣ	5
1.2	ΣΤΟΙΧΕΙΑ ΔΙΑΔΙΚΑΣΙΑΣ-ΧΡΗΜΑΤΟΔΟΤΗΣΗ	6
1.3	ΣΥΝΟΠΤΙΚΗ ΠΕΡΙΓΡΑΦΗ ΦΥΣΙΚΟΥ ΚΑΙ ΟΙΚΟΝΟΜΙΚΟΥ ΑΝΤΙΚΕΙΜΕΝΟΥ ΤΗΣ ΣΥΜΒΑΣΗΣ	7
1.4	ΘΕΣΜΙΚΟ ΠΛΑΙΣΙΟ	8
1.5	ΠΡΟΘΕΣΜΙΑ ΠΑΡΑΛΑΒΗΣ ΠΡΟΣΦΟΡΩΝ ΚΑΙ ΔΙΕΝΕΡΓΕΙΑ ΔΙΑΓΩΝΙΣΜΟΥ	11
1.6	ΔΗΜΟΣΙΟΤΗΤΑ	11
1.7	ΑΡΧΕΣ ΕΦΑΡΜΟΖΟΜΕΝΕΣ ΣΤΗ ΔΙΑΔΙΚΑΣΙΑ ΣΥΝΑΨΗΣ	12
2.	ΓΕΝΙΚΟΙ ΚΑΙ ΕΙΔΙΚΟΙ ΟΡΟΙ ΣΥΜΜΕΤΟΧΗΣ	13
2.1	ΓΕΝΙΚΕΣ ΠΛΗΡΟΦΟΡΙΕΣ	13
2.1.1	Έγγραφα της σύμβασης	13
2.1.2	Επικοινωνία - Πρόσβαση στα έγγραφα της Σύμβασης	13
2.1.3	Παροχή Διευκρινίσεων	13
2.1.4	Γλώσσα	14
2.1.5	Εγγυήσεις	15
2.1.6	Προστασία Προσωπικών Δεδομένων	15
2.2	ΔΙΚΑΙΩΜΑ ΣΥΜΜΕΤΟΧΗΣ - ΚΡΙΤΗΡΙΑ ΠΟΙΟΤΙΚΗΣ ΕΠΙΛΟΓΗΣ	16
2.2.1	Δικαίωμα συμμετοχής	16
2.2.2	Εγγύηση συμμετοχής	17
2.2.3	Λόγοι αποκλεισμού	17
2.2.4	Καταλληλότητα άσκησης επαγγελματικής δραστηριότητας	23
2.2.5	Οικονομική και χρηματοοικονομική επάρκεια	24
2.2.6	Τεχνική και επαγγελματική ικανότητα	25
2.2.7	Πρότυπα διασφάλισης ποιότητας και πρότυπα περιβαλλοντικής διαχείρισης	30
2.2.8	Στήριξη στην ικανότητα τρίτων – Υπεργολαβία	30
2.2.9	Κανόνες απόδειξης ποιοτικής επιλογής	31
2.2.9.1	Προκαταρκτική απόδειξη κατά την υποβολή προσφορών	32
2.2.9.2	Αποδεικτικά μέσα	34
2.3	ΚΡΙΤΗΡΙΑ ΑΝΑΘΕΣΗΣ	42
2.3.1	Κριτήριο ανάθεσης	42
2.3.2	Βαθμολόγηση και κατάταξη προσφορών	44
2.3.3	Διαμόρφωση του Συγκριτικού Κόστους Προσφοράς	45
2.3.4	Απόρριψη Προσφορών	45
2.4	ΚΑΤΑΡΤΙΣΗ - ΠΕΡΙΕΧΟΜΕΝΟ ΠΡΟΣΦΟΡΩΝ	46
2.4.1	Γενικοί όροι υποβολής προσφορών	46
2.4.2	Χρόνος και Τρόπος υποβολής προσφορών	47
2.4.3	Περιεχόμενα Φακέλου «Δικαιολογητικά Συμμετοχής- Τεχνική Προσφορά»	50
2.4.3.1	Δικαιολογητικά Συμμετοχής	50
2.4.3.2	Τεχνική Προσφορά	51
2.4.4	Περιεχόμενα Φακέλου «Οικονομική Προσφορά» / Τρόπος σύνταξης και υποβολής οικονομικών προσφορών	53
2.4.5	Χρόνος ισχύος των προσφορών	54
2.4.6	Λόγοι απόρριψης προσφορών	54
3.	ΔΙΕΝΕΡΓΕΙΑ ΔΙΑΔΙΚΑΣΙΑΣ - ΑΞΙΟΛΟΓΗΣΗ ΠΡΟΣΦΟΡΩΝ	56
3.1	ΑΠΟΣΦΡΑΓΙΣΗ ΚΑΙ ΑΞΙΟΛΟΓΗΣΗ ΠΡΟΣΦΟΡΩΝ	56
3.2	ΠΡΟΣΚΛΗΣΗ ΥΠΟΒΟΛΗΣ ΔΙΚΑΙΟΛΟΓΗΤΙΚΩΝ ΠΡΟΣΩΡΙΝΟΥ ΑΝΑΔΟΧΟΥ - ΔΙΚΑΙΟΛΟΓΗΤΙΚΑ ΠΡΟΣΩΡΙΝΟΥ ΑΝΑΔΟΧΟΥ	58
3.3	ΚΑΤΑΚΥΡΩΣΗ - ΣΥΝΑΨΗ ΣΥΜΒΑΣΗΣ	60
3.4	ΠΡΟΔΙΚΑΣΤΙΚΕΣ ΠΡΟΣΦΥΓΕΣ - ΠΡΟΣΩΡΙΝΗ ΚΑΙ ΟΡΙΣΤΙΚΗ ΔΙΚΑΣΤΙΚΗ ΠΡΟΣΤΑΣΙΑ	61
3.5	ΜΑΤΑΙΩΣΗ ΔΙΑΔΙΚΑΣΙΑΣ	64

4. ΟΡΟΙ ΕΚΤΕΛΕΣΗΣ ΤΗΣ ΣΥΜΒΑΣΗΣ	65
4.1 ΕΓΓΥΗΣΕΙΣ (ΚΑΛΗΣ ΕΚΤΕΛΕΣΗΣ, ΠΡΟΚΑΤΑΒΟΛΗΣ)	65
4.2 ΣΥΜΒΑΤΙΚΟ ΠΛΑΙΣΙΟ - ΕΦΑΡΜΟΣΤΕΑ ΝΟΜΟΘΕΣΙΑ	65
4.3 ΌΡΟΙ ΕΚΤΕΛΕΣΗΣ ΤΗΣ ΣΥΜΒΑΣΗΣ	65
4.4 ΥΠΕΡΓΟΛΑΒΙΑ	66
4.5 ΤΡΟΠΟΠΟΙΗΣΗ ΣΥΜΒΑΣΗΣ ΚΑΤΑ ΤΗ ΔΙΑΡΚΕΙΑ ΤΗΣ	66
4.6 ΔΙΚΑΙΩΜΑ ΜΟΝΟΜΕΡΟΥΣ ΛΥΣΗΣ ΤΗΣ ΣΥΜΒΑΣΗΣ	67
5. ΕΙΔΙΚΟΙ ΟΡΟΙ ΕΚΤΕΛΕΣΗΣ ΤΗΣ ΣΥΜΒΑΣΗΣ	68
5.1 ΤΡΟΠΟΣ ΠΛΗΡΩΜΗΣ	68
5.2 ΚΗΡΥΞΗ ΟΙΚΟΝΟΜΙΚΟΥ ΦΟΡΕΑ ΕΚΠΤΩΤΟΥ - ΚΥΡΩΣΕΙΣ	69
5.3 ΔΙΟΙΚΗΤΙΚΕΣ ΠΡΟΣΦΥΓΕΣ ΚΑΤΑ ΤΗ ΔΙΑΔΙΚΑΣΙΑ ΕΚΤΕΛΕΣΗΣ ΤΩΝ ΣΥΜΒΑΣΕΩΝ	70
5.4 ΔΙΚΑΣΤΙΚΗ ΕΠΙΛΥΣΗ ΔΙΑΦΟΡΩΝ	70
6. ΧΡΟΝΟΣ ΚΑΙ ΤΡΟΠΟΣ ΕΚΤΕΛΕΣΗΣ	71
6.1 ΠΑΡΑΚΟΛΟΥΘΗΣΗ ΤΗΣ ΣΥΜΒΑΣΗΣ	71
6.2 ΔΙΑΡΚΕΙΑ ΣΥΜΒΑΣΗΣ	71
6.3 ΠΑΡΑΛΑΒΗ ΤΟΥ ΑΝΤΙΚΕΙΜΕΝΟΥ ΤΗΣ ΣΥΜΒΑΣΗΣ	72
6.4 ΑΠΟΡΡΙΨΗ ΠΑΡΑΔΟΤΕΩΝ – ΑΝΤΙΚΑΤΑΣΤΑΣΗ	73
6.5 ΑΝΑΠΡΟΣΑΡΜΟΓΗ ΤΙΜΗΣ	73
ΠΑΡΑΡΤΗΜΑ Ι – ΑΝΑΛΥΤΙΚΗ ΠΕΡΙΓΡΑΦΗ ΦΥΣΙΚΟΥ ΚΑΙ ΟΙΚΟΝΟΜΙΚΟΥ ΑΝΤΙΚΕΙΜΕΝΟΥ ΤΗΣ ΣΥΜΒΑΣΗΣ	74
1. ΠΑΡΟΥΣΙΑΣΗ ΤΗΣ ΑΑΕΕ – ΑΠΟΣΤΟΛΗ ΚΑΙ ΣΤΡΑΤΗΓΙΚΟΙ ΣΤΟΧΟΙ	75
1.1 ΑΠΟΣΤΟΛΗ ΤΗΣ ΕΠΙΘΕΩΡΗΣΗΣ ΕΡΓΑΣΙΑΣ.....	75
1.2 ΣΤΡΑΤΗΓΙΚΟΙ ΣΤΟΧΟΙ ΤΗΣ ΕΠΙΘΕΩΡΗΣΗΣ ΕΡΓΑΣΙΑΣ.....	76
2. ΥΦΙΣΤΑΜΕΝΗ ΚΑΤΑΣΤΑΣΗ ΤΟΥ ΟΛΟΚΛΗΡΩΜΕΝΟΥ ΠΛΗΡΟΦΟΡΙΑΚΟΥ ΣΥΣΤΗΜΑΤΟΣ ΤΗΣ ΕΠΙΘΕΩΡΗΣΗΣ ΕΡΓΑΣΙΑΣ (ΟΠΣ ΑΑΕΕ)	77
2.1 ΥΠΟΔΟΜΕΣ ΟΠΣ ΑΑΕΕ	77
2.1.1 Υποδομές Κεντρικού Site.....	77
2.1.2 Υποδομές Εφεδρικού Site.....	81
2.1.3 Αρχιτεκτονική SAN & Backup.....	85
2.1.4 Δικτυακή Αρχιτεκτονική.....	85
2.1.4.1 Υποδομή Primary Site	85
2.1.4.2 Υποδομή Disaster Recovery Site:	86
2.1.4.3 Κόμβος Αησιλάου Κεντρικής Υπηρεσίας ΣΕΠΕ	86
2.2 ΛΟΓΙΚΗ ΑΡΧΙΤΕΚΤΟΝΙΚΗ.....	87
3. ΣΥΝΟΠΤΙΚΗ ΠΕΡΙΓΡΑΦΗ ΑΝΤΙΚΕΙΜΕΝΟΥ ΤΟΥ ΕΡΓΟΥ	93
4. ΑΝΑΛΥΤΙΚΗ ΠΕΡΙΓΡΑΦΗ ΑΝΤΙΚΕΙΜΕΝΟΥ ΤΟΥ ΕΡΓΟΥ	94
4.1 ΠΑΡΟΧΗ ΥΠΗΡΕΣΙΩΝ ΣΥΝΑΦΩΝ ΈΡΓΩΝ (ΜΕΧΡΙ 100 ΑΜ ΓΙΑ ΤΟ ΣΥΝΟΛΟ ΤΟΥ ΈΡΓΟΥ).....	94
4.1.1 Διαδικασία Σχεδιασμού τροποποίησης λογισμικού εφαρμογών	95
4.1.2 Διαδικασία υλοποίησης τροποποίησης λογισμικού εφαρμογών.....	96
4.1.3 Διαδικασία Παραλαβής τροποποίησης λογισμικού εφαρμογών.....	96
4.2 ΠΑΡΟΧΗ ΥΠΗΡΕΣΙΩΝ ΣΥΝΤΗΡΗΣΗΣ ΕΞΟΠΛΙΣΜΟΥ, ΛΟΓΙΣΜΙΚΟΥ ΣΥΣΤΗΜΑΤΟΣ ΚΑΙ ΛΟΓΙΣΜΙΚΟΥ ΕΦΑΡΜΟΓΩΝ ΤΟΥ ΟΠΣ-ΑΑΕΕ	97
5. ΟΡΓΑΝΩΣΗ ΕΡΓΟΥ	98
5.1 ΟΡΓΑΝΩΤΙΚΟ ΣΧΗΜΑ ΑΝΑΔΟΧΟΥ.....	98
5.2 ΟΡΓΑΝΩΣΗ ΈΡΓΟΥ – ΟΜΑΔΑ ΈΡΓΟΥ ΑΝΑΔΟΧΟΥ	98
5.2.1 Μηχανικοί Συστημάτων & Εφαρμογών (System & Application S/W Engineers).....	98
5.2.2 Εξειδίκευση προσόντων.....	98
5.3 ΤΕΚΜΗΡΙΩΣΗ ΠΡΟΣΟΝΤΩΝ ΟΜΑΔΑΣ ΈΡΓΟΥ.....	99

6. ΔΙΑΣΤΑΣΙΟΛΟΓΗΣΗ ΕΡΓΟΥ.....	100
7. ΧΡΟΝΟΔΙΑΓΡΑΜΜΑ ΥΛΟΠΟΙΗΣΗΣ ΤΟΥ ΕΡΓΟΥ - ΠΑΡΑΔΟΤΕΑ	102
8. ΤΟΠΟΣ ΠΑΡΟΧΗΣ ΥΠΗΡΕΣΙΩΝ – ΤΟΠΟΣ ΠΑΡΑΔΟΣΗΣ ΠΑΡΑΔΟΤΕΩΝ	104
9. ΠΑΡΕΧΟΜΕΝΗ ΤΕΚΜΗΡΙΩΣΗ ΑΠΟ ΤΗΝ ΑΑΕΕ ΣΤΟΝ ΑΝΑΔΟΧΟ ΓΙΑ ΤΗΝ ΥΛΟΠΟΙΗΣΗ ΤΟΥ ΕΡΓΟΥ.....	105
10. ΠΡΟΤΥΠΟ ΣΥΜΒΟΛΑΙΟ ΠΑΡΟΧΗΣ ΥΠΗΡΕΣΙΩΝ ΣΥΜΦΩΝΗΜΕΝΟΥ ΕΠΙΠΕΔΟΥ (S.L.A)	106
10.1 ΟΡΙΣΜΟΙ.....	106
10.2 ΣΚΟΠΟΣ ΚΑΙ ΔΙΑΡΚΕΙΑ ΤΟΥ ΣΥΜΒΟΛΑΙΟΥ	108
10.3 ΠΑΡΟΧΗ ΥΠΗΡΕΣΙΩΝ	109
10.4 ΥΠΗΡΕΣΙΕΣ ΤΕΧΝΙΚΗΣ ΥΠΟΣΤΗΡΙΞΗΣ	109
10.5 ΓΡΑΦΕΙΟ ΤΕΧΝΙΚΗΣ ΥΠΟΣΤΗΡΙΞΗΣ (HELPDESK)	111
10.6 ΔΙΑΔΙΚΑΣΙΑ ΧΑΡΑΚΤΗΡΙΣΜΟΥ ΤΩΝ ΠΡΟΒΛΗΜΑΤΩΝ	113
10.7 ΧΡΟΝΟΙ ΑΠΟΚΑΤΑΣΤΑΣΗΣ ΚΑΙ ΑΠΟΚΡΙΣΗΣ	114
10.8 ΔΙΑΔΙΚΑΣΙΕΣ ΠΑΡΑΚΟΛΟΥΘΗΣΗΣ ΚΑΙ ΕΛΕΓΧΟΥ	114
10.9 ΔΕΙΚΤΕΣ ΜΕΤΡΗΣΗΣ ΛΕΙΤΟΥΡΓΙΑΣ.....	114
10.10 ΥΠΗΡΕΣΙΕΣ ΑΝΑΒΑΘΜΙΣΗΣ ΚΑΙ ΣΥΝΤΗΡΗΣΗΣ.....	116
10.11 ΠΑΡΑΚΟΛΟΥΘΗΣΗ ΣΥΣΤΗΜΑΤΟΣ	116
10.12 ΥΠΟΧΡΕΩΣΕΙΣ ΤΟΥ ΑΝΑΔΟΧΟΥ	117
10.13 ΥΠΟΧΡΕΩΣΕΙΣ ΤΟΥ ΕΡΓΟΔΟΤΗ.....	117
11. ΠΡΟΥΠΟΘΕΣΕΙΣ ΚΑΙ ΔΙΑΔΙΚΑΣΙΑ ΠΑΡΑΛΑΒΗΣ.....	119
11.1 ΕΙΣΑΓΩΓΗ	119
11.2 ΠΑΡΑΛΑΒΗ ΥΠΗΡΕΣΙΩΝ ΥΠΟΣΤΗΡΙΞΗΣ ΠΑΡΑΓΩΓΙΚΗΣ ΛΕΙΤΟΥΡΓΙΑΣ	119
11.3 ΠΑΡΑΛΑΒΗ ΥΠΗΡΕΣΙΩΝ ΣΥΝΑΦΩΝ ΕΡΓΩΝ.....	119
11.4 ΠΑΡΑΛΑΒΗ ΥΠΗΡΕΣΙΩΝ ΣΥΝΤΗΡΗΣΗΣ.....	119
11.6 ΠΑΡΑΛΑΒΗ ΤΟΥ ΣΥΝΟΛΟΥ ΤΟΥ ΈΡΓΟΥ.....	120
ΠΑΡΑΡΤΗΜΑ ΙΙ: ΠΙΝΑΚΕΣ ΟΙΚΟΝΟΜΙΚΗΣ ΠΡΟΣΦΟΡΑΣ	121
ΠΑΡΑΡΤΗΜΑ ΙΙΙ – ΥΠΟΔΕΙΓΜΑ ΒΙΟΓΡΑΦΙΚΟΥ ΣΗΜΕΙΩΜΑΤΟΣ	125
ΠΑΡΑΡΤΗΜΑ ΙV – ΥΠΟΔΕΙΓΜΑΤΑ ΕΓΓΥΗΤΙΚΩΝ ΕΠΙΣΤΟΛΩΝ.....	128
Α. ΕΓΓΥΗΤΙΚΗ ΕΠΙΣΤΟΛΗ ΣΥΜΜΕΤΟΧΗΣ.....	128
ΠΑΡΑΡΤΗΜΑ V – ΠΙΝΑΚΑΣ ΣΥΝΤΗΡΟΥΜΕΝΩΝ ΕΙΔΩΝ	131
ΠΑΡΑΡΤΗΜΑ VI – ΕΕΕΣ (ΠΡΟΣΑΡΜΟΣΜΕΝΟ ΑΠΟ ΤΗΝ ΑΝΑΘΕΤΟΥΣΑ ΑΡΧΗ)- [ΥΠΟΧΡΕΩΤΙΚΟ].....	177
ΠΑΡΑΡΤΗΜΑ VII – ΥΠΟΔΕΙΓΜΑ ΠΕΡΙΕΧΟΜΕΝΟΥ Υ.Δ. ΠΕΡΙ ΜΗ ΡΩΣΙΚΗΣ ΕΜΠΛΟΚΗΣ (ΓΙΑ ΣΥΜΒΑΣΕΙΣ ΑΝΩ ΤΩΝ ΟΡΙΩΝ)	178

1. ΑΝΑΘΕΤΟΥΣΑ ΑΡΧΗ ΚΑΙ ΑΝΤΙΚΕΙΜΕΝΟ ΣΥΜΒΑΣΗΣ

1.1 Στοιχεία Αναθέτουσας Αρχής

Επωνυμία	Ανεξάρτητη Αρχή «Επιθεώρηση Εργασίας»
Αριθμός Φορολογικού Μητρώου (Α.Φ.Μ.)	996642716
Κωδικός Αναθέτουσας Αρχής για την ηλεκτρονική τιμολόγηση ¹	1032.8010000000.0001
Ταχυδρομική διεύθυνση	Αγησιλάου 10,
Πόλη	Αθήνα
Ταχυδρομικός Κωδικός	104 37
Χώρα ²	Ελλάδα
Κωδικός NUTS ³	EL303
Τηλέφωνο	2105289280
Ηλεκτρονικό Ταχυδρομείο (e-mail)	Όλες οι επικοινωνίες γίνονται ηλεκτρονικά μέσα από τον ηλεκτρονικό χώρο του διαγωνισμού στο ΕΣΗΔΗΣ (α.α ΕΣΗΔΗΣ: 349687)
Αρμόδιος για πληροφορίες ⁴	Αλογογιάννη Ελένη για τα τεχνικά στοιχεία του διαγωνισμού (τηλ. 210 5289103) (degov@hli.gov.gr) Φλωράτου Αγγελική ως χειρίστρια του ΕΣΗΔΗΣ (τηλ. 210 5289280) (tprom@hli.gov.gr)
Γενική Διεύθυνση στο διαδίκτυο (URL)	www.hli.gov.gr
Διεύθυνση του προφίλ αγοραστή στο διαδίκτυο (URL) ⁵	

Είδος Αναθέτουσας Αρχής

Η Αναθέτουσα Αρχή είναι ⁶ η Ανεξάρτητη Αρχή Επιθεώρησης Εργασίας, αποτελεί Κεντρική Κυβερνητική Αρχή και ανήκει στην Γενική Κυβέρνηση⁷

¹ Άρθρο 53 παρ. 2 περ. α' του ν. 4412/2016. Ο κωδικός της αναθέτουσας αρχής για την ηλεκτρονική τιμολόγηση, όπως αυτός προσδιορίζεται στον επίσημο ιστότοπο της ΓΓΠΣΔΔ. Βλ. Απόφαση αριθμ. 63446/2021 Κ.Υ.Α (Β' 2338/02.06.2021) των Υπουργών Οικονομικών – Ανάπτυξης και Επενδύσεων – Επικρατείας «Καθορισμός Εθνικού Μορφότυπου ηλεκτρονικού τιμολογίου στο πλαίσιο των Δημοσίων Συμβάσεων», άρθρο 3, παρ.6, πεδίο «BT-46: Κωδικός αγοραστή», σε συνδυασμό με το πεδίο «BT-10: Στοιχείο αναφοράς Αγοραστή».

² Μόνο για συμβάσεις άνω των ορίων

³ Μόνο για συμβάσεις άνω των ορίων

⁴ Συμπληρώνεται το όνομα, η διεύθυνση, ο αριθμός τηλεφώνου η διεύθυνση ηλεκτρονικού ταχυδρομείου (e-mail) της υπηρεσίας που διενεργεί τον διαγωνισμό, καθώς και ο αρμόδιος υπάλληλος της υπηρεσίας αυτής, άρθρο 53 παρ. 2 περ. γ' του ν. 4412/2016

⁵ Εφόσον υπάρχει και για συμβάσεις άνω των ορίων

⁶ Αναφέρεται το είδος της Α.Α., π.χ. Υπουργείο, Περιφέρεια, Αποκεντρωμένη Διοίκηση, Νοσοκομείο, Δήμος, Α.Ε. του Δημοσίου κ.λπ. και αν αποτελεί "κεντρική κυβερνητική αρχή (ΚΚΑ)" ή "μη κεντρική αναθέτουσα αρχή" κατά την έννοια του άρθρου 2 παρ. 1 περ. 2 και 3 του ν. 4412/2016

Κύρια δραστηριότητα Α.Α.⁸

Η κύρια δραστηριότητα της Αναθέτουσας Αρχής είναι οι εργασιακές σχέσεις και η προστασία της ασφάλειας και υγείας στην εργασία.

Εφαρμοστέο εθνικό δίκαιο είναι το Ελληνικό και ιδίως ο Ν. 4412/16 (ΦΕΚ 147/Α) όπως τροποποιήθηκε και ισχύει:

Στοιχεία Επικοινωνίας⁹

- α) Τα έγγραφα της σύμβασης είναι διαθέσιμα για ελεύθερη, πλήρη, άμεση & δωρεάν ηλεκτρονική πρόσβαση μέσω της διαδικτυακής πύλης (www.promitheus.gov.gr) του Ο.Π.Σ. Ε.Σ.Η.ΔΗ.Σ.¹⁰
- β) Κάθε είδους επικοινωνία και ανταλλαγή πληροφοριών πραγματοποιείται μέσω του Ε.Σ.Η.ΔΗ.Σ. Προμήθειες και Υπηρεσίες (εφεξής Ε.Σ.Η.ΔΗ.Σ.), το οποίο είναι προσβάσιμο από τη Διαδικτυακή Πύλη (www.promitheus.gov.gr) του Ο.Π.Σ. Ε.Σ.Η.ΔΗ.Σ.
- γ) Περαιτέρω πληροφορίες είναι διαθέσιμες από :
την προαναφερθείσα Γενική Διεύθυνση στο διαδίκτυο (URL): www.promitheus.gov.gr ή άλλη διεύθυνση www.hli.gov.gr
- δ) Η ηλεκτρονική επικοινωνία δεν απαιτεί την χρήση εργαλείων και συσκευών που δεν είναι γενικώς διαθέσιμα.

1.2 Στοιχεία Διαδικασίας-Χρηματοδότηση**Είδος διαδικασίας**

Ο διαγωνισμός θα διεξαχθεί με την ανοικτή διαδικασία του άρθρου 27 του ν. 4412/16.

Χρηματοδότηση της σύμβασης¹¹

Φορέας χρηματοδότησης της παρούσας σύμβασης είναι ο Τακτικός Προϋπολογισμός της Ανεξάρτητης Αρχής Επιθεώρησης Εργασίας, Ειδικός Φορέας 1032-801-0000000, ΑΛΕ: 2420389001 (λοιπές αμοιβές και έξοδα συντηρήσεων και επισκευών) CPV: 72267000-4 (Υπηρεσίες συντήρησης και επισκευής λογισμικού

Για την παρούσα διαδικασία έχει εκδοθεί η η υπ. αριθ. 73084 / 06 – 02 – 2024 εγκριτική απόφαση ανάληψης υποχρέωσης πολυετούς δέσμευσης (ΑΔΑ: ΨΑΟΠ46ΝΡΟΝ-ΗΕ1 και ΑΔΑΜ: 24REQ014221882) για τα έτη 2025, 2026, 2027 ΚΑΙ 2028, καθώς και η απόφαση με αρ. πρωτ. 107855/22 – 02 – 2024(ΑΔΑΜ: 24REQ014306247, ΑΔΑ: ΨΑΝΘ46ΝΡΟΝ-2Θ1) έγκριση δέσμευσης πίστωσης για το οικονομικό έτος 2024 και έλαβε α/α 23790 καταχώρησης στο μητρώο δεσμεύσεων/Βιβλίο εγκρίσεων & Εντολών Πληρωμής του φορέα 1032 – 801 - 0000000.

Ο συνολικός προϋπολογισμός του έργου με βάση τον οποίο θα υπολογιστούν οι τιμές προσφοράς, αφορά την παροχή υπηρεσιών για τέσσερα χρόνια, συμπεριλαμβανομένου του δικαιώματος προαίρεσης ενός έτους και ανέρχεται σε δύο εκατομμύρια τριακόσιες τριάντα τρεις

⁷ Αναφέρεται σε ποια υποδιαίρεση του δημόσιου τομέα ανήκει η Α.Α.: α) Γενική Κυβέρνηση (Υποτομέας Κεντρικής Κυβέρνησης, Υποτομέας ΟΤΑ, Υποτομέας ΟΚΑ) ή β) Δημόσιος Τομέας (Πλην Γενικής Κυβέρνησης) κατά τις υποδιαίρεσεις του άρθρου 14 του ν. 4270/14.

⁹ Επιλέγονται και συμπληρώνονται τα αντίστοιχα εδάφια, βλ. άρθρα 22 και 67 του ν. 4412/16

χιλιάδες ευρώ (2.333.000,00 €) μη συμπεριλαμβανομένου του Φ.Π.Α., δηλαδή 2.892.920,00 € συμπεριλαμβανομένου του Φ.Π.Α. 24%.

1.3 Συνοπτική Περιγραφή φυσικού και οικονομικού αντικειμένου της σύμβασης

Αντικείμενο της σύμβασης είναι Το **Αντικείμενο του Έργου** συνοπτικά είναι:

- **Η Παροχή Υπηρεσιών Συναφών Έργων σε σύνολο εκατό (100) ανθρωπομηνών (α.μ) στο πλαίσιο του Έργου**, ως αυτές αποτυπώνονται στην Παράγραφο 4.2 και στο Κεφάλαιο 6 "Διαστασιολόγηση Έργου" του **Παρτημάτων Ι** της παρούσης και με δυνατότητα ενεργοποίησης δικαιώματος προαίρεσης από την Αναθέτουσα για ένα επιπλέον έτος.
- **Η Παροχή Υπηρεσιών συντήρησης εξοπλισμού, λογισμικού συστήματος και λογισμικού εφαρμογών του ΟΠΣ-ΑΑΕΕ και των ηλεκτρονικών υπηρεσιών** για χρονικό διάστημα τριάντα έξι (36) μηνών με δυνατότητα ενεργοποίησης δικαιώματος προαίρεσης από την Αναθέτουσα χρονικού διαστήματος ενός επιπλέον έτους.

Οι παρεχόμενες υπηρεσίες κατατάσσονται στον ακόλουθο κωδικό του Κοινού Λεξιλογίου δημοσίων συμβάσεων (CPV):

[72267000-4]-Υπηρεσίες συντήρησης και επισκευής λογισμικού

Προσφορές υποβάλλονται για το σύνολο του έργου.

Ο Προϋπολογισμός του έργου, ανέρχεται στο ποσό των δύο εκατομμυρίων τριακοσίων τριάντα τριών χιλιάδων ευρώ (2.333.000,00 €) μη συμπεριλαμβανομένου του Φ.Π.Α., δηλαδή **2.892.920,00 € συμπεριλαμβανομένου του Φ.Π.Α. 24%** για χρονική διάρκεια τεσσάρων ετών (τριών ετών και ενός επιπλέον έτους που είναι το δικαίωμα προαίρεσης) και παρουσιάζεται στο πίνακα που ακολουθεί.

ΠΕΡΙΓΡΑΦΗ	ΣΥΝΟΛΙΚΟ ΤΙΜΗΜΑ ΧΩΡΙΣ Φ.Π.Α
	4 ΕΤΗ
1. ΥΠΗΡΕΣΙΕΣ ΣΥΝΑΦΩΝ ΕΡΓΩΝ (ΕΞΕΛΙΚΤΙΚΗ ΣΥΝΤΗΡΗΣΗ) 100 Α/Μ	740.000,00 €
2. ΥΠΗΡΕΣΙΕΣ ΣΥΝΤΗΡΗΣΗΣ ΛΟΓΙΣΜΙΚΟΥ ΕΦΑΡΜΟΓΩΝ ΤΟΥ ΟΠΣ-ΑΑΕΕ ΚΑΙ ΤΩΝ ΗΛΕΚΤΡΟΝΙΚΩΝ ΥΠΗΡΕΣΙΩΝ	1.593.000,00 €
ΣΥΝΟΛΟ ΓΙΑ 4 ΕΤΗ (3+1 ΠΡΟΑΙΡΕΣΗΣ)	2.333.000,00 €

Αναλυτική περιγραφή του αντικειμένου της σύμβασης δίδεται στο **ΠΑΡΑΡΤΗΜΑ Ι** της παρούσας διακήρυξης.

Η σύμβαση θα ανατεθεί με το κριτήριο της πλέον συμφέρουσας από οικονομικής άποψης προσφοράς βάσει βέλτιστης σχέσης ποιότητας τιμής όπως αναλύεται στο άρθρο 2.3

Η εκτιμώμενη αξία της σύμβασης ανέρχεται στο ποσό των 2.333.000,00€ μη συμπεριλαμβανομένου ΦΠΑ 24 % (εκτιμώμενη αξία συμπεριλαμβανομένου ΦΠΑ: € 2.892.920).

Ειδικότερα η αξία της αρχικής Σύμβασης για τα τρία έτη ανέρχεται στο ποσό των: 1.708.000 Ευρώ άνευ ΦΠΑ. Και για το 1 έτος προαίρεσης στα : 625.000 Ευρώ άνευ ΦΠΑ.

1.4 Θεσμικό πλαίσιο

Η ανάθεση και εκτέλεση της σύμβασης διέπονται από την κείμενη νομοθεσία και τις κατ' εξουσιοδότηση αυτής εκδοθείσες κανονιστικές πράξεις, όπως ισχύουν και ιδίως:

- του ν. 4412/2016 (Α' 147) *“Δημόσιες Συμβάσεις Έργων, Προμηθειών και Υπηρεσιών (προσαρμογή στις Οδηγίες 2014/24/ΕΕ και 2014/25/ΕΕ)”*
- του ν. 4700/2020 (Α' 127) *«Ενιαίο κείμενο Δικονομίας για το Ελεγκτικό Συνέδριο, ολοκληρωμένο νομοθετικό πλαίσιο για τον προσυμβατικό έλεγχο, τροποποιήσεις στον Κώδικα Νόμων για το Ελεγκτικό Συνέδριο, διατάξεις για την αποτελεσματική απονομή της δικαιοσύνης και άλλες διατάξεις»* και ιδίως των άρθρων 324-337
- του ν. 4622/2019 (Α' 133) *«Επιτελικό Κράτος: οργάνωση, λειτουργία & διαφάνεια της Κυβέρνησης, των κυβερνητικών οργάνων & της κεντρικής δημόσιας διοίκησης»* και ιδίως του άρθρου 37,
- του ν. 4601/2019 (Α' 44) *«Εταιρικοί μετασχηματισμοί και εναρμόνιση του νομοθετικού πλαισίου με τις διατάξεις της Οδηγίας 2014/55/ΕΕ του Ευρωπαϊκού Κοινοβουλίου και του Συμβουλίου της 16ης Απριλίου 2014 για την έκδοση ηλεκτρονικών τιμολογίων στο πλαίσιο δημόσιων συμβάσεων και λοιπές διατάξεις»*
- του άρθρου 11 του ν. 4013/2011 (Α' 204) *«Σύσταση ενιαίας Ανεξάρτητης Αρχής Δημοσίων Συμβάσεων και Κεντρικού Ηλεκτρονικού Μητρώου Δημοσίων Συμβάσεων...»*,
- του ν. 3548/2007 (Α' 68) *«Καταχώριση δημοσιεύσεων των φορέων του Δημοσίου στο νομαρχιακό και τοπικό Τύπο και άλλες διατάξεις»*,
- του άρθρου 4 του π.δ/τος 118/07 (Α' 150)
- του ν. 3310/2005 (Α' 30) *«Μέτρα για τη διασφάλιση της διαφάνειας και την αποτροπή καταστρατηγήσεων κατά τη διαδικασία σύναψης δημοσίων συμβάσεων»*, του π.δ/τος 82/1996 (Α' 66) *«Ονομαστικοποίηση μετοχών Ελληνικών Ανωνύμων Εταιρειών που μετέχουν στις διαδικασίες ανάληψης έργων ή προμηθειών του Δημοσίου ή των νομικών προσώπων του ευρύτερου δημόσιου τομέα»¹²*, της κοινής απόφασης των Υπουργών Ανάπτυξης και Επικρατείας με αρ. 20977/2007 (Β' 1673) σχετικά με τα *«Δικαιολογητικά για την τήρηση των μητρώων του ν.3310/2005, όπως τροποποιήθηκε με το ν.3414/2005»*, καθώς και των υπουργικών αποφάσεων, οι οποίες εκδίδονται, κατ' εξουσιοδότηση του άρθρου 65 του ν. 4172/2013 (Α'167) για τον καθορισμό: α) των μη «συνεργάσιμων φορολογικά» κρατών και β) των κρατών με *«προνομιακό φορολογικό καθεστώς»¹³*.

¹² Η υποχρέωση ονομαστικοποίησης μετοχών εταιρειών που συνάπτουν δημόσιες συμβάσεις, απαιτείται σύμφωνα με το άρθρο 8 του ν. 3310/2005, σε διαδικασίες σύναψης δημοσίων συμβάσεων εκτιμώμενης αξίας ανώτερης του ενός εκατομμυρίου ευρώ (1.000.000,00 €)

¹³ Επισημαίνεται ότι, όπως προβλέπεται στο αρ. 65 του ν. 4172/2013, οι σχετικές υπουργικές αποφάσεις εκδίδονται κάθε έτος. Βλ. τις με αριθμ.1024/2018 (Β 542) & ΠΟΛ1173/2017 (Β 4049) σχετικές αποφάσεις του Υπουργού Οικονομικών.

- του π.δ/τος 39/2017 (Α' 64) «Κανονισμός εξέτασης προδικαστικών προσφυγών ενώπιων της Α.Ε.Π.Π.»
- της υπ' αριθ. 52445 ΕΞ2023/4-4-2023 Κοινής Απόφασης των Υπουργών Οικονομικών, Ανάπτυξης και Επενδύσεων Υποδομών και Μεταφορών και Επικρατείας, με θέμα: «Υποχρέωση υποβολής ηλεκτρονικών τιμολογίων από τους οικονομικούς φορείς», (Β'2385 με διορθ. σφαλ. στο Β' 3061).
- της υπ' αριθμ. 102080/24-10-2022 (Β'5623/02.11.2022) απόφασης του Υπουργού Ανάπτυξης και Επενδύσεων «Ρύθμιση θεμάτων σχετικά με την εξέταση επανορθωτικών μέτρων από την Επιτροπή της παρ. 9 του άρθρου 73 του ν. 4412/2016»
- της υπ' αριθμ. 76928/13.07.2021 Κοινής Απόφασης των Υπουργών Ανάπτυξης και Επενδύσεων και Επικρατείας: "Ρύθμιση ειδικότερων θεμάτων λειτουργίας και διαχείρισης του Κεντρικού Ηλεκτρονικού Μητρώου Δημοσίων Συμβάσεων (ΚΗΜΔΗΣ)" (Β' 3075)
- της υπ' αριθμ. 64233/08.06.2021 (Β'2453/ 09.06.2021) Κοινής Απόφασης των Υπουργών Ανάπτυξης και Επενδύσεων και Ψηφιακής Διακυβέρνησης, με θέμα «Ρυθμίσεις τεχνικών ζητημάτων που αφορούν την ανάθεση των Δημοσίων Συμβάσεων Προμηθειών και Υπηρεσιών με χρήση των επιμέρους εργαλείων και διαδικασιών του Εθνικού Συστήματος Ηλεκτρονικών Δημοσίων Συμβάσεων (ΕΣΗΔΗΣ)»
- της υπ' αριθμ. 63446/2021 Κ.Υ.Α. (Β' 2338/02.06.2021) «Καθορισμός Εθνικού Μορφότυπου ηλεκτρονικού τιμολογίου στο πλαίσιο των Δημοσίων Συμβάσεων»
- της υπ' αριθμ. Κ.Υ.Α. οικ. 98979 ΕΞ2021 (Β' 3766/13.08.2021) «Ηλεκτρονική Τιμολόγηση στο πλαίσιο των Δημόσιων Συμβάσεων δυνάμει του ν. 4601/2019» (Α'44)
- της υπ' αριθμ. Κ.Υ.Α. οικ. 14900/21 (Β' 466): «Έγκριση σχεδίου Δράσης για τις Πράσινες Δημόσιες Συμβάσεις» (ΑΔΑ: ΨΡΤΟ46ΜΤΛΡ-Χ92).
- του ν. 5005/2022 (Α' 236) «Ενίσχυση δημοσιότητας και διαφάνειας στον έντυπο και ηλεκτρονικό Τύπο - Σύσταση ηλεκτρονικών μητρώων εντύπου και ηλεκτρονικού Τύπου - Διατάξεις αρμοδιότητας της Γενικής Γραμματείας Επικοινωνίας και Ενημέρωσης και λοιπές επείγουσες ρυθμίσεις»,
- του ν. 4919/2022 (Α' 71) «Σύσταση εταιρειών μέσω των Υπηρεσιών Μιας Στάσης (Υ.Μ.Σ.) και τήρηση του Γενικού Εμπορικού Μητρώου (Γ.Ε.ΜΗ.) - Ενσωμάτωση της Οδηγίας (ΕΕ) 2019/1151 του Ευρωπαϊκού Κοινοβουλίου και του Συμβουλίου της 20ής Ιουνίου 2019 για την τροποποίηση της Οδηγίας (ΕΕ) 2017/1132, όσον αφορά τη χρήση ψηφιακών εργαλείων και διαδικασιών στον τομέα του εταιρικού δικαίου (L 186) και λοιπές επείγουσες διατάξεις»
- του ν. 4914/2022 (Α'61) «Διαχείριση, έλεγχος και εφαρμογή αναπτυξιακών παρεμβάσεων για την Προγραμματική Περίοδο 2021-2027, σύσταση Ανώνυμης Εταιρείας «Εθνικό Μητρώο Νεοφυών Επιχειρήσεων Α.Ε.» και άλλες διατάξεις»
- του ν. 4727/2020 (Α' 184) «Ψηφιακή Διακυβέρνηση (Ενσωμάτωση στην Ελληνική Νομοθεσία της Οδηγίας (ΕΕ) 2016/2102 και της Οδηγίας (ΕΕ) 2019/1024) – Ηλεκτρονικές Επικοινωνίες (Ενσωμάτωση στο Ελληνικό Δίκαιο της Οδηγίας (ΕΕ) 2018/1972 και άλλες διατάξεις»,
- του ν. 4624/2019 (Α' 137) «Αρχή Προστασίας Δεδομένων Προσωπικού Χαρακτήρα, μέτρα εφαρμογής του Κανονισμού (ΕΕ) 2016/679 του Ευρωπαϊκού Κοινοβουλίου και του Συμβουλίου της 27ης Απριλίου 2016 για την προστασία των φυσικών προσώπων έναντι της επεξεργασίας δεδομένων προσωπικού χαρακτήρα και ενσωμάτωση στην εθνική νομοθεσία της Οδηγίας (ΕΕ) 2016/680 του Ευρωπαϊκού Κοινοβουλίου και του Συμβουλίου της 27ης Απριλίου 2016 και άλλες διατάξεις»,
- του ν. 4270/2014 (Α' 143) «Αρχές δημοσιονομικής διαχείρισης και εποπτείας (ενσωμάτωση της Οδηγίας 2011/85/ΕΕ) – δημόσιο λογιστικό και άλλες διατάξεις»

- της παρ. Ζ' του ν. 4152/2013 (Α' 107) «Προσαρμογή της ελληνικής νομοθεσίας στην Οδηγία 2011/7 της 16.2.2011 για την καταπολέμηση των καθυστερήσεων πληρωμών στις εμπορικές συναλλαγές»
- του ν. 2859/2000 (Α' 248) «Κύρωση Κώδικα Φόρου Προστιθέμενης Αξίας»
- του ν.2690/1999 (Α' 45) «Κύρωση του Κώδικα Διοικητικής Διαδικασίας και άλλες διατάξεις» και ιδίως των άρθρων 1,2, 7, 11 και 13 έως 15
- του ν. 2121/1993 (Α' 25) «Πνευματική Ιδιοκτησία, Συγγενικά Δικαιώματα και Πολιτιστικά Θέματα»
- του π.δ/τος 80/2016 (Α' 145) «Ανάληψη υποχρεώσεων από τους Διατάκτες»
- του π.δ/τος 28/2015 (Α' 34) «Κωδικοποίηση διατάξεων για την πρόσβαση σε δημόσια έγγραφα και στοιχεία»,

[Ενωσιακό θεσμικό πλαίσιο]

- του Κανονισμού (ΕΕ) 2022/576 του Συμβουλίου της 8ης Απριλίου 2022 για την τροποποίηση του κανονισμού (ΕΕ) αριθ. 833/2014, σχετικά με περιοριστικά μέτρα λόγω ενεργειών της Ρωσίας που αποσταθεροποιούν την κατάσταση στην Ουκρανία.
- του Εκτελεστικού Κανονισμού (ΕΕ) 2019/1780 της Επιτροπής της 23ης Σεπτεμβρίου 2019, για την κατάρτιση τυποποιημένων εντύπων για τη δημοσίευση προκηρύξεων και γνωστοποιήσεων στον τομέα των δημόσιων συμβάσεων και για την κατάργηση του εκτελεστικού κανονισμού (ΕΕ) 2015/1986 (ηλεκτρονικά έντυπα) (Κείμενο που παρουσιάζει ενδιαφέρον για τον ΕΟΧ) OJ L 272 (Η χρήση των τυποποιημένων εντύπων του παρόντος Κανονισμού είναι υποχρεωτική από 25 Οκτωβρίου 2023)
- του Κανονισμού (ΕΕ) 2016/679 του ΕΚ και του Συμβουλίου, της 27ης Απριλίου 2016, για την προστασία των φυσικών προσώπων έναντι της επεξεργασίας των δεδομένων προσωπικού χαρακτήρα και για την ελεύθερη κυκλοφορία των δεδομένων αυτών και την κατάργηση της οδηγίας 95/46/ΕΚ (Γενικός Κανονισμός για την Προστασία Δεδομένων) (Κείμενο που παρουσιάζει ενδιαφέρον για τον ΕΟΧ) OJ L 119.
- του Εκτελεστικού Κανονισμού (ΕΕ) 2016/7 της Επιτροπής της 5ης Ιανουαρίου 2016, για την καθιέρωση του τυποποιημένου εντύπου για το Ευρωπαϊκό Ενιαίο Έγγραφο Προμήθειας (Κείμενο που παρουσιάζει ενδιαφέρον για τον ΕΟΧ) OJ L 3/16
- των σε εκτέλεση των ανωτέρω νόμων εκδοθεισών κανονιστικών πράξεων, των λοιπών διατάξεων που αναφέρονται ρητά ή απορρέουν από τα οριζόμενα στα συμβατικά τεύχη της παρούσας, καθώς και του συνόλου των διατάξεων του ασφαλιστικού, εργατικού, κοινωνικού, περιβαλλοντικού και φορολογικού δικαίου που διέπει την ανάθεση και εκτέλεση της παρούσας σύμβασης, έστω και αν δεν αναφέρονται ρητά παραπάνω.
- Την Αριθμ. 52272/22 ΦΕΚ 455/ΥΟΔΔ/22) Απόφαση του Υπουργού Εργασίας και Κοινωνικών Υποθέσεων «Διορισμός του Διοικητή στην Ανεξάρτητη Αρχή Επιθεώρηση Εργασίας
- Την Αριθμ. 67759/2022 (ΦΕΚ 3795/Β) απόφαση «Έναρξη λειτουργίας της Ανεξάρτητης Αρχής Επιθεώρηση Εργασίας»
- Την Αριθμ. 510148/2022 (ΦΕΚ 5937/Β) Υπουργική Απόφαση «Οργανισμός Ανεξάρτητης Αρχής Επιθεώρηση Εργασίας»

- Την Αριθμ. 563589/21-12-2022 (ΦΕΚ 722/Β) Απόφαση «Καθορισμός δαπανών για τις οποίες ο Διοικητής της Ανεξάρτητης Αρχής Επιθεώρησης Εργασίας ορίζει ως διατάκτη τον ίδιο ή άλλο όργανο, ορισμός δευτερευόντων διατακτών, ορισμός αποφαινομένων οργάνων»
- Το υπ' αριθ. πρωτ. 434069/04-09-2023 αίτημα της Διεύθυνσης Ηλεκτρονικής Διακυβέρνησης.
- Την με Αριθ. αριθ. 73084/06-02-2024 εγκριτική απόφαση ανάληψης υποχρέωσης πολυετούς δέσμευσης (ΑΔΑ: ΨΑΟΠ46ΝΡΟΝ-ΗΕ1 και ΑΔΑΜ: 24REQ014221882) για τα έτη 2025, 2026, 2027 ΚΑΙ 2028
- Την υπ. αριθμ. πρωτ. 107855/22-02-2024 (ΑΔΑΜ: 24REQ014306247, ΑΔΑ: ΨΑΝΘ46ΝΡΟΝ-2Θ1) έγκριση δέσμευσης πίστωσης για το οικονομικό έτος 2024 της Δ/σης Οικονομικών Υπηρεσιών.

1.5 Προθεσμία παραλαβής προσφορών και διενέργεια διαγωνισμού

Η καταληκτική ημερομηνία παραλαβής των προσφορών είναι η 11/06/ 2024 και ώρα 11:00 π.μ.¹⁴

Η διαδικασία θα διενεργηθεί με χρήση του Εθνικού Συστήματος Ηλεκτρονικών Δημόσιων Συμβάσεων (ΕΣΗΔΗΣ) Προμήθειες και Υπηρεσίες του ΟΠΣ ΕΣΗΔΗΣ (Διαδικτυακή Πύλη www.promitheus.gov.gr) <https://portal.eprocurement.gov.gr/webcenter/portal/TestPortal>

1.6 Δημοσιότητα

A. Δημοσίευση στην Επίσημη Εφημερίδα της Ευρωπαϊκής Ένωσης¹⁵

Προκήρυξη¹⁶ της παρούσας σύμβασης απεστάλη με ηλεκτρονικά μέσα για δημοσίευση στις 30/04/2024 στην Υπηρεσία Εκδόσεων της Ευρωπαϊκής Ένωσης με αναγνωριστικό 7470aac2676d44439717dd60ab6164c2 01.

B. Δημοσίευση σε εθνικό επίπεδο¹⁷

Η προκήρυξη¹⁸ και το πλήρες κείμενο της παρούσας Διακήρυξης καταχωρήθηκαν στο Κεντρικό Ηλεκτρονικό Μητρώο Δημοσίων Συμβάσεων (ΚΗΜΔΗΣ).

¹⁴ Κατά τον καθορισμό των προθεσμιών παραλαβής των προσφορών οι Α.Α. λαμβάνουν υπόψη την πολυπλοκότητα της σύμβασης και τον χρόνο που απαιτείται για την προετοιμασία των προσφορών (άρθρο 60 παρ. 1 του ν. 4412/2016). Η ελάχιστη προθεσμία παραλαβής των προσφορών στην ανοιχτή διαδικασία καθορίζεται : α) για τις συμβάσεις άνω των ορίων από τις διατάξεις των άρθρων 27, 60 και 67 του ν. 4412/2016 και β) για τις συμβάσεις κάτω των ορίων από τις διατάξεις του άρθρου 121 του ίδιου νόμου.

¹⁵ Για δημόσιες συμβάσεις άνω των ορίων, ή για τις συμβάσεις κάτω των ορίων, εφόσον η αναθέτουσα αρχή το επιλέξει. Βλ. άρθρο 65 παρ.6 του ν.4412/2016

¹⁶ Άρθρο 65 παρ. 1 του ν. 4412/2016 : Η προκήρυξη περιλαμβάνει τις πληροφορίες που προβλέπονται στο Παράρτημα V του Προσαρτήματος Α' υπό τη μορφή τυποποιημένου εντύπου (έντυπο 2 Παραρτήματος II : Προκήρυξη Σύμβασης του Εκτελεστικού Κανονισμού (ΕΕ) 2015/1986 της Επιτροπής (L296/1)

¹⁷ Άρθρο 66 του ν. 4412/2016. Η παρούσα διακήρυξη και οι προκηρύξεις δεν δημοσιεύονται σε εθνικό επίπεδο, πριν από την ημερομηνία δημοσίευσης στην Επίσημη Εφημερίδα της ΕΕ. Ωστόσο, η δημοσίευση μπορεί να πραγματοποιείται σε κάθε περίπτωση σε εθνικό επίπεδο, όταν οι Α.Α. δεν έχουν ενημερωθεί σχετικά με τη δημοσίευση εντός 48 ωρών από τη βεβαίωση παραλαβής της προκήρυξης/ γνωστοποίησης. Βλ. άρθρο 66 του ν. 4412/2016.

¹⁸ Από 01.06.2021 καταργήθηκε η υποχρέωση σύνταξης προκήρυξης για συμβάσεις κάτω των ορίων. (Βλ. άρθρο 141 του ν.4782/2021 παρ. 1 περ.4).

Τα έγγραφα της σύμβασης της παρούσας Διακήρυξης καταχωρήθηκαν στη σχετική ηλεκτρονική διαδικασία σύναψης δημόσιας σύμβασης στο ΕΣΗΔΗΣ, η οποία έλαβε Συστημικό Αύξοντα Αριθμό: 349687 και αναρτήθηκαν στη Διαδικτυακή Πύλη (www.promitheus.gov.gr) του ΟΠΣ ΕΣΗΔΗΣ.

Περίληψη της παρούσας Διακήρυξης, όπως προβλέπεται στην περίπτωση (ιστ) της παραγράφου 3 του άρθρου 76 του Ν. 4727/2020, αναρτήθηκε στο διαδίκτυο, στον ιστότοπο <http://et.diavgeia.gov.gr/> (ΠΡΟΓΡΑΜΜΑ ΔΙΑΥΓΕΙΑ)

Η Διακήρυξη θα καταχωρηθεί στο διαδίκτυο, στην ιστοσελίδα της αναθέτουσας αρχής, στη διεύθυνση (URL) : www.hli.gov.gr

1.7 Αρχές εφαρμοζόμενες στη διαδικασία σύναψης

Οι οικονομικοί φορείς δεσμεύονται ότι:

α) τηρούν και θα εξακολουθήσουν να τηρούν κατά την εκτέλεση της σύμβασης, εφόσον επιλεγούν, τις υποχρεώσεις τους που απορρέουν από τις διατάξεις της περιβαλλοντικής, κοινωνικοασφαλιστικής και εργατικής νομοθεσίας, που έχουν θεσπιστεί με το δίκαιο της Ένωσης, το εθνικό δίκαιο, συλλογικές συμβάσεις ή διεθνείς διατάξεις περιβαλλοντικού, κοινωνικού και εργατικού δικαίου, οι οποίες απαριθμούνται στο Παράρτημα Χ του Προσαρτήματος Α του ν. 4412/2016. Η τήρηση των εν λόγω υποχρεώσεων ελέγχεται και βεβαιώνεται από τα όργανα που επιβλέπουν την εκτέλεση των δημοσίων συμβάσεων και τις αρμόδιες δημόσιες αρχές και υπηρεσίες που ενεργούν εντός των ορίων της ευθύνης και της αρμοδιότητάς τους¹⁹.

β) δεν θα ενεργήσουν αθέμιτα, παράνομα ή καταχρηστικά καθ' όλη τη διάρκεια της διαδικασίας ανάθεσης, αλλά και κατά το στάδιο εκτέλεσης της σύμβασης, εφόσον επιλεγούν.

γ) λαμβάνουν τα κατάλληλα μέτρα για να διαφυλάξουν την εμπιστευτικότητα των πληροφοριών που έχουν χαρακτηριστεί ως τέτοιες.

¹⁹ Άρθρο 18 παρ. 2 του ν. 4412/2016

2. ΓΕΝΙΚΟΙ ΚΑΙ ΕΙΔΙΚΟΙ ΟΡΟΙ ΣΥΜΜΕΤΟΧΗΣ

2.1 Γενικές Πληροφορίες

2.1.1 Έγγραφα της σύμβασης

Τα έγγραφα της παρούσας διαδικασίας σύναψης²⁰ είναι τα ακόλουθα:

1. η με αρ. 240658/ 30 – 04 – 2024 Προκήρυξη της Σύμβασης (ΑΔΑΜ 24PROC014728212.) όπως αυτή έχει δημοσιευτεί στην Επίσημη Εφημερίδα της Ευρωπαϊκής Ένωσης (Αναγνωριστικό Δημοσίευσης: 263380-2024) .
2. το Ευρωπαϊκό Ενιαίο Έγγραφο Σύμβασης [ΕΕΕΣ]
3. η παρούσα διακήρυξη και τα παραρτήματά της
4. οι συμπληρωματικές πληροφορίες που τυχόν παρέχονται στο πλαίσιο της διαδικασίας, ιδίως σχετικά με τις προδιαγραφές και τα δικαιολογητικά
5. το σχέδιο της σύμβασης με τα Παραρτήματά της

2.1.2 Επικοινωνία - Πρόσβαση στα έγγραφα της Σύμβασης

Όλες οι επικοινωνίες σε σχέση με τα βασικά στοιχεία της διαδικασίας σύναψης της σύμβασης, καθώς και όλες οι ανταλλαγές πληροφοριών, ιδίως η ηλεκτρονική υποβολή, εκτελούνται με τη χρήση της πλατφόρμας του Εθνικού Συστήματος Ηλεκτρονικών Δημοσίων Συμβάσεων (Ε.Σ.Η.ΔΗ.Σ.), η οποία είναι προσβάσιμη μέσω της Διαδικτυακής πύλης (www.promitheus.gov.gr)²¹.

2.1.3 Παροχή Διευκρινίσεων

Τα σχετικά αιτήματα παροχής διευκρινίσεων υποβάλλονται ηλεκτρονικά, το αργότερο 10 ημέρες πριν την καταληκτική ημερομηνία υποβολής προσφορών και απαντώνται αντίστοιχα, στο πλαίσιο της παρούσας, στη σχετική ηλεκτρονική διαδικασία σύναψης δημόσιας σύμβασης στην πλατφόρμα του ΕΣΗΔΗΣ, η οποία είναι προσβάσιμη μέσω της Διαδικτυακής πύλης (www.promitheus.gov.gr). Αιτήματα παροχής συμπληρωματικών πληροφοριών – διευκρινίσεων υποβάλλονται από εγγεγραμμένους στο σύστημα οικονομικούς φορείς, δηλαδή από εκείνους που διαθέτουν σχετικά διαπιστευτήρια που τους έχουν χορηγηθεί (όνομα χρήστη και κωδικό πρόσβασης) και απαραίτητα το ηλεκτρονικό αρχείο με το κείμενο των ερωτημάτων είναι ηλεκτρονικά υπογεγραμμένο. Αιτήματα παροχής διευκρινίσεων που είτε υποβάλλονται με άλλον τρόπο είτε το ηλεκτρονικό αρχείο που τα συνοδεύει δεν είναι ηλεκτρονικά υπογεγραμμένο, δεν εξετάζονται.

²⁰ Ως «έγγραφο διαδικασίας σύναψης της σύμβασης» ή «έγγραφο της σύμβασης», κατά την έννοια της περ. 14 της παρ.1 του άρθρου 2 του ν. 4412/2016, νοείται κάθε έγγραφο το οποίο παρέχει ή στο οποίο παραπέμπει η Α.Α. με σκοπό να περιγράψει ή να προσδιορίσει στοιχεία της σύμβασης ή της διαδικασίας ανάθεσης, συμπεριλαμβανομένης της προκήρυξης σύμβασης του άρθρου 63, της προκαταρκτικής προκήρυξης του άρθρου 62, αν χρησιμοποιείται ως μέσο προκήρυξης του διαγωνισμού, των τεχνικών προδιαγραφών, του περιγραφικού εγγράφου, των προτεινόμενων όρων της σύμβασης, των υποδειγμάτων για την προσκόμιση των εγγράφων από τους υποψηφίους και τους προσφέροντες, των πληροφοριών σχετικά με τις γενικές και ειδικές υποχρεώσεις και τυχόν πρόσθετων εγγράφων. Επίσης, στην έννοια αυτή περιλαμβάνονται και η διακήρυξη στην οποία αναφέρονται όλοι οι ειδικοί και γενικοί όροι σύναψης και εκτέλεσης της σύμβασης, το Ενιαίο Ευρωπαϊκό Έγγραφο Σύμβασης (ΕΕΕΣ), οι συμπληρωματικές πληροφορίες που παρέχει η αναθέτουσα αρχή δυνάμει της παρ. 2 του άρθρου 67 και της παρ. 2 του άρθρου 297, το σχέδιο της σύμβασης μετά των παραρτημάτων αυτής και η τεχνική συγγραφή υποχρεώσεων που περιλαμβάνει και τις εφαρμοστέες τεχνικές προδιαγραφές.

²¹ Επιλέγεται, κατά κανόνα, η εκ του νόμου υποχρεωτική χρήση του ΕΣΗΔΗΣ για την πρόσβαση στα έγγραφα της σύμβασης και την επικοινωνία. Οι επιλογές που ακολουθούν αφορούν περιπτώσεις που δεν είναι δυνατή εν όλω ή εν μέρει η ελεύθερη πλήρης, άμεση και δωρεάν ηλεκτρονική πρόσβαση στα έγγραφα της σύμβασης. Επιπλέον, σε περίπτωση που απαιτούνται ειδικά εργαλεία, συσκευές ή μορφότυποι περιγράφονται στο σημείο αυτό ταυτόχρονα με τον τρόπο πρόσβασης των ενδιαφερομένων.

Η αναθέτουσα αρχή παρατείνει την προθεσμία παραλαβής των προσφορών, ούτως ώστε όλοι οι ενδιαφερόμενοι οικονομικοί φορείς να μπορούν να λάβουν γνώση όλων των αναγκαίων πληροφοριών για την κατάρτιση των προσφορών στις ακόλουθες περιπτώσεις²²:

α) όταν, για οποιονδήποτε λόγο, πρόσθετες πληροφορίες, αν και ζητήθηκαν από τον οικονομικό φορέα έγκαιρα, δεν έχουν παρασχεθεί το αργότερο έξι (6) ημέρες πριν από την προθεσμία που ορίζεται για την παραλαβή των προσφορών,

β) όταν τα έγγραφα της σύμβασης υφίστανται σημαντικές αλλαγές.

Η διάρκεια της παράτασης θα είναι ανάλογη με τη σπουδαιότητα των πληροφοριών ή των αλλαγών.

Όταν οι πρόσθετες πληροφορίες δεν έχουν ζητηθεί έγκαιρα ή δεν έχουν σημασία για την προετοιμασία κατάλληλων προσφορών, η παράταση της προθεσμίας εναπόκειται στη διακριτική ευχέρεια της αναθέτουσας αρχής

Η αναθέτουσα αρχή, με αιτιολογημένη απόφασή της, δύναται να παρατείνει την προθεσμία παραλαβής των προσφορών, τηρουμένων σε κάθε περίπτωση των αρχών της ίσης μεταχείρισης και της διαφάνειας.

Τροποποίηση των όρων της διαγωνιστικής διαδικασίας (πχ αλλαγή/μετάθεση της καταληκτικής ημερομηνίας υποβολής προσφορών καθώς και σημαντικές αλλαγές των εγγράφων της σύμβασης, σύμφωνα με την προηγούμενη παράγραφο) δημοσιεύεται στην ΕΕΕΕ (με το τυποποιημένο έντυπο «Διορθωτικό»²³) και στο ΚΗΜΔΗΣ²⁴.

2.1.4 Γλώσσα

Τα έγγραφα της σύμβασης έχουν συνταχθεί στην ελληνική γλώσσα. Σε περίπτωση ασυμφωνίας μεταξύ των τμημάτων των εγγράφων της σύμβασης που έχουν συνταχθεί σε περισσότερες γλώσσες, επικρατεί η ελληνική έκδοση.²⁵

Τυχόν προδικαστικές προσφυγές υποβάλλονται στην ελληνική γλώσσα.

Οι προσφορές, τα στοιχεία που περιλαμβάνονται σε αυτές, καθώς και τα αποδεικτικά έγγραφα, σχετικά με τη μη ύπαρξη λόγου αποκλεισμού και την πλήρωση των κριτηρίων ποιοτικής επιλογής²⁶, συντάσσονται στην ελληνική γλώσσα ή συνοδεύονται από επίσημη μετάφρασή τους στην ελληνική γλώσσα.

Τα αλλοδαπά δημόσια και ιδιωτικά έγγραφα συνοδεύονται από μετάφρασή τους στην ελληνική γλώσσα, επικυρωμένη είτε από πρόσωπο αρμόδιο κατά τις κείμενες διατάξεις της εθνικής νομοθεσίας είτε από πρόσωπο κατά νόμο αρμόδιο της χώρας στην οποία έχει συνταχθεί το έγγραφο.

Ενημερωτικά και τεχνικά φυλλάδια και άλλα έντυπα -εταιρικά ή μη- με ειδικό τεχνικό περιεχόμενο, δηλαδή έντυπα με αμιγώς τεχνικά χαρακτηριστικά, όπως αριθμούς, αποδόσεις σε διεθνείς μονάδες, μαθηματικούς τύπους και σχέδια, που είναι δυνατόν να διαβαστούν σε κάθε γλώσσα και δεν είναι

²² Άρθρο 60 παρ. 3 & 67 παρ. 2 του ν. 4412/2016

²³ Βλ. οδηγίες για τη χρήση του τυποποιημένου εντύπου 14 «Διορθωτικό» στην ιστοσελίδα του simap https://simap.ted.europa.eu/documents/10184/166101/Instructions+for+the+use+of+F14_EL.pdf/0bdd2252-323d-44d1-97d5-0babe74629f4

²⁴ Βλ. έγγραφο της Αρχής με α.π. 4121/30-07-2020 « Διευκρινίσεις ως προς την τήρηση των διατυπώσεων δημοσιότητας στη διαγωνιστική διαδικασία σε περίπτωση τροποποίησης όρων της διακήρυξης» (ΑΔΑ: ΩΡΗ9ΟΞΤΒ-2ΧΖ)

²⁵ Άρθρο 53 παρ.3 του ν. 4412/2016: Τα έγγραφα της σύμβασης (όπως περιγράφονται στην παρ. 2.1.1) συντάσσονται υποχρεωτικά στην ελληνική γλώσσα και προαιρετικά και σε άλλες γλώσσες, συνολικά ή μερικά. Σε περίπτωση ασυμφωνίας μεταξύ των τμημάτων των εγγράφων της σύμβασης που έχουν συνταχθεί σε περισσότερες γλώσσες, επικρατεί η ελληνική έκδοση.

²⁶ Βλ. άρθρο 80 παρ. 10 του ν. 4412/2016

απαραίτητη η μετάφραση τους, μπορούν να υποβάλλονται σε άλλη γλώσσα, χωρίς να συνοδεύονται από μετάφραση στην ελληνική.²⁷

Κάθε μορφής επικοινωνία με την αναθέτουσα αρχή, καθώς και μεταξύ αυτής και του αναδόχου, θα γίνονται υποχρεωτικά στην ελληνική γλώσσα²⁸.

2.1.5 Εγγυήσεις²⁹

Οι εγγυητικές επιστολές των παραγράφων 2.2.2 και 4.1. εκδίδονται από πιστωτικά ιδρύματα ή χρηματοδοτικά ιδρύματα ή ασφαλιστικές επιχειρήσεις κατά την έννοια των περιπτώσεων β' και γ' της παρ. 1 του άρθρου 14 του ν. 4364/ 2016 (Α'13)³⁰, που λειτουργούν νόμιμα στα κράτη - μέλη της Ένωσης ή του Ευρωπαϊκού Οικονομικού Χώρου ή στα κράτη-μέρη της ΣΔΣ και έχουν, σύμφωνα με τις ισχύουσες διατάξεις, το δικαίωμα αυτό. Μπορούν, επίσης, να εκδίδονται από το Τ.Μ.Ε.Δ.Ε. ή να παρέχονται με γραμμάτιο του Ταμείου Παρακαταθηκών και Δανείων με παρακατάθεση σε αυτό του αντίστοιχου χρηματικού ποσού³¹. Αν συσταθεί παρακαταθήκη με γραμμάτιο παρακατάθεσης χρεογράφων στο Ταμείο Παρακαταθηκών και Δανείων, τα τοκομερίδια ή μερίσματα που λήγουν κατά τη διάρκεια της εγγύησης επιστρέφονται μετά τη λήξη τους στον υπέρ ου η εγγύηση οικονομικό φορέα.

Οι εγγυητικές επιστολές εκδίδονται κατ' επιλογή των οικονομικών φορέων από έναν ή περισσότερους εκδότες της παραπάνω παραγράφου.

Οι εγγυήσεις αυτές περιλαμβάνουν κατ' ελάχιστον τα ακόλουθα στοιχεία: α) την ημερομηνία έκδοσης, β) τον εκδότη, γ) την αναθέτουσα αρχή προς την οποία απευθύνονται, δ) τον αριθμό της εγγύησης, ε) το ποσό που καλύπτει η εγγύηση, στ) την πλήρη επωνυμία, τον Α.Φ.Μ. και τη διεύθυνση του οικονομικού φορέα υπέρ του οποίου εκδίδεται η εγγύηση (στην περίπτωση ένωσης αναγράφονται όλα τα παραπάνω για κάθε μέλος της ένωσης), ζ) τους όρους ότι: αα) η εγγύηση παρέχεται ανέκκλητα και ανεπιφύλακτα, ο δε εκδότης παραιτείται του δικαιώματος της διαιρέσεως και της διζήσεως και ββ) ότι σε περίπτωση κατάρτησης αυτής, το ποσό της κατάρτησης υπόκειται στο εκάστοτε ισχύον τέλος χαρτοσήμου, η) τα στοιχεία της σχετικής Διακήρυξης και την καταληκτική ημερομηνία υποβολής προσφορών, θ) την ημερομηνία λήξης ή τον χρόνο ισχύος της εγγύησης, ι) την ανάληψη υποχρέωσης από τον εκδότη της εγγύησης να καταβάλει το ποσό της εγγύησης ολικά ή μερικά εντός πέντε (5) ημερών μετά από απλή έγγραφη ειδοποίηση εκείνου προς τον οποίο απευθύνεται και ια) στην περίπτωση των εγγυήσεων καλής εκτέλεσης και προκαταβολής, τον αριθμό και τον τίτλο της σχετικής σύμβασης³².

Η περ. α' του προηγούμενου εδαφίου ζ' δεν εφαρμόζεται για τις εγγυήσεις που παρέχονται με γραμμάτιο του Ταμείου Παρακαταθηκών και Δανείων.

Η αναθέτουσα αρχή επικοινωνεί με τους εκδότες των εγγυητικών επιστολών προκειμένου να διαπιστώσει την εγκυρότητά τους.

2.1.6 Προστασία Προσωπικών Δεδομένων

Η αναθέτουσα αρχή ενημερώνει το φυσικό πρόσωπο που υπογράφει την προσφορά ως Προσφέρων ή ως Νόμιμος Εκπρόσωπος Προσφέροντος, ότι η ίδια ή και τρίτοι, κατ' εντολή και για λογαριασμό της, θα επεξεργάζονται προσωπικά δεδομένα που περιέχονται στους φακέλους της προσφοράς και τα αποδεικτικά μέσα τα οποία υποβάλλονται σε αυτήν, στο πλαίσιο του παρόντος Διαγωνισμού, για τον

²⁷ Άρθρο 92 παρ.4 του ν. 4412/2016

²⁸ Με την επιφύλαξη της εν όλω ή εν μέρει σύνταξης των εγγράφων σε άλλη γλώσσα

²⁹ Άρθρο 72 του ν. 4412/2016

³⁰ Βλ. άρθρο 120 του ν.4512/2018 (ΦΕΚ Α' 5/17.1.2017), καθώς και άρθρο 15 παρ.1 του ν.4541/2018 (ΦΕΚ Α' 93/31.5.2018)

³¹ Τα γραμμάτια σύστασης χρηματικής παρακαταθήκης του Ταμείου Παρακαταθηκών και Δανείων, για την παροχή εγγυήσεων συμμετοχής και καλής εκτέλεσης (εγγυοδοτική παρακαταθήκη) συστήνονται σύμφωνα με την ειδική νομοθεσία που διέπει αυτό και ειδικότερα βάσει του άρθρου 4 του π.δ/τος της 30 Δεκεμβρίου 1926/3 Ιανουαρίου 1927 ("Περί συστάσεως και αποδόσεως παρακαταθηκών και καταθέσεων παρά τω Ταμείω Παρακαταθηκών και Δανείων"). Βλ. στο με αρ. πρωτ. 2756/23-5-2017 έγγραφο της Ε.Α.Α.ΔΗ.ΣΥ. (ΑΔΑ: 7ΝΣΡΟΞΤΒ-975).

³² Παρ. 12 άρθρου 72 του ν. 4412/2016

σκοπό της αξιολόγησης των προσφορών και της ενημέρωσης έτερων συμμετεχόντων σε αυτόν, λαμβάνοντας κάθε εύλογο μέτρο για τη διασφάλιση του απορρήτου και της ασφάλειας της επεξεργασίας των δεδομένων και της προστασίας τους από κάθε μορφής αθέμιτη επεξεργασία, σύμφωνα με τις διατάξεις της κείμενης νομοθεσίας περί προστασίας προσωπικών δεδομένων, κατά τα αναλυτικώς αναφερόμενα στην αναλυτική ενημέρωση που επισυνάπτεται στην παρούσα.

2.2 Δικαίωμα Συμμετοχής - Κριτήρια Ποιοτικής Επιλογής

2.2.1 Δικαίωμα συμμετοχής

1. Δικαίωμα συμμετοχής στη διαδικασία σύναψης της παρούσας σύμβασης έχουν φυσικά ή νομικά πρόσωπα και, σε περίπτωση ενώσεων οικονομικών φορέων, τα μέλη αυτών, που είναι εγκατεστημένα σε:

α) κράτος-μέλος της Ένωσης,

β) κράτος-μέλος του Ευρωπαϊκού Οικονομικού Χώρου (Ε.Ο.Χ.),

γ) τρίτες χώρες που έχουν υπογράψει και κυρώσει τη ΣΔΣ³³, στον βαθμό που η υπό ανάθεση δημόσια σύμβαση καλύπτεται από τα Παραρτήματα 1, 2, 4, 5, 6 και 7³⁴ και τις γενικές σημειώσεις του σχετικού με την Ένωση Προσαρτήματος Ι της ως άνω Συμφωνίας, καθώς και

δ) σε τρίτες χώρες που δεν εμπίπτουν στην περίπτωση γ' της παρούσας παραγράφου και έχουν συνάψει διμερείς ή πολυμερείς συμφωνίες με την Ένωση σε θέματα διαδικασιών ανάθεσης δημοσίων συμβάσεων³⁵.

Στον βαθμό που καλύπτονται από τα Παραρτήματα 1, 2, 4, 5 6 και 7 και τις γενικές σημειώσεις του σχετικού με την Ένωση Προσαρτήματος Ι της ΣΔΣ, καθώς και τις λοιπές διεθνείς συμφωνίες από τις οποίες δεσμεύεται η Ένωση, οι αναθέτουσες αρχές επιφυλάσσουν για τα έργα, τα αγαθά, τις υπηρεσίες και τους οικονομικούς φορείς των χωρών που έχουν υπογράψει τις εν λόγω συμφωνίες μεταχείριση εξίσου ευνοϊκή με αυτήν που επιφυλάσσουν για τα έργα, τα αγαθά, τις υπηρεσίες και τους οικονομικούς φορείς της Ένωσης³⁶.

2. Οικονομικός φορέας συμμετέχει είτε μεμονωμένα είτε ως μέλος ένωσης. Οι ενώσεις οικονομικών φορέων, συμπεριλαμβανομένων και των προσωρινών συμπράξεων, δεν απαιτείται να περιβληθούν συγκεκριμένη νομική μορφή για την υποβολή προσφοράς. Η αναθέτουσα αρχή μπορεί να απαιτήσει από τις ενώσεις οικονομικών φορέων να περιβληθούν συγκεκριμένη νομική μορφή, εφόσον τους ανατεθεί η σύμβαση.

Στις περιπτώσεις υποβολής προσφοράς από ένωση οικονομικών φορέων, όλα τα μέλη της ευθύνονται έναντι της αναθέτουσας αρχής αλληλεγγύως και εις ολόκληρον.³⁷

³³ Βλ. σχετικά με ΣΔΣ https://www.wto.org/english/tratop_e/gproc_e/gp_gpa_e.htm

³⁴ Σύμφωνα με το ισχύον κείμενο της ΣΔΣ, τα σχετικά παραρτήματα που αναφέρονται στο άρθρο 25 αντιστοιχούν πλέον στα 1, 2, 4, 5, 6 και 7.

³⁵ Επισημαίνεται, ότι απαγορεύεται η συμμετοχή εξωχώριας εταιρείας από «μη συνεργάσιμα κράτη στον φορολογικό τομέα» κατά την έννοια των παρ. 3 και 4 του άρθρου 65 του ν. 4172/2013, καθώς και από κράτη που έχουν προνομιακό φορολογικό καθεστώς, όπως αυτά ορίζονται στον κατάλογο της απόφασης της παρ. 7 του άρθρου 65 του ως άνω Κώδικα, κατά τα αναφερόμενα στην περίπτωση α' και β' της παραγράφου 4 του άρθρου 4 του ν. 3310/2005.

³⁶ Βλ. σελ. 8 της Ανακοίνωσης της Επιτροπής C (2019) 5494 final «Κατευθυντήριες γραμμές για τη συμμετοχή προσφερόντων και αγαθών από τρίτες χώρες στην αγορά δημοσίων συμβάσεων της ΕΕ».

³⁷ Άρθρο 19 του ν. 4412/2016

2.2.2 Εγγύηση συμμετοχής³⁸

2.2.2.1. Για την έγκυρη συμμετοχή στη διαδικασία σύναψης της παρούσας σύμβασης κατατίθεται από τους συμμετέχοντες οικονομικούς φορείς (προσφέροντες) εγγυητική επιστολή συμμετοχής³⁹, ποσού 34.160 ευρώ⁴⁰ (τριάντα τεσσάρων χιλιάδων εκατόν εξήντα Ευρώ)

Στην περίπτωση ένωσης οικονομικών φορέων, η εγγύηση συμμετοχής περιλαμβάνει και τον όρο ότι η εγγύηση καλύπτει τις υποχρεώσεις όλων των οικονομικών φορέων που συμμετέχουν στην ένωση.

Η εγγύηση συμμετοχής πρέπει να ισχύει τουλάχιστον για τριάντα (30) ημέρες μετά τη λήξη του χρόνου ισχύος της προσφοράς του άρθρου 2.4.5 της παρούσας, ήτοι μέχρι 11/07/2025, άλλως η προσφορά απορρίπτεται. Η αναθέτουσα αρχή μπορεί, πριν τη λήξη της προσφοράς, να ζητεί από τους προσφέροντες να παρατείνουν, πριν τη λήξη τους, τη διάρκεια ισχύος της προσφοράς και της εγγύησης συμμετοχής.

Οι πρωτότυπες εγγυήσεις συμμετοχής, πλην των εγγυήσεων που εκδίδονται ηλεκτρονικά, προσκομίζονται σε κλειστό φάκελο με ευθύνη του οικονομικού φορέα, το αργότερο πριν την ημερομηνία και ώρα αποσφράγισης των προσφορών που ορίζεται στην παρ. 3.1 της παρούσας, άλλως η προσφορά απορρίπτεται ως απαράδεκτη, μετά από γνώμη της Επιτροπής Διαγωνισμού.

2.2.2.2. Η εγγύηση συμμετοχής επιστρέφεται στον ανάδοχο με την προσκόμιση της εγγύησης καλής εκτέλεσης.

Η εγγύηση συμμετοχής επιστρέφεται στους λοιπούς προσφέροντες, σύμφωνα με τα ειδικότερα οριζόμενα στην παρ. 3 του άρθρου 72 του ν. 4412/2016.⁴¹

2.2.2.3. Η εγγύηση συμμετοχής καταπίπτει, εάν ο προσφέρων: α) αποσύρει την προσφορά του κατά τη διάρκεια ισχύος αυτής, β) παρέχει, εν γνώσει του, ψευδή στοιχεία ή πληροφορίες που αναφέρονται στις παραγράφους 2.2.3 έως 2.2.8 γ) δεν προσκομίζει εγκαίρως τα προβλεπόμενα από την παρούσα δικαιολογητικά (παραγράφοι 2.2.9 και 3.2), δ) δεν προσέλθει εγκαίρως για την υπογραφή του συμφωνητικού, ε) υποβάλει μη κατάλληλη προσφορά, κατά την έννοια της περ. 46 της παρ. 1 του άρθρου 2 του ν. 4412/2016, στ) δεν ανταποκριθεί στη σχετική πρόσκληση της αναθέτουσας αρχής να εξηγήσει την τιμή ή το κόστος της προσφοράς του εντός της τεθείσας προθεσμίας και η προσφορά του απορριφθεί⁴², ζ) στις περιπτώσεις των παρ. 3, 4 και 5 του άρθρου 103 του ν. 4412/2016, περί πρόσκλησης για υποβολή δικαιολογητικών από τον προσωρινό ανάδοχο, αν, κατά τον έλεγχο των παραπάνω δικαιολογητικών, σύμφωνα με τις παραγράφους 3.2 και 3.4 της παρούσας, διαπιστωθεί ότι τα στοιχεία που δηλώθηκαν στο ΕΕΕΣ είναι εκ προθέσεως απατηλά, ή ότι έχουν υποβληθεί πλαστά αποδεικτικά στοιχεία, ή αν, από τα παραπάνω δικαιολογητικά που προσκομίστηκαν νομίμως και εμπροθέσμως, δεν αποδεικνύεται η μη συνδρομή των λόγων αποκλεισμού της παραγράφου 2.2.3 ή η πλήρωση μιας ή περισσότερων από τις απαιτήσεις των κριτηρίων ποιοτικής επιλογής.

2.2.3 Λόγοι αποκλεισμού⁴³

Αποκλείεται από τη συμμετοχή στην παρούσα διαδικασία σύναψης σύμβασης (διαγωνισμό) οικονομικός φορέας, εφόσον συντρέχει στο πρόσωπό του (εάν πρόκειται για μεμονωμένο φυσικό ή νομικό πρόσωπο) ή σε ένα από τα μέλη του (εάν πρόκειται για ένωση οικονομικών φορέων) ένας ή περισσότεροι από τους ακόλουθους λόγους:

³⁸ Παρ. 1, 2, 3 και 12 του άρθρου 72 του ν. 4412/2016.

³⁹ Σε περίπτωση υποβολής προσφοράς για ένα ή περισσότερα τμήματα της σύμβασης, το ύψος της εγγύησης συμμετοχής υπολογίζεται επί της εκτιμώμενης αξίας, του/των προσφερόμενου/ων τμήματος/τμημάτων (β' εδ. παρ. 1 άρθρου 72 του ν. 4412/2016).

⁴⁰ Το ποσοστό της εγγύησης συμμετοχής δεν μπορεί να υπερβαίνει το 2% της εκτιμώμενης αξίας της σύμβασης, εκτός ΦΠΑ, με ανάλογη στρογγυλοποίηση, μη συνυπολογιζομένων των δικαιωμάτων προαίρεσης και παράτασης της σύμβασης.

⁴¹ Άρθρο 72 παρ. 3 εδάφιο δεύτερο του ν. 4412/2016

⁴² Βλ. άρθρο 88, σε συνδυασμό με άρθρο 72 του ν. 4412/2016

⁴³ Άρθρα 73 και 74 του ν. 4412/2016.

2.2.3.1. Όταν υπάρχει σε βάρος του αμετάκλητη⁴⁴ καταδικαστική απόφαση για ένα από τα ακόλουθα εγκλήματα:

α) συμμετοχή σε εγκληματική οργάνωση, όπως αυτή ορίζεται στο άρθρο 2 της απόφασης-πλαίσιο 2008/841/ΔΕΥ του Συμβουλίου της 24ης Οκτωβρίου 2008, για την καταπολέμηση του οργανωμένου εγκλήματος (ΕΕ L 300 της 11.11.2008 σ.42) και τα εγκλήματα του άρθρου 187 του Ποινικού Κώδικα (εγκληματική οργάνωση),

β) ενεργητική δωροδοκία, όπως ορίζεται στο άρθρο 3 της σύμβασης περί της καταπολέμησης της διαφθοράς στην οποία ενέχονται υπάλληλοι των Ευρωπαϊκών Κοινοτήτων ή των κρατών-μελών της Ένωσης (ΕΕ C 195 της 25.6.1997, σ. 1) και στην παρ. 1 του άρθρου 2 της απόφασης-πλαίσιο 2003/568/ΔΕΥ του Συμβουλίου της 22ας Ιουλίου 2003, για την καταπολέμηση της δωροδοκίας στον ιδιωτικό τομέα (ΕΕ L 192 της 31.7.2003, σ. 54), καθώς και όπως ορίζεται στο εθνικό δίκαιο του οικονομικού φορέα, και τα εγκλήματα των άρθρων 159Α (δωροδοκία πολιτικών προσώπων), 236 (δωροδοκία υπαλλήλου), 237 παρ. 2-4 (δωροδοκία δικαστικών λειτουργιών), 237Α παρ. 2 (εμπορία επιρροής – μεσάζοντες), 396 παρ. 2 (δωροδοκία στον ιδιωτικό τομέα) του Ποινικού Κώδικα,

γ) απάτη εις βάρος των οικονομικών συμφερόντων της Ένωσης, κατά την έννοια των άρθρων 3 και 4 της Οδηγίας (ΕΕ) 2017/1371 του Ευρωπαϊκού Κοινοβουλίου και του Συμβουλίου της 5^{ης} Ιουλίου 2017 σχετικά με την καταπολέμηση, μέσω του ποινικού δικαίου, της απάτης εις βάρος των οικονομικών συμφερόντων της Ένωσης (L 198/28.07.2017) και τα εγκλήματα των άρθρων 159Α (δωροδοκία πολιτικών προσώπων), 216 (πλαστογραφία), 236 (δωροδοκία υπαλλήλου), 237 παρ. 2-4 (δωροδοκία δικαστικών λειτουργιών), 242 (ψευδής βεβαίωση, νόθευση κ.λπ.) 374 (διακεκριμένη κλοπή), 375 (υπεξαίρεση), 386 (απάτη), 386Α (απάτη με υπολογιστή), 386Β (απάτη σχετική με τις επιχορηγήσεις), 390 (απιστία) του Ποινικού Κώδικα και των άρθρων 155 επ. του Εθνικού Τελωνειακού Κώδικα (ν. 2960/2001, Α' 265), όταν αυτά στρέφονται κατά των οικονομικών συμφερόντων της Ευρωπαϊκής Ένωσης ή συνδέονται με την προσβολή αυτών των συμφερόντων, καθώς και τα εγκλήματα των άρθρων 23 (διασυνωριακή απάτη σχετικά με τον ΦΠΑ) και 24 (επικουρικές διατάξεις για την ποινική προστασία των οικονομικών συμφερόντων της Ευρωπαϊκής Ένωσης) του ν. 4689/2020 (Α' 103),

δ) τρομοκρατικά εγκλήματα ή εγκλήματα συνδεδεμένα με τρομοκρατικές δραστηριότητες, όπως ορίζονται, αντιστοίχως, στα άρθρα 3-4 και 5-12 της Οδηγίας (ΕΕ) 2017/541 του Ευρωπαϊκού Κοινοβουλίου και του Συμβουλίου της 15^{ης} Μαρτίου 2017 για την καταπολέμηση της τρομοκρατίας και την αντικατάσταση της απόφασης-πλαίσιο 2002/475/ΔΕΥ του Συμβουλίου και για την τροποποίηση της απόφασης 2005/671/ΔΕΥ του Συμβουλίου (ΕΕ L 88/31.03.2017) ή ηθική αυτουργία ή συνέργεια ή απόπειρα διάπραξης εγκλήματος, όπως ορίζονται στο άρθρο 14 αυτής, και τα εγκλήματα των άρθρων 187Α και 187Β του Ποινικού Κώδικα, καθώς και τα εγκλήματα των άρθρων 32-35 του ν. 4689/2020 (Α'103),

ε) νομιμοποίηση εσόδων από παράνομες δραστηριότητες ή χρηματοδότηση της τρομοκρατίας, όπως αυτές ορίζονται στο άρθρο 1 της Οδηγίας (ΕΕ) 2015/849 του Ευρωπαϊκού Κοινοβουλίου και του Συμβουλίου της 20ης Μαΐου 2015, σχετικά με την πρόληψη της χρησιμοποίησης του χρηματοπιστωτικού συστήματος για τη νομιμοποίηση εσόδων από παράνομες δραστηριότητες ή για τη χρηματοδότηση της τρομοκρατίας, την τροποποίηση του κανονισμού (ΕΕ) αριθμ. 648/2012 του Ευρωπαϊκού Κοινοβουλίου και του Συμβουλίου και την κατάργηση της οδηγίας 2005/60/ΕΚ του Ευρωπαϊκού Κοινοβουλίου και του Συμβουλίου και της οδηγίας 2006/70/ΕΚ της Επιτροπής (ΕΕ L 141/05.06.2015) και τα εγκλήματα των άρθρων 2 και 39 του ν. 4557/2018 (Α' 139),

στ) παιδική εργασία και άλλες μορφές εμπορίας ανθρώπων, όπως ορίζονται στο άρθρο 2 της Οδηγίας 2011/36/ΕΕ του Ευρωπαϊκού Κοινοβουλίου και του Συμβουλίου της 5ης Απριλίου 2011, για την πρόληψη και την καταπολέμηση της εμπορίας ανθρώπων και για την προστασία των θυμάτων της, καθώς και για

⁴⁴ Επισημαίνεται ότι η αναφορά στο ΕΕΕΣ σε “τελεσίδικη καταδικαστική απόφαση” νοείται ως “αμετάκλητη καταδικαστική απόφαση”, η δε σχετική δήλωση του οικονομικού φορέα στο Μέρος ΙΙΙ.Α. του ΕΕΕΣ αφορά μόνο σε αμετάκλητες καταδικαστικές αποφάσεις

την αντικατάσταση της απόφασης-πλαίσιο 2002/629/ΔΕΥ του Συμβουλίου (ΕΕ L 101 της 15.4.2011, σ. 1), και τα εγκλήματα του άρθρου 323Α του Ποινικού Κώδικα (εμπορία ανθρώπων).

Ο οικονομικός φορέας αποκλείεται, επίσης, όταν το πρόσωπο εις βάρος του οποίου εκδόθηκε αμετάκλητη καταδικαστική απόφαση είναι μέλος του διοικητικού, διευθυντικού ή εποπτικού οργάνου του ή έχει εξουσία εκπροσώπησης, λήψης αποφάσεων ή ελέγχου σε αυτό. Η υποχρέωση του προηγούμενου εδαφίου αφορά:

- στις περιπτώσεις εταιρειών περιορισμένης ευθύνης (Ε.Π.Ε.) ιδιωτικών κεφαλαιουχικών εταιρειών (Ι.Κ.Ε.) και προσωπικών εταιρειών (Ο.Ε. και Ε.Ε.) τους διαχειριστές.
- στις περιπτώσεις ανωνύμων εταιρειών (Α.Ε.), τον διευθύνοντα Σύμβουλο, τα μέλη του Διοικητικού Συμβουλίου, καθώς και τα πρόσωπα στα οποία με απόφαση του Διοικητικού Συμβουλίου έχει ανατεθεί το σύνολο της διαχείρισης και εκπροσώπησης της εταιρείας.
- στις περιπτώσεις Συνεταιρισμών, τα μέλη του Διοικητικού Συμβουλίου.
- σε όλες τις λοιπές περιπτώσεις νομικών προσώπων, τον κατά περίπτωση νόμιμο εκπρόσωπο.

Εάν στις ως άνω περιπτώσεις (α) έως (στ) η κατά τα ανωτέρω περίοδος αποκλεισμού δεν έχει καθοριστεί με αμετάκλητη απόφαση, αυτή ανέρχεται σε πέντε (5) έτη από την ημερομηνία της καταδίκης με αμετάκλητη απόφαση.

2.2.3.2. Στις ακόλουθες περιπτώσεις :

α) όταν ο οικονομικός φορέας έχει αθετήσει τις υποχρεώσεις του σχετικά με την καταβολή φόρων ή εισφορών κοινωνικής ασφάλισης και αυτό έχει διαπιστωθεί με δικαστική ή διοικητική απόφαση με τελεσίδικη και δεσμευτική ισχύ, σύμφωνα με διατάξεις της χώρας όπου είναι εγκατεστημένος ή την εθνική νομοθεσία ή

β) όταν η αναθέτουσα αρχή μπορεί να αποδείξει με τα κατάλληλα μέσα ότι ο οικονομικός φορέας έχει αθετήσει τις υποχρεώσεις του όσον αφορά την καταβολή φόρων ή εισφορών κοινωνικής ασφάλισης.

Αν ο οικονομικός φορέας είναι Έλληνας πολίτης ή έχει την εγκατάστασή του στην Ελλάδα, οι υποχρεώσεις του που αφορούν τις εισφορές κοινωνικής ασφάλισης καλύπτουν τόσο την κύρια όσο και την επικουρική ασφάλιση.

Οι υποχρεώσεις των περ. α' και β' της παρ. 2.2.3.2 θεωρείται ότι δεν έχουν αθετηθεί εφόσον δεν έχουν καταστεί ληξιπρόθεσμες ή εφόσον αυτές έχουν υπαχθεί σε δεσμευτικό διακανονισμό που τηρείται.

Δεν αποκλείεται ο οικονομικός φορέας, όταν έχει εκπληρώσει τις υποχρεώσεις του είτε καταβάλλοντας τους φόρους ή τις εισφορές κοινωνικής ασφάλισης που οφείλει, συμπεριλαμβανομένων, κατά περίπτωση, των δεδουλευμένων τόκων ή των προστίμων, είτε υπαγόμενος σε δεσμευτικό διακανονισμό για την καταβολή τους στο μέτρο που τηρεί τους όρους του δεσμευτικού κανονισμού.

2.2.3.3

β) Κατ' εξαίρεση, επίσης, ο οικονομικός φορέας δεν αποκλείεται, όταν ο αποκλεισμός, σύμφωνα με την παράγραφο 2.2.3.2, θα ήταν σαφώς δυσανάλογος, ιδίως όταν μόνο μικρά ποσά των φόρων ή των εισφορών κοινωνικής ασφάλισης δεν έχουν καταβληθεί ή όταν ο οικονομικός φορέας ενημερώθηκε σχετικά με το ακριβές ποσό που οφείλεται λόγω αθέτησης των υποχρεώσεων του όσον αφορά την καταβολή φόρων ή εισφορών κοινωνικής ασφάλισης σε χρόνο κατά τον οποίο δεν είχε τη δυνατότητα να λάβει μέτρα, σύμφωνα με το τελευταίο εδάφιο της παρ. 2 του άρθρου 73 του ν. 4412/2016, πριν από την εκπνοή της προθεσμίας υποβολής προσφοράς.

2.2.3.4. Αποκλείεται⁴⁵ από τη συμμετοχή στη διαδικασία σύναψης της παρούσας σύμβασης, οικονομικός φορέας σε οποιαδήποτε από τις ακόλουθες καταστάσεις⁴⁶:

(α) εάν έχει αθετήσει τις υποχρεώσεις που προβλέπονται στην παρ. 2 του άρθρου 18 του ν. 4412/2016⁴⁷, περί αρχών που εφαρμόζονται στις διαδικασίες σύναψης δημοσίων συμβάσεων,

(β) εάν τελεί υπό πτώχευση ή έχει υπαχθεί σε διαδικασία ειδικής εκκαθάρισης ή τελεί υπό αναγκαστική διαχείριση από εκκαθαριστή ή από το δικαστήριο ή έχει υπαχθεί σε διαδικασία πτωχευτικού συμβιβασμού ή έχει αναστείλει τις επιχειρηματικές του δραστηριότητες ή έχει υπαχθεί σε διαδικασία εξυγίανσης και δεν τηρεί τους όρους αυτής ή εάν βρίσκεται σε οποιαδήποτε ανάλογη κατάσταση προκύπτουσα από παρόμοια διαδικασία, προβλεπόμενη σε εθνικές διατάξεις νόμου. Η αναθέτουσα αρχή μπορεί να μην αποκλείει έναν οικονομικό φορέα ο οποίος βρίσκεται σε μία εκ των καταστάσεων που αναφέρονται στην περίπτωση αυτή, υπό την προϋπόθεση ότι αποδεικνύει ότι ο εν λόγω φορέας είναι σε θέση να εκτελέσει τη σύμβαση, λαμβάνοντας υπόψη τις ισχύουσες διατάξεις και τα μέτρα για τη συνέχιση της επιχειρηματικής του λειτουργίας⁴⁸.

(γ) εάν, με την επιφύλαξη της παραγράφου 3Γ του άρθρου 44 του ν. 3959/2011 περί ποινικών κυρώσεων και άλλων διοικητικών συνεπειών, υπάρχουν επαρκώς εύλογες ενδείξεις που οδηγούν στο συμπέρασμα ότι ο οικονομικός φορέας συνήψε συμφωνίες με άλλους οικονομικούς φορείς με στόχο τη στρέβλωση του ανταγωνισμού,

δ) εάν μία κατάσταση σύγκρουσης συμφερόντων κατά την έννοια του άρθρου 24 του ν. 4412/2016, δεν μπορεί να θεραπευτεί αποτελεσματικά με άλλα, λιγότερο παρεμβατικά, μέσα,

(ε) εάν μία κατάσταση στρέβλωσης του ανταγωνισμού από την πρότερη συμμετοχή του οικονομικού φορέα κατά την προετοιμασία της διαδικασίας σύναψης σύμβασης, σύμφωνα με όσα ορίζονται στο άρθρο 48 του ν. 4412/2016, δεν μπορεί να θεραπευτεί με άλλα, λιγότερο παρεμβατικά, μέσα,

(στ) εάν έχει επιδείξει σοβαρή ή επαναλαμβανόμενη πλημμέλεια κατά την εκτέλεση ουσιώδους απαίτησης στο πλαίσιο προηγούμενης δημόσιας σύμβασης, προηγούμενης σύμβασης με αναθέτοντα φορέα ή προηγούμενης σύμβασης παραχώρησης που είχε ως αποτέλεσμα την πρόωρη καταγγελία της προηγούμενης σύμβασης, αποζημιώσεις ή άλλες παρόμοιες κυρώσεις,

(ζ) εάν έχει κριθεί ένοχος εκ προθέσεως σοβαρών απατηλών δηλώσεων κατά την παροχή των πληροφοριών που απαιτούνται για την εξακρίβωση της απουσίας των λόγων αποκλεισμού ή την πλήρωση των κριτηρίων επιλογής, έχει αποκρύψει τις πληροφορίες αυτές ή δεν είναι σε θέση να προσκομίσει τα δικαιολογητικά που απαιτούνται κατ' εφαρμογή της παραγράφου 2.2.9.2 της παρούσας,

(η) εάν επιχειρήσει να επηρεάσει με αθέμιτο τρόπο τη διαδικασία λήψης αποφάσεων της αναθέτουσας αρχής, να αποκτήσει εμπιστευτικές πληροφορίες που ενδέχεται να του αποφέρουν αθέμιτο πλεονέκτημα στη διαδικασία σύναψης σύμβασης ή να παράσχει με απατηλό τρόπο παραπλανητικές πληροφορίες που ενδέχεται να επηρεάσουν ουσιωδώς τις αποφάσεις που αφορούν τον αποκλεισμό, την επιλογή ή την ανάθεση,

⁴⁵ Οι λόγοι της παραγράφου 4 αποτελούν δυνητικούς λόγους αποκλεισμού, σύμφωνα με το άρθρο 73 παρ. 4 του ν. 4412/2016. Κατά συνέπεια, η Α.Α. δύναται να επιλέξει όλους, μερικούς, ή, ενδεχομένως, και κανέναν από τους λόγους αποκλεισμού της παρ. 4, συνεκτιμώντας τα ιδιαίτερα χαρακτηριστικά της υπό ανάθεση σύμβασης (εκτιμώμενη αξία αυτής, ειδικές περιστάσεις κ.λπ.), με σχετική πρόβλεψη στη διακήρυξη (βλ. αιτιολογική έκθεση νόμου 4412/2016 - άρθρο 73 παρ. 4). Επισημαίνεται, επίσης, ότι η επιλογή από την Α.Α. λόγου/ων αποκλεισμού της παρ. 4 διαμορφώνει αντιστοίχως τις επιλογές της στα σχετικά πεδία του ΕΕΕΣ καθώς και τα μέσα απόδειξης του άρθρου 2.2.9.2.

⁴⁶ Ειδικά για τους δυνητικούς λόγους αποκλεισμού βλ. την Κατευθυντήρια Οδηγία 20/22-06-2017 της Αρχής (ΑΔΑ: ΩΡΞ3ΟΞΤΒ-9Ρ5). Ειδικότερα, όταν η αναθέτουσα αρχή εξετάζει τη συνδρομή των προϋποθέσεων εφαρμογής των δυνητικών λόγων αποκλεισμού που έχει συμπεριλάβει στα έγγραφα της σύμβασης, πρέπει να δίδει ιδιαίτερη προσοχή στην τήρηση της αρχής της αναλογικότητας (βλ. και αιτιολογική σκέψη 101 της Οδηγίας 2014/24/ΕΕ).

⁴⁷ Η αθέτηση της υποχρέωσης αυτής συνιστά σοβαρό επαγγελματικό παράπτωμα του οικονομικού φορέα κατά την έννοια της περίπτωσης θ' της παραγράφου 4 του άρθρου 73. Βλ. άρθρο 18 παρ. 5 του ν. 4412/2016.

⁴⁸ Σχετική δήλωση του προσφέροντος οικονομικού φορέα περιλαμβάνεται στο ΕΕΕΣ

(θ) εάν η αναθέτουσα αρχή μπορεί να αποδείξει, με κατάλληλα μέσα, ότι έχει διαπράξει σοβαρό επαγγελματικό παράπτωμα, το οποίο θέτει εν αμφιβόλω την ακεραιότητά του .

Εάν στις ως άνω περιπτώσεις (α) έως (θ) η περίοδος αποκλεισμού δεν έχει καθοριστεί με αμετάκλητη απόφαση, αυτή ανέρχεται σε τρία (3) έτη από την ημερομηνία έκδοσης πράξης που βεβαιώνει το σχετικό γεγονός.⁴⁹

2.2.3.5. Αποκλείεται, επίσης, οικονομικός φορέας από τη συμμετοχή στη διαδικασία σύναψης της παρούσας σύμβασης εάν συντρέχουν οι προϋποθέσεις εφαρμογής της παρ. 4 του άρθρου 8 του ν. 3310/2005⁵⁰, όπως ισχύει (αμιγώς εθνικός λόγος αποκλεισμού)⁵¹. Οι υποχρεώσεις της παρούσας αφορούν τις ανώνυμες εταιρείες που υποβάλλουν προσφορά αυτοτελώς ή ως μέλη ένωσης ή που συμμετέχουν στο μετοχικό κεφάλαιο άλλου νομικού προσώπου που υποβάλλει προσφορά ή νομικά πρόσωπα της αλλοδαπής που αντιστοιχούν σε ανώνυμη εταιρεία.

Εξαιρούνται της υποχρέωσης αυτής: α) οι εισηγμένες στα χρηματιστήρια κρατών-μελών της Ευρωπαϊκής Ένωσης ή του Οργανισμού Οικονομικής Συνεργασίας και Ανάπτυξης (Ο.Ο.Σ.Α.) εταιρείες, β) οι εταιρείες, τα δικαιώματα ψήφου των οποίων ελέγχονται από μία ή περισσότερες επιχειρήσεις επενδύσεων (investment firms), εταιρείες διαχείρισης κεφαλαίων/ενεργητικού (asset/fund managers) ή εταιρείες διαχείρισης κεφαλαίων επιχειρηματικών συμμετοχών (private equity firms), υπό την προϋπόθεση ότι οι τελευταίες αυτές εταιρείες ελέγχουν συνολικά ποσοστό που υπερβαίνει το εβδομήντα πέντε τοις εκατό (75%) των δικαιωμάτων ψήφων και είναι εποπτευόμενες από Επιτροπές Κεφαλαιαγοράς ή άλλες αρμόδιες χρηματοοικονομικές αρχές κρατών μελών της Ευρωπαϊκής Ένωσης ή του Ο.Ο.Σ.Α.⁵²

2.2.3.5.α

Απαγορεύεται η ανάθεση της παρούσας σύμβασης, σε:

α) Ρώσο υπήκοο ή φυσικό ή νομικό πρόσωπο, οντότητα ή φορέα που έχει την έδρα του στη Ρωσία

β) νομικό πρόσωπο, οντότητα ή φορέα του οποίου τα δικαιώματα ιδιοκτησίας κατέχει άμεσα ή έμμεσα σε ποσοστό άνω του 50 % οντότητα αναφερόμενη στο στοιχείο α) της παρούσας παραγράφου· ή

γ) φυσικό ή νομικό πρόσωπο, οντότητα ή φορέα που ενεργεί εξ ονόματος ή κατ' εντολή οντότητας αναφερόμενης στο στοιχείο α) ή β) της παρούσας παραγράφου, συμπεριλαμβανομένων, όταν αντιστοιχούν σε περισσότερο από το 10 % της αξίας της σύμβασης, των υπεργολάβων, προμηθευτών ή

⁴⁹ Παράγραφος 10 του άρθρου 73 του ν.4412/2016. Επίσης, βλ. το υπ' αριθμ. πρωτ. 6271/30-11-2018 έγγραφο της Αρχής (ΑΔΑ Ψ3Κ8ΟΞΤΒ-09Β), σχετικά με την απόφαση ΔΕΕ της 24 Οκτωβρίου 2018 στην υπόθεση C-124/2017.

⁵⁰ Κατά την παρ. 4 του άρθρου 4 του ν. 3310/2005: «4.α) Απαγορεύεται η σύναψη δημοσίων συμβάσεων με εξωχώριες εταιρείες από «μη συνεργάσιμα κράτη στον φορολογικό τομέα» κατά την έννοια των παρ. 3 και 4 του άρθρου 65 του ν. 4172/2013 (Κώδικας Φορολογίας Εισοδήματος, Α` 167). Οι εξωχώριες εταιρείες από «μη συνεργάσιμα κράτη στον φορολογικό τομέα» απαγορεύεται επίσης να συμμετέχουν με ποσοστό μεγαλύτερο του ένα τοις εκατό (1%) επί του μετοχικού κεφαλαίου ή να κατέχουν εταιρικά μερίδια ή να είναι εταίροι των εταίρων σε επιχειρήσεις που συνάπτουν δημόσιες συμβάσεις. Για τον έλεγχο και την επιβολή της απαγόρευσης αυτής η αναθέτουσα αρχή ή ο αναθέτων φορέας εφαρμόζει την υπουργική απόφαση που εκδίδεται κατά την παρ. 4 του άρθρου 65 του ν. 4172/2013. Επιπλέον, απαγορεύεται η σύναψη δημοσίων συμβάσεων με εξωχώριες εταιρείες από κράτη που έχουν προνομιακό φορολογικό καθεστώς, όπως αυτά ορίζονται στον κατάλογο της απόφασης της παρ. 7 του άρθρου 65 του Κώδικα Φορολογίας Εισοδήματος, με εξαίρεση τα κράτη που αποτελούν: αα) κράτος - μέλος της Ένωσης, ή ββ) κράτος - μέλος του Ευρωπαϊκού Οικονομικού Χώρου (Ε.Ο.Χ.), ή γγ) τρίτη χώρα που έχει υπογράψει και κυρώσει τη Διεθνή Συμφωνία για τις Διεθνείς Συμβάσεις (ΣΔΣ), στον βαθμό που η υπό ανάθεση σύμβαση καλύπτεται από τα Παραρτήματα 1, 2, 4 και 5 και τις γενικές σημειώσεις του σχετικού με την Ένωση Προσαρτήματος Ι της ως άνω ΣΔΣ, ή δδ) σε τρίτη/ες χώρες που δεν εμπίπτει στις περιπτώσεις αα), ββ) και γγ) και έχει συνάψει και εφαρμόζει διμερή ή πολυμερή συμφωνία με την Ένωση.»

⁵¹ Κατά το στάδιο της υποβολής της προσφοράς η μη συνδρομή του ανωτέρω εθνικού λόγου αποκλεισμού δηλώνεται στο αντίστοιχο πεδίο του ΕΕΕΣ [αμιγώς εθνικοί λόγοι αποκλεισμού]

⁵² Παρ. 3 άρθρου 8 του ν. 3310/2005, όπως τροποποιήθηκε με το άρθρο 239 του ν. 4782/21

οντοτήτων (τρίτων) στις ικανότητες των οποίων στηρίζεται, κατά την έννοια των οδηγιών για τις δημόσιες συμβάσεις.»⁵³

2.2.3.6. Ο οικονομικός φορέας αποκλείεται σε οποιοδήποτε χρονικό σημείο κατά τη διάρκεια της διαδικασίας σύναψης της παρούσας σύμβασης, όταν αποδεικνύεται ότι βρίσκεται, λόγω πράξεων ή παραλείψεων του, είτε πριν είτε κατά τη διαδικασία, σε μία από τις ως άνω περιπτώσεις.

2.2.3.7. Οικονομικός φορέας που εμπίπτει σε μια από τις καταστάσεις που αναφέρονται στις παραγράφους 2.2.3.1 και 2.2.3.4, εκτός από την περ. β' αυτής, μπορεί να προσκομίζει στοιχεία⁵⁴, προκειμένου να αποδείξει ότι τα μέτρα που έλαβε επαρκούν για να αποδείξουν την αξιοπιστία του, παρότι συντρέχει ο σχετικός λόγος αποκλεισμού (αυτοκάθαρση). Για τον σκοπό αυτό, ο οικονομικός φορέας αποδεικνύει ότι έχει καταβάλει ή έχει δεσμευτεί να καταβάλει αποζημίωση για ζημιές που προκλήθηκαν από το ποινικό αδίκημα ή το παράπτωμα, ότι έχει διευκρινίσει τα γεγονότα και τις περιστάσεις με ολοκληρωμένο τρόπο, μέσω ενεργού συνεργασίας με τις ερευνητικές αρχές, και έχει λάβει συγκεκριμένα τεχνικά και οργανωτικά μέτρα, καθώς και μέτρα σε επίπεδο προσωπικού κατάλληλα για την αποφυγή περαιτέρω ποινικών αδικημάτων ή παραπτωμάτων. Τα μέτρα που λαμβάνονται από τους οικονομικούς φορείς αξιολογούνται σε συνάρτηση με τη σοβαρότητα και τις ιδιαίτερες περιστάσεις του ποινικού αδικήματος ή του παραπτώματος. Εάν τα στοιχεία κριθούν επαρκή, ο εν λόγω οικονομικός φορέας δεν αποκλείεται από τη διαδικασία σύναψης σύμβασης. Αν τα μέτρα κριθούν ανεπαρκή, γνωστοποιείται στον οικονομικό φορέα το σκεπτικό της απόφασης αυτής. Οικονομικός φορέας που έχει αποκλειστεί, σύμφωνα με τις κείμενες διατάξεις, με τελεσίδικη απόφαση, σε εθνικό επίπεδο, από τη συμμετοχή σε διαδικασίες σύναψης σύμβασης ή ανάθεσης παραχώρησης δεν μπορεί να κάνει χρήση της ανωτέρω δυνατότητας κατά την περίοδο του αποκλεισμού που ορίζεται στην εν λόγω απόφαση⁵⁵.

Η εξέταση των, κατά τα ανωτέρω, προσκομισθέντων από τον οικονομικό φορέα στοιχείων, για τη διαπίστωση της επάρκειας ή μη των επανορθωτικών μέτρων που έλαβε και επικαλείται, θα πραγματοποιηθεί κατά το στάδιο της εξέτασης των δικαιολογητικών κατακύρωσης.

2.2.3.8. Η απόφαση για τη διαπίστωση της επάρκειας ή μη των επανορθωτικών μέτρων κατά την προηγούμενη παράγραφο, εκδίδεται σύμφωνα με τα οριζόμενα στις παρ. 8 και 9 του άρθρου 73 του ν. 4412/201656, καθώς και στην υπ' αριθμ. 102080/24-10-2022 (Β'5623/02.11.2022) απόφαση του Υπουργού Ανάπτυξης και Επενδύσεων, με θέμα: «*Ρύθμιση θεμάτων σχετικά με την εξέταση επανορθωτικών μέτρων από την Επιτροπή της παρ. 9 του άρθρου 73 του ν. 4412/2016*».

Η αναθέτουσα αρχή αποστέλλει στην Επιτροπή εξέτασης επανορθωτικών μέτρων της παρ. 9 του άρθρου 73 του ν. 4412/2016 το σχέδιο της απόφασής της περί της διαπίστωσης της επάρκειας ή μη των ληφθέντων από τον οικονομικό φορέα επανορθωτικών μέτρων, συνοδευόμενο από πλήρη φάκελο που περιλαμβάνει όλα τα σχετικά με την υπόθεση στοιχεία. Το σχέδιο της απόφασης της αναθέτουσας αρχής, μαζί με όλα τα σχετικά με την υπόθεση στοιχεία, αποστέλλονται ηλεκτρονικά στη διεύθυνση ηλεκτρονικού ταχυδρομείου epanorthotika@eaadhsy.gr.

Στην περίπτωση που ο οικονομικός φορέας δεν έχει προσκομίσει, με δική του πρωτοβουλία, τα στοιχεία, με τα οποία αποδεικνύονται τα επικαλούμενα μέτρα αυτοκάθαρσης (εκδοθείσες αποφάσεις διοίκησης, αποδεικτικά εξόφλησης προστίμων, αλληλογραφία με αρμόδιες ελεγκτικές αρχές κ.λπ.), η αναθέτουσα αρχή, πριν από τη σύνταξη και αποστολή του σχεδίου απόφασης στην Επιτροπή, υποχρεούται να ζητήσει από τον οικονομικό φορέα την προσκόμισή τους, εντός προθεσμίας που δεν υπερβαίνει τις δέκα (10)

⁵³ Βλ. άρθρο 5 παρ. ια' του Κανονισμού Κυρώσεων (ΕΕ) 833/2014

⁵⁴ Σχετικά με την προσκόμιση αποδείξεων για τα επανορθωτικά μέτρα βλ. την απόφαση της 14ης Ιανουαρίου 2021 του ΔΕΕ στην υπόθεση C-387/19

⁵⁵ Παρ. 7 άρθρου 73 του ν. 4412/2016.

⁵⁶ Βλ. απόφαση υπ' αριθμ. 111257-18/11/2022 (ΑΔΑ: ΨΠΓΟ46ΜΤΛΡ-0Ε3).

ημέρες. Με την παρέλευση της ανωτέρω προθεσμίας, θεωρείται ότι τα αιτούμενα στοιχεία δεν προσκομίστηκαν. Στην περίπτωση που ο οικονομικός φορέας υποβάλλει αίτημα για παράταση της ως άνω προθεσμίας, συνοδευόμενο από έγγραφα, με τα οποία αποδεικνύεται ότι έχει αιτηθεί τη χορήγηση των στοιχείων, η αναθέτουσα αρχή παρατείνει την προθεσμία υποβολής, για όσο χρόνο απαιτηθεί για τη χορήγησή τους από τις αρμόδιες δημόσιες αρχές.

Αν η αναθέτουσα αρχή κρίνει ότι τα στοιχεία που προσκόμισε ο οικονομικός φορέας δεν είναι πλήρη ή απαιτούνται διευκρινίσεις, πριν από την αποστολή του σχεδίου της απόφασής της στην Επιτροπή, καλεί τον οικονομικό φορέα για τη συμπλήρωση των σχετικών στοιχείων ή/και την παροχή διευκρινίσεων, εντός προθεσμίας, που δεν υπερβαίνει τις δέκα (10) ημέρες.

Αν ο οικονομικός φορέας δεν ανταποκριθεί στην πρόσκληση της αναθέτουσας αρχής, το γεγονός αυτό μνημονεύεται στο σχέδιο της απόφασης.

Με την επιφύλαξη της επόμενης παραγράφου, δεν εξετάζονται από την Επιτροπή επανορθωτικά μέτρα που επικαλείται ένας οικονομικός φορέας, προκειμένου να αποδείξει την αξιοπιστία του, εφόσον αυτά έχουν ληφθεί μετά την ημερομηνία λήξης υποβολής των προσφορών. Στην περίπτωση αυτή, η αναθέτουσα αρχή δεν τα λαμβάνει υπόψη και δεν τα μνημονεύει στο σχέδιο της απόφασής της που αποστέλλει στην Επιτροπή.

Στην περίπτωση που κατά την υποβολή του ΕΕΕΣ από τον οικονομικό φορέα, δεν συνέτρεχε στο πρόσωπό του κάποιος από τους λόγους αποκλεισμού της παρ. 1 και της παρ. 4, εκτός από την περ. β' αυτής, του άρθρου 73 του ν. 4412/2016, αλλά η συνδρομή του προέκυψε κατά τη διάρκεια της παρούσας διαδικασίας (οψιγενής μεταβολή), τα μέτρα αυτοκάθαρσης που επικαλείται, λαμβάνονται υπόψη από την αναθέτουσα αρχή, κατά τη σύνταξη του σχεδίου απόφασής της και εξετάζονται από την Επιτροπή. Οι διαδικαστικές λεπτομέρειες εξέτασης και επανεξέτασης των επανορθωτικών μέτρων ρυθμίζονται αναλυτικά στην ως άνω υπουργική απόφαση.

2.2.3.9. Οικονομικός φορέας, εις βάρος του οποίου έχει επιβληθεί η κύρωση του οριζόντιου αποκλεισμού σύμφωνα με τις κείμενες διατάξεις και για το χρονικό διάστημα που αυτή ορίζει, αποκλείεται από την παρούσα διαδικασία σύναψης της σύμβασης.

Κριτήρια Επιλογής⁵⁷

2.2.4 Καταλληλότητα άσκησης επαγγελματικής δραστηριότητας⁵⁸

Οι οικονομικοί φορείς που συμμετέχουν στη διαδικασία σύναψης της παρούσας σύμβασης απαιτείται να ασκούν δραστηριότητα συναφή με το αντικείμενο της σύμβασης.

⁵⁷ Επισημαίνεται ότι τα κριτήρια επιλογής είναι προαιρετικά, τίθενται στην παρούσα διακήρυξη κατά την κρίση και τη διακριτική ευχέρεια της Α.Α. και πρέπει να σχετίζονται και να είναι ανάλογα με το αντικείμενο της σύμβασης (άρθρο 75 παρ. 1 του ν. 4412/2016). Επιπλέον, οι Α.Α. μπορούν να επιβάλλουν στους οικονομικούς φορείς ως απαιτήσεις συμμετοχής μόνο τα κριτήρια που αναφέρονται στις παραγράφους 2.2.4, 2.2.5 και 2.2.6. Έχουν τη δυνατότητα, κατά συνέπεια, να επιλέξουν ένα, περισσότερα ή όλα ενδεχομένως τα ως άνω κριτήρια επιλογής, συνεκτιμώντας τα ιδιαίτερα χαρακτηριστικά της υπό ανάθεση σύμβασης (εκτιμώμενη αξία αυτής, ειδικές περιστάσεις κλπ), με σχετική πρόβλεψη στη διακήρυξη. Οι Α.Α. διαμορφώνουν αντίστοιχα τα πεδία του ΕΕΕΣ, σύμφωνα με την παράγραφο 2.2.9., καθώς και τα μέσα απόδειξης του άρθρου 2.2.9.2. Βλ. και την Κατευθυντήρια Οδηγία 13 της Αρχής "Κριτήρια ποιοτικής επιλογής δημοσίων συμβάσεων και έλεγχος καταλληλότητας: ειδικά η οικονομική και χρηματοοικονομική επάρκεια και η τεχνική και επαγγελματική ικανότητα" (ΑΔΑ ΩΒΥ7ΟΞΤΒ-ΤΛ7) και ειδικότερα τις Ενότητες III και IV παρ. 1, όπου παρατίθενται σχετικά παραδείγματα.

⁵⁸ Άρθρο 75 παρ. 2 του ν. 4412/2016

Οι οικονομικοί φορείς που είναι εγκατεστημένοι σε κράτος μέλος της Ευρωπαϊκής Ένωσης απαιτείται να είναι εγγεγραμμένοι σε ένα από τα επαγγελματικά μητρώα ή εμπορικά μητρώα που τηρούνται στο κράτος εγκατάστασής τους ή να ικανοποιούν οποιαδήποτε άλλη απαίτηση ορίζεται στο Παράρτημα XI του Προσαρτήματος Α' του ν. 4412/2016. Εφόσον οι οικονομικοί φορείς απαιτείται να διαθέτουν ειδική έγκριση ή να είναι μέλη συγκεκριμένου οργανισμού για να μπορούν να παράσχουν τη σχετική υπηρεσία στη χώρα καταγωγής τους, η αναθέτουσα αρχή μπορεί να τους ζητεί να αποδείξουν ότι διαθέτουν την έγκριση αυτή ή ότι είναι μέλη του εν λόγω οργανισμού ή να τους καλέσει να προβούν σε ένορκη δήλωση ενώπιον συμβολαιογράφου σχετικά με την άσκηση του συγκεκριμένου επαγγέλματος.

Στην περίπτωση οικονομικών φορέων εγκατεστημένων σε κράτος μέλους του Ευρωπαϊκού Οικονομικού Χώρου (Ε.Ο.Χ) ή σε τρίτες χώρες που έχουν προσχωρήσει στη ΣΔΣ, ή σε τρίτες χώρες που δεν εμπύπτουν στην προηγούμενη περίπτωση και έχουν συνάψει διμερείς ή πολυμερείς συμφωνίες με την Ένωση σε θέματα διαδικασιών ανάθεσης δημοσίων συμβάσεων, απαιτείται να είναι εγγεγραμμένοι σε αντίστοιχα επαγγελματικά μητρώα.

Οι εγκατεστημένοι στην Ελλάδα οικονομικοί φορείς πρέπει να είναι εγγεγραμμένοι στο οικείο επαγγελματικό μητρώο, εφόσον, κατά την κείμενη νομοθεσία, απαιτείται η εγγραφή τους για την υπό ανάθεση υπηρεσία

Στην περίπτωση ένωσης οικονομικών φορέων η καταλληλότητα άσκησης επαγγελματικής δραστηριότητας πρέπει να καλύπτεται από όλα τα μέλη της ένωσης

2.2.5 Οικονομική και χρηματοοικονομική επάρκεια⁵⁹

Όσον αφορά την οικονομική και χρηματοοικονομική επάρκεια για την παρούσα διαδικασία σύναψης σύμβασης, οι οικονομικοί φορείς απαιτείται⁶⁰

1	<p>Να έχουν μέσο ειδικό ετήσιο κύκλο εργασιών των τριών (3) τελευταίων διαχειριστικών χρήσεων μεγαλύτερο ή ίσο από το 200% [του προϋπολογισμού του υπό ανάθεση Έργου (χωρίς ΦΠΑ)]. Σε περίπτωση που ο υποψήφιος Ανάδοχος δραστηριοποιείται για χρονικό διάστημα μικρότερο των τριών (3) διαχειριστικών χρήσεων, τότε ο μέσος κύκλος εργασιών για όσες διαχειριστικές χρήσεις δραστηριοποιείται, θα πρέπει να είναι μεγαλύτερος ή ίσος από το 200% [του προϋπολογισμού του Έργου, (χωρίς ΦΠΑ)].</p> <p>Για την απόδειξη της οικονομικής και χρηματοοικονομικής επάρκειας της παραγράφου οι οικονομικοί φορείς <u>προσκομίζουν κατά το στάδιο της αρχικής ηλεκτρονικής υποβολής στον υποφάκελο "Δικαιολογητικά /Τεχνική προσφορά"</u> τα ακόλουθα στοιχεία τεκμηρίωσης, σύμφωνα με την περί εταιρειών νομοθεσία της χώρας όπου είναι εγκατεστημένοι:</p>
1.1	<p>Ισολογισμούς των τελευταίων τριών (3) διαχειριστικών χρήσεων, σε περίπτωση που υποχρεούνται στην έκδοση Ισολογισμών, ή</p> <p>Δήλωση του συνολικού ύψους του ετήσιου κύκλου εργασιών, σε περίπτωση που δεν υποχρεούνται</p>

⁵⁹ Άρθρο 75 παρ. 3 του ν. 4412/2016. Οι Α.Α. μπορούν να επιλέξουν ένα ή περισσότερα από τα κριτήρια που αναφέρονται στο παρόν άρθρο και να διαμορφώσουν αντίστοιχα τα πεδία του ΕΕΕΣ σύμφωνα με το άρθρο 2.2.9.1, καθώς και τα μέσα απόδειξης του άρθρου 2.2.9.2. Επισημαίνεται, περαιτέρω, ότι μπορούν (χωρίς αυτό να είναι υποχρεωτικό) να διαμορφώσουν το παρόν άρθρο είτε απαιτώντας, ως προς τα κριτήρια που επιλέγουν, ελάχιστα επίπεδα οικονομικής και χρηματοοικονομικής επάρκειας, τα οποία πρέπει να καλύπτουν οι προσφέροντες οικονομικοί φορείς με αναφορά σε συγκεκριμένα μεγέθη (π.χ. κύκλος εργασιών 200.000 ευρώ τα 3 τελευταία έτη), είτε ζητώντας από τους οικονομικούς φορείς να δηλώσουν τις ζητούμενες πληροφορίες αναφέροντας τη μεθοδολογία με την οποία θα αξιολογήσουν τις πληροφορίες αυτές.

⁶⁰ Όπως υποσημείωση ανωτέρω

στην έκδοση Ισολογισμών.

Σε περίπτωση ένωσης οικονομικών φορέων, οι παραπάνω ελάχιστες απαιτήσεις καλύπτονται αθροιστικά από τα μέλη της ένωσης

2.2.6 Τεχνική και επαγγελματική ικανότητα⁶¹

Όσον αφορά στην τεχνική και επαγγελματική ικανότητα για την παρούσα διαδικασία σύναψης σύμβασης, οι οικονομικοί φορείς

απαιτείται

1.

- **Να διαθέτουν την κατάλληλη οργάνωση, δομή και μέσα, ώστε να ανταπεξέλθουν επιτυχώς στις απαιτήσεις του υπό ανάθεση Έργου.**

Ο υποψήφιος Ανάδοχος οφείλει να αποδείξει την ανωτέρω Ικανότητα [προσκομίζοντας κατά το στάδιο της αρχικής ηλεκτρονικής υποβολής στον \(υπο\)φάκελο "Δικαιολογητικά /Τεχνική προσφορά" τα ακόλουθα στοιχεία τεκμηρίωσης:](#)

1.1 Αναλυτική παρουσίαση των κάτωθι χαρακτηριστικών του υποψηφίου Αναδόχου:

1. Επιχειρηματική δομή
2. Τομείς δραστηριότητας
3. Προϊόντα και υπηρεσίες

1.2 Σε περίπτωση που ο υποψήφιος Ανάδοχος προτίθεται να αναθέσει **υπεργολαβικά** σε τρίτους την υλοποίηση τμήματος του υπό ανάθεση Έργου, τότε θα πρέπει να καταθέσει συμπληρωμένο τον **παρακάτω Πίνακα** καθώς και τις **σχετικές δηλώσεις συνεργασίας**.

Περιγραφή τμήματος Έργου που προτίθεται ο υποψήφιος Ανάδοχος να αναθέσει σε Υπεργολάβο	Επωνυμία Υπεργολάβου	Ημερομηνία Δήλωσης Συνεργασίας

1.3 Περιγραφή των μέτρων, πρωτοβουλιών και επαγγελματικών πιστοποιήσεων ποιότητας και διοικητικών μέτρων που έχει λάβει ο υποψήφιος Ανάδοχος για την **διασφάλιση της ποιότητας των παρεχόμενων υπηρεσιών** διαχείρισης έργων πληροφορικής, ανάλυσης, σχεδιασμού και ανάπτυξης ή παραμετροποίησης λογισμικού, υλοποίησης ή/και ολοκλήρωσης λύσεων πληροφορικής, εγκατάστασης λογισμικού και υλικού, παροχής υπηρεσιών εκπαίδευσης και παραγωγικής λειτουργίας (*υπηρεσίες συντήρησης, υποστήριξης και διαχείρισης της λειτουργίας*) πληροφοριακών συστημάτων, καθώς και οργανωμένο σύστημα διαχείρισης ασφάλειας πληροφοριών.

⁶¹ Άρθρο 75 παρ. 4 του ν. 4412/2016.

Σχετική τεκμηρίωση αποτελούν τα σχετικά πιστοποιητικά συστήματος διαχείρισης ποιότητας (ISO 9001) και διαχείρισης ασφάλειας πληροφοριών (ISO 27001), εκδιδόμενα από επίσημα ινστιτούτα ή υπηρεσίες ελέγχου της ποιότητας των υπηρεσιών.

Επιπλέον των ανωτέρω πιστοποιητικών και περιγραφών, απαιτείται να υποβληθεί ειδική περιγραφή των διαδικασιών που ακολουθεί ο υποψήφιος Ανάδοχος για την διασφάλιση της ποιότητας των υπηρεσιών διαχείρισης και λειτουργίας πληροφοριακών συστημάτων (IT Service Management). Ενδεικτικό πλαίσιο των διαδικασιών μπορεί να αποτελούν οι κατευθυντήριες του προτύπου ISO 20001.

2.

➤ **Να διαθέτουν την κατάλληλα τεκμηριωμένη και αποδεδειγμένη επαγγελματική Ικανότητα και τεχνογνωσία στο πλαίσιο αντιστοιχών Έργων με το υπό ανάθεση Έργο. Συγκεκριμένα απαιτείται τουλάχιστον ένα ολοκληρωμένο έργο σε κάθε έναν από τους κάτωθι τομείς (ή εναλλακτικά, ένα ολοκληρωμένο έργο το οποίο να περιλαμβάνει και τους τέσσερις):**

A. Παροχή Υπηρεσιών Υποστήριξης Παραγωγικής(*) Λειτουργίας Ολοκληρωμένων Πληροφοριακών Συστημάτων όπως εξειδικεύεται στο Σημείο 2.2.A κατωτέρω

B. Παροχή Υπηρεσιών Υποστήριξης Παραγωγικής(*) Λειτουργίας παρεχόμενων ηλεκτρονικών υπηρεσιών μέσω διαδικτύου, όπως εξειδικεύεται στο Σημείο 2.2.B κατωτέρω

Γ. Υλοποίηση Πληροφοριακών Συστημάτων, όπως εξειδικεύεται στο Σημείο 2.2.Γ κατωτέρω.

Δ. Παροχή Υπηρεσιών Συντήρησης Εξοπλισμού, Λογισμικού Συστήματος και Λογισμικού Εφαρμογών όπως εξειδικεύεται στο Σημείο 2.2.Δ κατωτέρω.

(*) Το Περιβάλλον που υποστηρίζει την καθημερινή πραγματική λειτουργία του Οργανισμού στον οποίο έχει εγκατασταθεί και σε καμία περίπτωση δεν νοείται το Περιβάλλον δοκιμαστικής λειτουργίας.

Ο υποψήφιος Ανάδοχος οφείλει να αποδείξει την ανωτέρω Ικανότητα προσκομίζοντας [κατά το στάδιο της αρχικής ηλεκτρονικής υποβολής στον \(υπο\)φάκελο "Δικαιολογητικά /Τεχνική προσφορά"](#) τα ακόλουθα στοιχεία τεκμηρίωσης:

2.1

✓ **Πίνακα των κυριότερων έργων που ολοκλήρωσε επιτυχώς ο υποψήφιος Ανάδοχος, κατά τα πέντε τελευταία έτη, τα οποία έχουν παραληφθεί οριστικώς και είναι αντίστοιχα με το υπό ανάθεση Έργο.**

Αντίστοιχα Έργα ορίζονται οποιαδήποτε έργα που αφορούν όμοιο ή ισοδύναμο περιβάλλον τεχνολογιών που εφαρμόζονται, μεθοδολογιών, κλίμακας και τεχνολογικής / επιχειρησιακής πολυπλοκότητας.

Για κάθε ένα από τα έργα, πρέπει να αναφέρεται ο πελάτης, η διάρκεια εκτέλεσης του έργου, το συμβατικό του τίμημα, το συγκεκριμένο αντικείμενο του έργου με αναφορά του αριθμού χρηστών του συστήματος, ο ρόλος του Προσφέροντος (κύριος συμβαλλόμενος, υπεργολάβος, κλπ.), το ποσοστό συμμετοχής σε οικονομικά μεγέθη και το

πλήθος των υπηρεσιών που παρείχε ο Προσφέρων σε ανθρωπομήνες. Στον κατάλογο θα αναφέρονται διακριτά τα έργα που τεκμηριώνουν τις ελάχιστες προϋποθέσεις συμμετοχής.

Ο Πίνακας των κυριότερων έργων πρέπει να συνταχθεί σύμφωνα με το ακόλουθο υπόδειγμα:

A/A	ΠΕΛΑΤΗΣ	ΔΙΑΡΚΕΙΑ ΕΚΤΕΛΕΣΗΣ ΕΡΓΟΥ (από – έως)	ΣΥΜΒΑΤΙΚΟ ΤΙΜΗΜΑ	ΣΥΝΤΟΜΗ ΠΕΡΙΓΡΑΦΗ ΤΟΥ ΕΡΓΟΥ (με αναφορά αριθμού χρηστών)	ΡΟΛΟΣ ΠΡΟΣΦΕ- ΡΟΝΤΟΣ & ΠΟΣΟΣΤΟ ΣΥΜΜΕΤΟΧΗΣ ΣΤΟ ΕΡΓΟ	ΠΛΗΘΟΣ ΠΡΟΣΦΕΡΘΕΝΤΩΝ ΑΝΘΡΩΠΟΜΗΝΩΝ	ΣΤΟΙΧΕΙΟ ΤΕΚΜΗΡΙΩΣΗΣ (τύπος & μ/via)	ΚΑΛΥΨΗ ΠΡΟΫΠΟ- ΘΕΣΗΣ ΣΥΜΜΕΤΟΧΗΣ

Όπου:

- **«ΣΤΟΙΧΕΙΟ ΤΕΚΜΗΡΙΩΣΗΣ»:** Τεκμηρίωση της ολοκλήρωσης του Έργου, όπως πιστοποιητικό Δημόσιας Αρχής, πρωτόκολλο παραλαβής Δημόσιας Αρχής, δήλωση πελάτη-ιδιώτη, ηλεκτρονική διεύθυνση της διαθέσιμης υπηρεσίας κ.ο.κ.
 - Εάν ο Πελάτης είναι **Δημόσιος Φορέας**, ως στοιχείο τεκμηρίωσης υποβάλλεται πιστοποιητικό ή πρωτόκολλο παραλαβής που έχει συνταχθεί και αρμοδίως υπογραφεί από την αρμόδια Δημόσια Αρχή.
 - Εάν ο Πελάτης είναι **Ιδιωτικός Οργανισμός**, ως στοιχείο τεκμηρίωσης υποβάλλεται δήλωση του ιδιώτη Οργανισμού όπως εκπροσωπείται από τον Νόμιμο Εκπρόσωπό ή κατάλληλα εξουσιοδοτημένο πρόσωπο και όχι η σχετική Σύμβαση Έργου.
- **«ΚΑΛΥΨΗ ΠΡΟΫΠΟΘΕΣΗΣ ΣΥΜΜΕΤΟΧΗΣ»:** Κάλυψη προϋπόθεσης 2.2.A, 2.2.B, 2.2.Γ ή 2.2.Δ

2.2

- ✓ Από τα παραπάνω έργα, ένα (1) τουλάχιστον έργο σε κάθε τομέα (Α, Β, Γ,Δ) (ή εναλλακτικά, ένα ολοκληρωμένο έργο το οποίο να περιλαμβάνει και τους τέσσερις), το οποίο έχει ολοκληρωθεί επιτυχώς από τον Υποψήφιο Ανάδοχο και έχει παραληφθεί οριστικώς. Το συμβατικό αθροιστικό τίμημα πρέπει να ανέρχεται σε τουλάχιστον 1.500.000,00 € (πλέον Φ.Π.Α) και χωρίς να εμπεριέχεται τίμημα προμήθειας εξοπλισμού. Συγκεκριμένα απαιτείται η αναλυτική Περιγραφή:
- A. Ενός έργου με διακριτό αντικείμενο την Παροχή Υπηρεσιών Υποστήριξης Παραγωγικής Λειτουργίας, χρονικής διάρκειας τουλάχιστον έξι μηνών:**
- Ολοκληρωμένου Πληροφοριακού Συστήματος, το οποίο να είναι σε περιβάλλον Παραγωγικής Λειτουργίας με τουλάχιστον 1.000 χρήστες, με ευρεία γεωγραφική διασπορά, αντιστοίχου τεχνολογικού περιβάλλοντος (ως αυτό περιγράφεται στις Τεχνικές Προδιαγραφές).
- B. Ενός έργου με διακριτό αντικείμενο την Παροχή Υπηρεσιών Υποστήριξης Παραγωγικής Λειτουργίας χρονικής διάρκειας τουλάχιστον έξι μηνών:**

- Διαδικτυακού τύπου, ο οποίος να παρέχει ηλεκτρονικές συναλλαγές σε τουλάχιστον 100.000 εγγεγραμμένους χρήστες.

Γ. Ενός έργου υλοποίησης Πληροφοριακού Συστήματος στον χώρο της Κοινωνικής Ασφάλισης ή της Δημόσιας Ελεγκτικής Διαδικασίας.

Το αναφερόμενο έργο θα πρέπει να περιλαμβάνει την ανάπτυξη Λογισμικού Εφαρμογών που καλύπτει τουλάχιστον τις κύριες λειτουργικές περιοχές ενός Φορέα Κοινωνικής Ασφάλισης ή εναλλακτικά ελεγκτικές διαδικασίες δημόσιου φορέα.

Δ. Ενός έργου με διακριτό αντικείμενο την Παροχή Υπηρεσιών Συντήρησης

- Ολοκληρωμένου Πληροφοριακού Συστήματος, το οποίο να είναι σε περιβάλλον Παραγωγικής Λειτουργίας με τουλάχιστον 1.000 χρήστες, με ευρεία γεωγραφική διασπορά, αντιστοίχου τεχνολογικού περιβάλλοντος.
- Εξοπλισμού, Λογισμικού Συστήματος και Λογισμικού Εφαρμογών, που υποστηρίζει τις παρεχόμενες Ηλεκτρονικές Υπηρεσίες από έναν Δημόσιο ή Ιδιωτικό Οργανισμό προς Πολίτες και Φορείς

Για τα ανωτέρω θα πρέπει να δοθεί αναλυτικά το Τεχνολογικό Περιβάλλον του κάθε Έργου, ώστε να είναι δυνατή η τεκμηρίωση της ομοιότητας/ισοδυναμίας με το Τεχνολογικό Περιβάλλον του υπό ανάθεση Έργου.

Σημειώνεται ότι, η Αναθέτουσα Αρχή διατηρεί το δικαίωμα επαλήθευσης της ακρίβειας και αξιοπιστίας των δηλώσεων με απευθείας επικοινωνία με τους προσδιορισμένους πελάτες, τους οποίους αναφέρει ο Υποψήφιος Ανάδοχος.

3.

➤ **Να διαθέτουν ανθρώπινο δυναμικό και πόρους ικανούς και αξιόπιστους για να φέρει σε πέρας επιτυχώς τις απαιτήσεις του Έργου, σε όρους απαιτούμενης εξειδίκευσης, επαγγελματικών προσόντων και εμπειρίας. Συγκεκριμένα απαιτείται κατ' ελάχιστον:**

- Το 50% του ανθρωποχρόνου που θα διατεθεί για το Έργο να καλύπτεται από υπαλλήλους του υποψήφιου Αναδόχου, όπως εμφανίζονται στην Μισθολογική Κατάσταση του υποψηφίου Αναδόχου, η οποία δεν απαιτείται να προσκομισθεί [δηλ. (ΜΕΡΙΚΟ ΣΥΝΟΛΟ της §3.1 \geq (50% του συνολικά προσφερόμενου ανθρωποχρόνου)].
- Να διατεθεί Ομάδα Έργου που απαρτίζεται από μέλη με ειδικότητες, επαγγελματικά προσόντα, ακαδημαϊκή εκπαίδευση και εμπειρία, η οποία είναι σχετική με την ολοκλήρωση όλων των απαιτήσεων του φυσικού αντικείμενου του Έργου σε όλον τον κύκλο ζωής του.

Ο υποψήφιος Ανάδοχος οφείλει να αποδείξει την ανωτέρω Ικανότητα προσκομίζοντας κατά το στάδιο της αρχικής ηλεκτρονικής υποβολής στον (υπο)φάκελο "Δικαιολογητικά /Τεχνική προσφορά" τα ακόλουθα στοιχεία τεκμηρίωσης::

3.1 Πίνακα των στελεχών του υποψηφίου Αναδόχου που εμφανίζονται στην Μισθολογική Κατάσταση και θα συμμετέχουν στην Ομάδα Έργου, σύμφωνα με το ακόλουθο υπόδειγμα:

A/A	Εταιρεία (σε περίπτωση Ένωσης / Κοινοπραξίας)	Όνοματεπώνυμο Μέλους Ομάδας Έργου	Θέση στην Ομάδα Έργου	Ομάδα Υπηρεσιών (1)	Άνθρωπο-μήνες
ΜΕΡΙΚΟ ΣΥΝΟΛΟ (3.1)					

Επεξηγήσεις:

(1) Ομάδα A1 "Υποστήριξη Λειτουργίας Εξοπλισμού και Λογισμικού Συστήματος", Ομάδα A2 "Υποστήριξη Λειτουργίας Λογισμικού Εφαρμογών", Ομάδα Β. "Υπηρεσίες Συναφών Έργων", Ομάδα Γ-Συντήρηση.

3.2 Πίνακας των στελεχών των Υπεργολάβων του υποψηφίου Αναδόχου που θα συμμετέχουν στην Ομάδα Έργου, σύμφωνα με το ακόλουθο υπόδειγμα:

A/A	Όνομα Υπεργολάβου Εταιρείας	Όνοματεπώνυμο Μέλους Ομάδας Έργου	Θέση στην Ομάδα Έργου	Ομάδα Υπηρεσιών (1)	Άνθρωπο-μήνες
ΜΕΡΙΚΟ ΣΥΝΟΛΟ (3.2)					

Επεξηγήσεις:

(1) Ομάδα A1 "Υποστήριξη Λειτουργίας Εξοπλισμού και Λογισμικού Συστήματος", Ομάδα A2 "Υποστήριξη Λειτουργίας Λογισμικού Εφαρμογών", Ομάδα Β. "Υπηρεσίες Συναφών Έργων", Ομάδα Γ-Συντήρηση.

3.3 Πίνακας των εξωτερικών συνεργατών του υποψηφίου Αναδόχου που θα συμμετέχουν στην Ομάδα Έργου, σύμφωνα με το ακόλουθο υπόδειγμα:

3.3	A/A	Όνοματεπώνυμο Μέλους Ομάδας Έργου	Θέση στην Ομάδα Έργου	Ομάδα Υπηρεσιών (1)	Άνθρωπο-μήνες

	ΜΕΡΙΚΟ ΣΥΝΟΛΟ (3.3)			
Επεξηγήσεις:				
(1) Ομάδα Α1 "Υποστήριξη Λειτουργίας Εξοπλισμού και Λογισμικού Συστήματος", Ομάδα Α2 "Υποστήριξη Λειτουργίας Λογισμικού Εφαρμογών", Ομάδα Β. "Υπηρεσίες Συναφών Έργων", Ομάδα Γ- Συντήρηση.				
Ο Υποψήφιος Ανάδοχος, συμπληρωματικά με τον ως άνω Πίνακα, θα πρέπει να καταθέσει δηλώσεις συνεργασίας των εξωτερικών συνεργατών για την συνολική διάρκεια του Έργου με θεωρημένο το γνήσιο Υπογραφής.				
3.4	Κατάσταση μονίμων στελεχών υποψηφίου Αναδόχου θεωρημένη από αρμόδια Αρχή.			
3.5	Αναλυτικά Βιογραφικά Σημειώματα όλων των μελών της Ομάδας Έργου (βάσει του υποδείγματος που παρατίθεται στην Αναλυτική Περιγραφή του Αντικειμένου της Σύμβασης (Παράρτημα Ι)) από τα οποία να αποδεικνύεται ευθέως και χωρίς άλλη αναγκαία πληροφορία ή διευκρίνιση, ή εξειδίκευση, τα επαγγελματικά προσόντα και η εμπειρία τους σχετικά με τις απαιτήσεις που αναλαμβάνει, όπως προκύπτει από τον ρόλο που προτείνεται να συμμετέχει στην Ομάδα Έργου.			

Σε περίπτωση ένωσης οικονομικών φορέων, οι παραπάνω ελάχιστες απαιτήσεις καλύπτονται αθροιστικά από όλα τα μέλη της ένωσης

Σε περίπτωση που ο υποψήφιος Ανάδοχος αποτελεί Ένωση / Κοινοπραξία:

Τα απαιτούμενα στην παρούσα παράγραφο στοιχεία τεκμηρίωσης πρέπει να υποβάλλονται ανάλογα με τη φύση τους χωριστά για κάθε Μέλος της Ένωσης/Κοινοπραξίας ή συγκεντρωτικά για την Ένωση / Κοινοπραξία

Επιτρέπεται η μερική κάλυψη των προϋποθέσεων από τα Μέλη της, αρκεί όμως συνολικά να καλύπτονται όλες.

2.2.7 Πρότυπα διασφάλισης ποιότητας και πρότυπα περιβαλλοντικής διαχείρισης⁶²

Βλέπε § 2.2.6 (Πίνακας 1.3)

2.2.8 Στήριξη στην ικανότητα τρίτων – Υπεργολαβία

2.2.8.1. Στήριξη στην ικανότητα τρίτων

Οι οικονομικοί φορείς μπορούν, όσον αφορά τα κριτήρια της οικονομικής και χρηματοοικονομικής επάρκειας (της παραγράφου 2.2.5) και τα σχετικά με την τεχνική και επαγγελματική ικανότητα (της παραγράφου 2.2.6), να στηρίζονται στις ικανότητες άλλων φορέων, ασχέτως της νομικής φύσης των

⁶² Άρθρο 82 του ν. 4412/2016. Επισημαίνεται ότι τα πρότυπα είναι προαιρετικά, ήτοι τίθενται στην παρούσα διακήρυξη κατά την κρίση και τη διακριτική ευχέρεια της Α.Α. και πρέπει να σχετίζονται και να είναι ανάλογα με το αντικείμενο της σύμβασης (βλ. άρθρο 82 του ν. 4412/2016)

δεσμών τους με αυτούς⁶³. Στην περίπτωση αυτή, αποδεικνύουν ότι θα έχουν στη διάθεσή τους τους αναγκαίους πόρους, με την προσκόμιση της σχετικής δέσμευσης των φορέων στην ικανότητα των οποίων στηρίζονται.

Ειδικά, όσον αφορά τα κριτήρια επαγγελματικής ικανότητας που σχετίζονται με τους τίτλους σπουδών και τα επαγγελματικά προσόντα που ορίζονται στην περίπτωση στ' του Μέρους ΙΙ του Παραρτήματος ΧΙΙ του Προσαρτήματος Α' του ν. 4412/2016 ή με τη σχετική επαγγελματική εμπειρία, οι οικονομικοί φορείς, μπορούν να στηρίζονται στις ικανότητες άλλων φορέων, μόνον εάν οι τελευταίοι θα εκτελέσουν τις εργασίες ή τις υπηρεσίες για τις οποίες απαιτούνται οι συγκεκριμένες ικανότητες⁶⁴. Τα φυσικά πρόσωπα που δηλώνονται από τον προσφέροντα στην Ομάδα Έργου και δεν αποτελούν ίδιους πόρους του προσφέροντος, κατά την παρ. 2.2.6.[Ι].γ της παρούσας, αποτελούν τρίτους, στην ικανότητα των οποίων στηρίζεται ο οικονομικός φορέας και απαιτείται η υποβολή διακριτών ΕΕΕΣ και των σχετικών αποδεικτικών μέσων, κατά τα ειδικότερα οριζόμενα στην παρούσα.⁶⁵

Όταν οι οικονομικοί φορείς στηρίζονται στις ικανότητες άλλων φορέων όσον αφορά τα κριτήρια που σχετίζονται με την απαιτούμενη με τη διακήρυξη οικονομική και χρηματοοικονομική επάρκεια, οι εν λόγω οικονομικοί φορείς και αυτοί στους οποίους στηρίζονται είναι από κοινού υπεύθυνοι για την εκτέλεση της σύμβασης.

Υπό τους ίδιους όρους οι ενώσεις οικονομικών φορέων μπορούν να στηρίζονται στις ικανότητες των συμμετεχόντων στην ένωση ή άλλων φορέων⁶⁶.

Η αναθέτουσα αρχή ελέγχει αν οι φορείς, στις ικανότητες των οποίων προτίθεται να στηριχθεί ο οικονομικός φορέας, πληρούν κατά περίπτωση τα σχετικά κριτήρια επιλογής και εάν συντρέχουν λόγοι αποκλεισμού της παραγράφου 2.2.3.. Ο οικονομικός φορέας υποχρεούται να αντικαταστήσει έναν φορέα στην ικανότητα του οποίου στηρίζεται, εφόσον ο τελευταίος δεν πληροί το σχετικό κριτήριο επιλογής ή για τον οποίο συντρέχουν λόγοι αποκλεισμού, εντός προθεσμίας τριάντα (30) ημερών από τη σχετική ηλεκτρονική πρόσκληση από τη σχετική πρόσκληση της αναθέτουσας αρχής, η οποία απευθύνεται στον οικονομικό φορέα μέσω της λειτουργικότητας «Επικοινωνία» του ΕΣΗΔΗΣ. Ο φορέας που αντικαθιστά φορέα του προηγούμενου εδαφίου δεν επιτρέπεται να αντικατασταθεί εκ νέου.

2.2.8.2. Υπεργολαβία

Ο οικονομικός φορέας αναφέρει στην προσφορά του το τμήμα της σύμβασης που προτίθεται να αναθέσει υπό μορφή υπεργολαβίας σε τρίτους, καθώς και τους υπεργολάβους που προτείνει. Στην περίπτωση που ο προσφέρων αναφέρει στην προσφορά του ότι προτίθεται να αναθέσει τμήμα(τα) της σύμβασης υπό μορφή υπεργολαβίας σε τρίτους σε ποσοστό που υπερβαίνει το τριάντα τοις εκατό (30%) της συνολικής αξίας της σύμβασης, η αναθέτουσα αρχή ελέγχει ότι δεν συντρέχουν οι λόγοι αποκλεισμού της παραγράφου 2.2.3 της παρούσας⁶⁷. Ο οικονομικός φορέας υποχρεούται να αντικαταστήσει έναν υπεργολάβο, εφόσον συντρέχουν στο πρόσωπό του λόγοι αποκλεισμού της ως άνω παραγράφου 2.2.3.

2.2.9 Κανόνες απόδειξης ποιοτικής επιλογής

Το δικαίωμα συμμετοχής των οικονομικών φορέων και οι όροι και προϋποθέσεις συμμετοχής τους, όπως ορίζονται στις παραγράφους 2.2.1 έως 2.2.8, κρίνονται κατά την υποβολή της προσφοράς, με το ΕΕΕΣ, σύμφωνα με τα οριζόμενα στην παράγραφο 2.2.9.1, κατά την υποβολή των δικαιολογητικών της

⁶³ Δύνανται, επίσης, να στηρίζονται και στις ικανότητες του/ των υπεργολάβου/ων, στους οποίους προτίθενται να αναθέσουν την εκτέλεση τμήματος/ τμημάτων της υπό ανάθεσης σύμβασης

⁶⁴ Βλ. άρθρο 78 παρ. 1 εδ. 2 του ν. 4412/2016.

⁶⁵ Για την έννοια του «τρίτου» οικονομικού φορέα σε περίπτωση σύμβασης ανεξάρτητων υπηρεσιών βλ. ενδεικτικά αποφάσεις ΣτΕ (ΕΑ) 107/2018, ΔΕΑ 140/2021 (Τμ. ΙΒ Αναστ.) σκ. 12, ΜΔΕΦΑΘ, Α' διακοπών 236/2019, ΜΔΕΦΑΘ, ΙΒ' 57/2019.

⁶⁶ Βλ. όγδοο εδάφιο παρ. 1 άρθρου 78 του ν. 4412/2016.

⁶⁷ Ο όρος αυτός μπορεί να τεθεί κατά την κρίση της αναθέτουσας αρχής και στην περίπτωση ποσοστού μικρότερου του 30% της εκτιμώμενης αξίας της σύμβασης (βλ. παρ. 5 άρθρου 131 του ν. 4412/2016).

παραγράφου 2.2.9.2 και κατά τη σύναψη της σύμβασης, με την υπεύθυνη δήλωση της περ. δ' της παρ. 3 του άρθρου 105 του ν. 4412/2016.

Οι οικονομικοί φορείς μεριμνούν να διαθέτουν πιστοποιητικά, τα οποία να καλύπτουν και τον χρόνο υποβολής της προσφοράς, προκειμένου να τα υποβάλουν, εφόσον αναδειχθούν προσωρινοί ανάδοχοι ή εφόσον τους ζητηθεί, από την αναθέτουσα αρχή σύμφωνα με την παράγραφο 2.2.9.2 Α⁶⁸.

Στην περίπτωση που ο οικονομικός φορέας στηρίζεται στις ικανότητες άλλων φορέων, σύμφωνα με την παράγραφο 2.2.8 της παρούσας, οι φορείς στην ικανότητα των οποίων στηρίζεται υποχρεούνται να αποδεικνύουν, κατά τα οριζόμενα στις παραγράφους 2.2.9.1 και 2.2.9.2, ότι δεν συντρέχουν οι λόγοι αποκλεισμού της παραγράφου 2.2.3 της παρούσας και ότι πληρούν τα σχετικά κριτήρια επιλογής κατά περίπτωση (παραγράφοι 2.2.5 και 2.2.6)⁶⁹.

Στην περίπτωση που ο οικονομικός φορέας αναφέρει στην προσφορά του ότι προτίθεται να αναθέσει τμήμα(τα) της σύμβασης υπό μορφή υπεργολαβίας σε τρίτους σε ποσοστό που υπερβαίνει το τριάντα τοις εκατό (30%) της συνολικής αξίας της σύμβασης, οι υπεργολάβοι υποχρεούνται να αποδεικνύουν, κατά τα οριζόμενα στις παραγράφους 2.2.9.1 και 2.2.9.2, ότι δεν συντρέχουν οι λόγοι αποκλεισμού της παραγράφου 2.2.3 της παρούσας⁷⁰.

Αν μετά τη συμπλήρωση του ΕΕΕΣ και μέχρι τη ημέρα της έγγραφης πρόσκλησης για τη σύναψη του συμφωνητικού επέλθουν μεταβολές στις προϋποθέσεις, τις οποίες οι προσφέροντες είχαν δηλώσει ότι πληρούν, οι προσφέροντες οφείλουν να ενημερώσουν αμελλητί την αναθέτουσα αρχή.⁷¹

2.2.9.1 Προκαταρκτική απόδειξη κατά την υποβολή προσφορών

Προς προκαταρκτική απόδειξη ότι οι προσφέροντες οικονομικοί φορείς: α) δεν βρίσκονται σε μία από τις καταστάσεις της παραγράφου 2.2.3 και β) πληρούν τα σχετικά κριτήρια επιλογής των παραγράφων 2.2.4, 2.2.5, 2.2.6 και 2.2.7 της παρούσας, προσκομίζουν κατά την υποβολή της προσφοράς τους ως δικαιολογητικό συμμετοχής, το προβλεπόμενο από το άρθρο 79 παρ. 1 και 3 του ν. 4412/2016 Ευρωπαϊκό Ενιαίο Έγγραφο Σύμβασης (ΕΕΕΣ), σύμφωνα με το επισυναπτόμενο στην παρούσα Παράρτημα... , το οποίο ισοδυναμεί με ενημερωμένη υπεύθυνη δήλωση, με τις συνέπειες του ν. 1599/1986.

Το ΕΕΕΣ⁷² καταρτίζεται βάσει του τυποποιημένου εντύπου του Παραρτήματος 2 του Κανονισμού (ΕΕ) 2016/7, συμπληρώνεται από τους προσφέροντες οικονομικούς φορείς σύμφωνα με τις οδηγίες του Παραρτήματος 1⁷³ και λειτουργεί μόνο ως προκαταρκτική απόδειξη προς αντικατάσταση των πιστοποιητικών που εκδίδουν δημόσιες αρχές ή τρίτα μέρη.⁷⁴

⁶⁸ Βλ. Απόφαση ΣτΕ Ολ 2325/2023 «κάθε επιμελής οικονομικός φορέας, γνωρίζοντας εκ των προτέρων ότι δυνάμει του νόμου και της διακήρυξης η αναθέτουσα αρχή μπορεί να ζητεί από τους διαγωνιζόμενους, ανά πάση στιγμή κατά τη διάρκεια της διαδικασίας, την υποβολή δικαιολογητικών, οφείλει να μεριμνά για την έκδοσή τους όταν υποβάλλει την προσφορά του, ιδίως μάλιστα αν πρόκειται για δικαιολογητικά για τα οποία υπάρχει δυσχέρεια έκδοσής τους από τις αρμόδιες αρχές σε μεταγενέστερο χρόνο».

⁶⁹ Βλ. άρθρο 78 παρ. 1 του ν. 4412/2016.

⁷⁰ Βλ. άρθρο 131 παρ. 6 του ν. 4412/2016

⁷¹ Άρθρο 104, σε συνδυασμό με τις παρ. 4 και 5 του άρθρου 105, του ν. 4412/2016

⁷² Το ΕΕΕΣ περιλαμβάνει τα ακόλουθα Μέρη: Μέρος I Πληροφορίες σχετικά με τη διαδικασία σύναψης σύμβασης και την αναθέτουσα αρχή, Μέρος II Πληροφορίες σχετικά με τον οικονομικό φορέα, Μέρος III Κριτήρια αποκλεισμού, Μέρος IV Κριτήρια Επιλογής, Μέρος VI Τελικές δηλώσεις.

⁷³ Από τις 2-5-2019 παρέχεται η νέα ηλεκτρονική υπηρεσία <https://espd.eprocurement.gov.gr/> που προσφέρει τη δυνατότητα ηλεκτρονικής σύνταξης και διαχείρισης του Ευρωπαϊκού Ενιαίου Εγγράφου Σύμβασης (ΕΕΕΣ). Μπορείτε να δείτε τη σχετική ανακοίνωση στη Διαδικτυακή Πύλη του ΕΣΗΔΗΣ <https://portal.eprocurement.gov.gr/webcenter/portal/TestPortal> Βλ. και το Διορθωτικό (Επίσημη Εφημερίδα της Ευρωπαϊκής Ένωσης L 17/65 της 23ης Ιανουαρίου 2018) στον Εκτελεστικό Κανονισμό (ΕΕ) 2016/7 για την καθιέρωση του τυποποιημένου εντύπου για το Ευρωπαϊκό Ενιαίο Έγγραφο Προμήθειας, με το οποίο επιλύθηκαν τα σχετικά ζητήματα ορολογίας που υπήρχαν στο αρχικό επίσημο ελληνικό κείμενο του Εκτελεστικού

Το ΕΕΕΣ φέρει υπογραφή με ημερομηνία εντός του χρονικού διαστήματος κατά το οποίο μπορούν να υποβάλλονται προσφορές. Αν στο διάστημα που μεσολαβεί μεταξύ της ημερομηνίας υπογραφής του ΕΕΕΣ και της καταληκτικής ημερομηνίας υποβολής προσφορών έχουν επέλθει μεταβολές στα δηλωθέντα στοιχεία, εκ μέρους του, στο ΕΕΕΣ, ο οικονομικός φορέας αποσύρει την προσφορά του, χωρίς να απαιτείται απόφαση της αναθέτουσας αρχής. Στη συνέχεια μπορεί να την υποβάλει εκ νέου με επίκαιρο ΕΕΕΣ.⁷⁵

Ο οικονομικός φορέας δύναται να διευκρινίζει τις δηλώσεις και πληροφορίες που παρέχει στο ΕΕΕΣ με συνοδευτική υπεύθυνη δήλωση, την οποία υποβάλλει μαζί με αυτό.⁷⁶

Κατά την υποβολή του ΕΕΕΣ, καθώς και της συνοδευτικής υπεύθυνης δήλωσης, είναι δυνατή, με μόνη την υπογραφή του κατά περίπτωση εκπροσώπου του οικονομικού φορέα, η προκαταρκτική απόδειξη των λόγων αποκλεισμού που αναφέρονται στην παράγραφο 2.2.3 της παρούσας, για το σύνολο των φυσικών προσώπων που είναι μέλη του διοικητικού, διευθυντικού ή εποπτικού οργάνου του ή έχουν εξουσία εκπροσώπησης, λήψης αποφάσεων ή ελέγχου σε αυτόν.

Ως εκπρόσωπος του οικονομικού φορέα νοείται ο νόμιμος εκπρόσωπος αυτού, όπως προκύπτει από το ισχύον καταστατικό ή το πρακτικό εκπροσώπησης του κατά τον χρόνο υποβολής της προσφοράς ή το αρμοδίως εξουσιοδοτημένο φυσικό πρόσωπο να εκπροσωπεί τον οικονομικό φορέα για διαδικασίες σύναψης συμβάσεων ή για συγκεκριμένη διαδικασία σύναψης σύμβασης.

Στην περίπτωση υποβολής προσφοράς από ένωση οικονομικών φορέων, το Ευρωπαϊκό Ενιαίο Έγγραφο Σύμβασης (ΕΕΕΣ), υποβάλλεται χωριστά από κάθε μέλος της ένωσης.

Ο οικονομικός φορέας φέρει την ειδική υποχρέωση να δηλώσει, μέσω του ΕΕΕΣ,⁷⁷ την κατάστασή του σε σχέση με τους λόγους που προβλέπονται στο άρθρο 73 του ν. 4412/2016 και στην παράγραφο 2.2.3 της παρούσας⁷⁸ και ταυτόχρονα να επικαλεστεί και τυχόν ληφθέντα μέτρα προς αποκατάσταση της αξιοπιστίας του.

Επισημαίνεται, ιδίως, ότι κατά την απάντηση οικονομικού φορέα στο σχετικό πεδίο του ΕΕΕΣ για τυχόν σύναψη συμφωνιών με άλλους οικονομικούς φορείς με στόχο τη στρέβλωση του ανταγωνισμού, η συνδρομή περιστάσεων, όπως η πάροδος της τριετούς περιόδου της ισχύος του λόγου αποκλεισμού (παρ. 10 του άρθρου 73) ή η εφαρμογή της διάταξης της παραγράφου 3β του άρθρου 44 του ν. 3959/2011, σύμφωνα με την περ. γ' της παραγράφου 2.2.3.4 της παρούσας, αναλύεται στο σχετικό πεδίο που προβάλλει κατόπιν θετικής απάντησης⁷⁹.

Όσον αφορά στις υποχρεώσεις του σχετικά με την καταβολή φόρων ή εισφορών κοινωνικής ασφάλισης (περ. α' και β' της παρ. 2 του άρθρου 73 του ν. 4412/2016) αυτές θεωρείται ότι δεν έχουν αθετηθεί εφόσον δεν έχουν καταστεί ληξιπρόθεσμες ή εφόσον έχουν υπαχθεί σε δεσμευτικό διακανονισμό που τηρείται. Στην περίπτωση αυτή ο οικονομικός φορέας δεν υποχρεούται να απαντήσει καταφατικά στο σχετικό πεδίο του ΕΕΕΣ με το οποίο ερωτάται εάν ο οικονομικός φορέας έχει ανεκπλήρωτες υποχρεώσεις

Κανονισμού. Μπορείτε να δείτε το σχετικό Διορθωτικό στην ακόλουθη διαδρομή [https://eur-lex.europa.eu/legal-content/EL/TXT/HTML/?uri=CELEX:32016R0007R\(01\)&from=EL](https://eur-lex.europa.eu/legal-content/EL/TXT/HTML/?uri=CELEX:32016R0007R(01)&from=EL)

⁷⁴ ο.π βλ. Απόφαση ΣτΕ Ολ 2325/2023 «Το ΕΕΕΣ λειτουργεί στο στάδιο υποβολής της προσφοράς ως προκαταρκτική μόνο απόδειξη προς αντικατάσταση των πιστοποιητικών που εκδίδουν δημόσιες αρχές ή τρίτα μέρη. Ο διαγωνιζόμενος όμως που ανακηρύσσεται προσωρινός ανάδοχος έχει υποχρέωση να προσκομίσει, στο μεταγενέστερο αυτό στάδιο, αποδεικτικά στοιχεία για την συνδρομή των απαιτούμενων προϋποθέσεων, τα οποία ανάγονται αφενός στον χρόνο υποβολής της προσφοράς του και αφετέρου στον χρόνο ανακήρυξής του σε προσωρινό ανάδοχο.»

⁷⁵ Βλ. άρθρο 79Α παρ. 4 του ν. 4412/2016.

⁷⁶ Βλ. άρθρο 79 παρ. 9 του ν. 4412/2016

⁷⁷ Βλ. Δ.Ε.Ε. απόφαση της 19.6.2019, Μεσα, C-41/18, EU:C:2019:507, σκ. 28

⁷⁸ Βλ. ενδεικτικά ΣτΕ 754/2020, 753/2020 (Δ Τμήμα),

⁷⁹ Παρ. 1 του άρθρου 79 του ν. 4412/2016, όπως τροποποιήθηκε με την παρ. 5 του άρθρου 235 του ν. 4635/2019.

σχετικά με την καταβολή φόρων ή εισφορών κοινωνικής ασφάλισης ή, κατά περίπτωση, εάν έχει αθετήσει τις παραπάνω υποχρεώσεις του⁸⁰.

Στην περίπτωση που ένας οικονομικός φορέας δηλώνει ότι εμπύπτει σε μία από τις καταστάσεις των παρ. 2.2.3.1 και 2.2.3.4, εκτός από την περ. β' αυτής, για τις οποίες συντρέχει ο σχετικός λόγος αποκλεισμού, υποχρεούται, εφόσον επικαλεστεί μέτρα αυτοκάθαρσης για να αποδείξει την αξιοπιστία του, στο σχετικό πεδίο του ΕΕΕΣ, που εμφανίζεται κατόπιν της θετικής απάντησης που έδωσε περί συνδρομής κάποιου από τους ανωτέρω λόγους αποκλεισμού, να δηλώσει⁸¹:

α. εάν τα μέτρα αυτοκάθαρσης, τα οποία έλαβε για τον συγκεκριμένο λόγο αποκλεισμού που έχει δηλώσει στο ΕΕΕΣ, έχουν ήδη κριθεί σε προγενέστερη διαδικασία στην οποία συμμετείχε, βάσει απόφασης που εκδόθηκε από την ίδια ή άλλη αναθέτουσα αρχή, κατόπιν γνωμοδότησης της Επιτροπής εξέτασης επανορθωτικών μέτρων.

β. εάν τα μέτρα κρίθηκαν ως επαρκή ή μη επαρκή επισυνάπτοντας την απόφαση της περ. α' με βάση την οποία έχουν κριθεί τα συγκεκριμένα μέτρα αυτοκάθαρσης. Περαιτέρω δηλώνεται εάν η ως άνω απόφαση έχει καταστεί «δεσμευτική», με την έννοια ότι, είτε δεν έχουν ασκηθεί τα προβλεπόμενα μέσα έννομης προστασίας είτε ασκήθηκαν και έχει εκδοθεί σχετική απόφαση.

γ. στην περίπτωση που τα μέτρα έχουν κριθεί ως μη επαρκή, εάν έχει λάβει πρόσθετα μέτρα αυτοκάθαρσης μετά την ημερομηνία έκδοσης της απόφασης της περ. α' και σε περίπτωση που ισχύει το ανωτέρω να προβεί σε ανάλυσή τους, αναγράφοντας υποχρεωτικά και την ημερομηνία κατά την οποία αυτά ελήφθησαν.

Ειδικά, στην περίπτωση που έχουν συμπεριληφθεί στα έγγραφα της σύμβασης δυνητικοί λόγοι αποκλεισμού, για τους οποίους δεν έχουν προβλεφθεί πεδία δήλωσης πληροφοριών στο Ευρωπαϊκό Ενιαίο Έγγραφο Σύμβασης (ΕΕΕΣ), σχετικά με τη λήψη εκ μέρους των οικονομικών φορέων επανορθωτικών μέτρων, αυτά θα δηλώνονται (περιγράφονται) στη συμπληρωματική υπεύθυνη δήλωση της παρ. 9, του άρθρου 79 του ν. 4412/2016.

Επισημαίνεται, τέλος, ότι η δήλωση του οικονομικού φορέα περί μη ρωσικής εμπλοκής, περιλαμβάνεται σε διακριτή υπεύθυνη δήλωση ή, εναλλακτικά, στη συνοδευτική υπεύθυνη δήλωση που δύναται να υποβάλλεται μαζί με το ΕΕΕΣ. Το περιεχόμενο της δήλωσης προβλέπεται στο Παράρτημα VII της παρούσας.

2.2.9.2 Αποδεικτικά μέσα⁸²

A. Για την απόδειξη της μη συνδρομής λόγων αποκλεισμού κατ' άρθρο 2.2.3 και της πλήρωσης των κριτηρίων ποιοτικής επιλογής κατά τις παραγράφους 2.2.4, 2.2.5, 2.2.6 και 2.2.7, οι οικονομικοί φορείς προσκομίζουν τα δικαιολογητικά του παρόντος. Η προσκόμιση των εν λόγω δικαιολογητικών γίνεται κατά

⁸⁰ Παρ. 2^Α άρθρου 73, σε συνδυασμό με την παρ. 8 του άρθρου 79, του ν. 4412/2016

⁸¹ Βλ. Άρθρο 5 της Υ.Α. υπ' αριθμ. 102080/24-10-2022 «Ρύθμιση θεμάτων σχετικά με την εξέταση επανορθωτικών μέτρων από την Επιτροπή της παρ. 9 του άρθρου 73 του ν. 4412/2016», ΦΕΚ Β/02-11-2022

⁸² Βλ. άρθρο 80 του ν. 4412/2016. Επισημαίνεται, περαιτέρω ότι η Α.Α. ζητεί από τους οικονομικούς φορείς να προσκομίσουν μόνο εκείνα τα αποδεικτικά μέσα που ανταποκρίνονται στους λόγους αποκλεισμού και στα κριτήρια επιλογής που έχει ορίσει στις παραγράφους 2.2.3 έως 2.2.8 της παρούσας. Εάν, για παράδειγμα, δεν απαιτήσει ελάχιστα επίπεδα χρηματοοικονομικής επάρκειας των οικονομικών φορέων, τότε δεν θα ζητήσει ούτε τα αποδεικτικά μέσα της παρ. Β.3 της παρούσας

τα οριζόμενα στην παράγραφο 3.2 από τον προσωρινό ανάδοχο. Η αναθέτουσα αρχή μπορεί να ζητεί από προσφέροντες, σε οποιοδήποτε χρονικό σημείο κατά τη διάρκεια της διαδικασίας, να υποβάλλουν όλα ή ορισμένα δικαιολογητικά, όταν αυτό απαιτείται για την ορθή διεξαγωγή της διαδικασίας. Οι οικονομικοί φορείς μεριμνούν να διαθέτουν δικαιολογητικά, τα οποία να καλύπτουν και τον χρόνο υποβολής της προσφοράς⁸³.

Οι οικονομικοί φορείς δεν υποχρεούνται να υποβάλλουν δικαιολογητικά ή άλλα αποδεικτικά στοιχεία, αν και στο μέτρο που η αναθέτουσα αρχή έχει τη δυνατότητα να λαμβάνει τα πιστοποιητικά ή τις συναφείς πληροφορίες απευθείας μέσω πρόσβασης σε εθνική βάση δεδομένων σε οποιοδήποτε κράτος - μέλος της Ένωσης, η οποία διατίθεται δωρεάν, όπως εθνικό μητρώο συμβάσεων, εικονικό φάκελο επιχείρησης, ηλεκτρονικό σύστημα αποθήκευσης εγγράφων ή σύστημα προεπιλογής. Η δήλωση για την πρόσβαση σε εθνική βάση δεδομένων εμπεριέχεται στο Ευρωπαϊκό Ενιαίο Έγγραφο Σύμβασης (ΕΕΕΣ), στο οποίο περιέχονται επίσης οι πληροφορίες που απαιτούνται για τον συγκεκριμένο σκοπό, όπως η ηλεκτρονική διεύθυνση της βάσης δεδομένων, τυχόν δεδομένα αναγνώρισης και, κατά περίπτωση, η απαραίτητη δήλωση συναίνεσης.

Οι οικονομικοί φορείς δεν υποχρεούνται να υποβάλλουν δικαιολογητικά, όταν η αναθέτουσα αρχή που έχει αναθέσει τη σύμβαση διαθέτει ήδη τα ως άνω δικαιολογητικά και αυτά εξακολουθούν να ισχύουν⁸⁴.

Τα δικαιολογητικά του παρόντος υποβάλλονται και γίνονται αποδεκτά σύμφωνα με την παράγραφο 2.4.2.5 και 3.2 της παρούσας.

Τα αποδεικτικά έγγραφα συντάσσονται στην ελληνική γλώσσα ή συνοδεύονται από επίσημη μετάφρασή τους στην ελληνική γλώσσα σύμφωνα με την παράγραφο 2.1.4.

B. 1. Για την απόδειξη της μη συνδρομής των λόγων αποκλεισμού της παραγράφου 2.2.3 οι προσφέροντες οικονομικοί φορείς προσκομίζουν αντίστοιχα τα δικαιολογητικά που αναφέρονται κατωτέρω.

Τα εν λόγω πιστοποιητικά υποβάλλονται μαζί με τα υπόλοιπα αποδεικτικά μέσα του άρθρου 22 από τον προσωρινό ανάδοχο, μέσω του υποσυστήματος, στον φάκελο «δικαιολογητικά προσωρινού αναδόχου».

Αν το αρμόδιο για την έκδοση των ανωτέρω κράτος-μέλος ή χώρα δεν εκδίδει τέτοιου είδους έγγραφα ή πιστοποιητικά ή όπου το έγγραφο ή τα πιστοποιητικά αυτά δεν καλύπτουν όλες τις περιπτώσεις που αναφέρονται στις παραγράφους 2.2.3.1 και 2.2.3.2 περ. α' και β', καθώς και στην περ. β' της παραγράφου 2.2.3.4, τα έγγραφα ή τα πιστοποιητικά μπορεί να αντικαθίστανται από ένορκη βεβαίωση ή, στα κράτη - μέλη ή στις χώρες όπου δεν προβλέπεται ένορκη βεβαίωση, από υπεύθυνη δήλωση του ενδιαφερομένου ενώπιον αρμόδιας δικαστικής ή διοικητικής αρχής, συμβολαιογράφου ή αρμόδιου επαγγελματικού ή εμπορικού οργανισμού του κράτους - μέλους ή της χώρας καταγωγής ή της χώρας όπου είναι εγκατεστημένος ο οικονομικός φορέας. Οι αρμόδιες δημόσιες αρχές παρέχουν, όπου κρίνεται αναγκαίο, επίσημη δήλωση στην οποία αναφέρεται ότι δεν εκδίδονται τα έγγραφα ή τα πιστοποιητικά της παρούσας παραγράφου ή ότι τα έγγραφα αυτά δεν καλύπτουν όλες τις περιπτώσεις που αναφέρονται στις παραγράφους 2.2.3.1 και 2.2.3.2 περ. α' και β', καθώς και στην περ. β' της παραγράφου 2.2.3.4. Οι επίσημες δηλώσεις καθίστανται διαθέσιμες μέσω του επιγραμμικού αποθετηρίου πιστοποιητικών (e-Certis) του άρθρου 81 του ν. 4412/2016.

Ειδικότερα, οι οικονομικοί φορείς προσκομίζουν:

α) για την παράγραφο 2.2.3.1 απόσπασμα του σχετικού μητρώου, όπως του ποινικού μητρώου ή, ελλείψει αυτού, ισοδύναμο έγγραφο που εκδίδεται από αρμόδια δικαστική ή διοικητική αρχή του κράτους-μέλους ή της χώρας καταγωγής ή της χώρας όπου είναι εγκατεστημένος ο οικονομικός φορέας, από το οποίο προκύπτει ότι πληρούνται αυτές οι προϋποθέσεις, που έχει εκδοθεί έως τρεις (3) μήνες πριν από την υποβολή του⁸⁵.

⁸³ Ο.π βλ. Απόφαση ΣτΕ Ολ 2325/2023

⁸⁴ Βλ. άρθρο 79 παρ. 6 του ν. 4412/2016.

⁸⁵ Βλ. παρ. 12 άρθρου 80 του ν.4412/2016.

Η υποχρέωση προσκόμισης του ως άνω αποσπάσματος αφορά και στα μέλη του διοικητικού, διευθυντικού ή εποπτικού οργάνου του εν λόγω οικονομικού φορέα ή στα πρόσωπα που έχουν εξουσία εκπροσώπησης, λήψης αποφάσεων ή ελέγχου σε αυτό κατά τα ειδικότερα αναφερόμενα στην ως άνω παράγραφο 2.2.3.1,

β) για την παράγραφο 2.2.3.2 πιστοποιητικό που εκδίδεται από την αρμόδια αρχή του οικείου κράτους - μέλους ή χώρας, που είναι σε ισχύ κατά τον χρόνο υποβολής του, άλλως, στην περίπτωση που δεν αναφέρεται σε αυτό χρόνος ισχύος, που έχει εκδοθεί έως τρεις (3) μήνες πριν από την υποβολή του⁸⁶

Ιδίως οι οικονομικοί φορείς που είναι εγκατεστημένοι στην Ελλάδα προσκομίζουν:

i) Για την απόδειξη της εκπλήρωσης των φορολογικών υποχρεώσεων της παραγράφου 2.2.3.2 περίπτωση α' αποδεικτικό ενημερότητας εκδιδόμενο από την Α.Α.Δ.Ε.

ii) Για την απόδειξη της εκπλήρωσης των υποχρεώσεων προς τους οργανισμούς κοινωνικής ασφάλισης της παραγράφου 2.2.3.2 περίπτωση α' πιστοποιητικό εκδιδόμενο από τον e-ΕΦΚΑ.

iii) Για την παράγραφο 2.2.3.2 περίπτωση α', πλέον των ως άνω πιστοποιητικών, υπεύθυνη δήλωση ότι δεν έχει εκδοθεί δικαστική ή διοικητική απόφαση με τελεσίδικη και δεσμευτική ισχύ για την αθέτηση των υποχρεώσεων τους σχετικά με την καταβολή φόρων ή εισφορών κοινωνικής ασφάλισης.

γ) για την παράγραφο 2.2.3.4⁸⁷ περίπτωση β' πιστοποιητικό που εκδίδεται από την αρμόδια αρχή του οικείου κράτους - μέλους ή χώρας, το οποίο έχει εκδοθεί έως τρεις (3) μήνες πριν από την υποβολή του.

Ιδίως οι οικονομικοί φορείς που είναι εγκατεστημένοι στην Ελλάδα προσκομίζουν:

i) Ενιαίο Πιστοποιητικό Δικαστικής Φερεγγυότητας από το αρμόδιο Πρωτοδικείο, από το οποίο προκύπτει ότι δεν τελούν υπό πτώχευση, πτωχευτικό συμβιβασμό ή υπό αναγκαστική διαχείριση ή δικαστική εκκαθάριση ή ότι δεν έχουν υπαχθεί σε διαδικασία εξυγίανσης. Ειδικά για τη διαδικασία εξυγίανσης προσκομίζεται επιπλέον υπεύθυνη δήλωση του νόμιμου εκπροσώπου του οικονομικού φορέα ότι τηρούνται οι όροι της συμφωνίας εξυγίανσης. Για τις ΙΚΕ προσκομίζεται επιπλέον και πιστοποιητικό του Γ.Ε.Μ.Η. περί μη έκδοσης απόφασης λύσης ή κατάθεσης αίτησης λύσης του νομικού προσώπου, ενώ για τις ΕΠΕ προσκομίζεται επιπλέον πιστοποιητικό μεταβολών.

ii) Πιστοποιητικό του Γ.Ε.Μ.Η. από το οποίο προκύπτει ότι το νομικό πρόσωπο δεν έχει λυθεί και τεθεί υπό εκκαθάριση με απόφαση των εταίρων.

iii) Εκτύπωση της καρτέλας "Στοιχεία Μητρώου/ Επιχείρησης" από την ηλεκτρονική πλατφόρμα της Ανεξάρτητης Αρχής Δημοσίων Εσόδων, όπως αυτά εμφανίζονται στο taxinet, από την οποία να προκύπτει η μη αναστολή της επιχειρηματικής δραστηριότητάς τους.

Για τα σωματεία το Ενιαίο Πιστοποιητικό Δικαστικής Φερεγγυότητας εκδίδεται από το αρμόδιο Πρωτοδικείο, ενώ για τους συνεταιρισμούς για το χρονικό διάστημα έως τις 31.12.2019 από το Ειρηνοδικείο και μετά την παραπάνω ημερομηνία από το Γ.Ε.Μ.Η.

δ) για τις λοιπές περιπτώσεις της παραγράφου 2.2.3.4, υπεύθυνη δήλωση του προσφέροντος οικονομικού φορέα ότι δεν συντρέχουν στο πρόσωπό του οι οριζόμενοι στην παράγραφο λόγοι αποκλεισμού.

ε) για την παράγραφο 2.2.3.9. υπεύθυνη δήλωση του προσφέροντος οικονομικού φορέα περί μη επιβολής εις βάρος του της κύρωσης του οριζόντιου αποκλεισμού, σύμφωνα τις διατάξεις της κείμενης νομοθεσίας⁸⁸.

στ) για την παράγραφο 2.2.3.5, δικαιολογητικά ονομαστικοποίησης των μετοχών⁸⁹, που καθορίζονται κατωτέρω, εφόσον ο προσωρινός ανάδοχος είναι ανώνυμη εταιρεία ή νομικό πρόσωπο στη μετοχική

⁸⁶ Βλ. παρ. 12 άρθρου 80 του ν.4412/2016

⁸⁷ Εφόσον η αναθέτουσα αρχή την επιλέξει ως λόγο αποκλεισμού

⁸⁸ Δεύτερο εδάφιο παρ. 4 του άρθρου 74 του ν. 4412/2016

⁸⁹ Βλ. άρθρο 8 του ν. 3310/2005 και π.δ. 82/1996.

σύνθεση του οποίου συμμετέχει ανώνυμη εταιρεία ή νομικό πρόσωπο της αλλοδαπής που αντιστοιχεί σε ανώνυμη εταιρεία⁹⁰ (πλην των περιπτώσεων που αναφέρθηκαν στην παρ. 2.2.3.5 της παρούσας ανωτέρω).

Συγκεκριμένα, προσκομίζονται:

i) Για την απόδειξη της εξαίρεσης από την υποχρέωση ονομαστικοποίησης των μετοχών τους κατά την περ. α) της παραγράφου 2.2.3.5 βεβαίωση του αρμοδίου Χρηματιστηρίου.

ii) Όσον αφορά την εξαίρεση της περ. β) της παραγράφου 2.2.3.5, για την απόδειξη του ελέγχου δικαιωμάτων ψήφου, υπεύθυνη δήλωση της ελεγχόμενης εταιρείας και εάν αυτή είναι διαφορετική του προσωρινού αναδόχου, πρόσθετη υπεύθυνη δήλωση του τελευταίου, στις οποίες αναφέρονται οι επιχειρήσεις επενδύσεων, οι εταιρείες διαχείρισης κεφαλαίων/ενεργητικού ή κεφαλαίων επιχειρηματικών συμμετοχών, ανά περίπτωση και το συνολικό ποσοστό των δικαιωμάτων ψήφου που ελέγχουν στην ελεγχόμενη από αυτές εταιρεία. Οι υπεύθυνες αυτές δηλώσεις συνοδεύονται υποχρεωτικά από βεβαίωση ή άλλο έγγραφο, από το οποίο προκύπτει ότι οι ελέγχουσες τα δικαιώματα ψήφου εταιρείες είναι εποπτευόμενες κατά τα οριζόμενα στην παράγραφο 2.2.3.5.

iii) Δικαιολογητικά ονομαστικοποίησης μετοχών του προσωρινού αναδόχου:

- Πιστοποιητικό αρμόδιας αρχής του κράτους της έδρας, από το οποίο να προκύπτει ότι οι μετοχές είναι ονομαστικές, που έχει εκδοθεί έως τριάντα (30) εργάσιμες ημέρες πριν από την υποβολή του.

- Αναλυτική κατάσταση με τα στοιχεία των μετόχων της εταιρείας και τον αριθμό των μετοχών κάθε μετόχου (μετοχολόγιο), όπως τα στοιχεία αυτά είναι καταχωρημένα στο βιβλίο μετόχων της εταιρείας, το πολύ τριάντα (30) εργάσιμες ημέρες πριν από την ημέρα υποβολής της προσφοράς.

Ειδικότερα:

- Όσον αφορά τις **εγκατεστημένες στην Ελλάδα ανώνυμες εταιρείες** υποβάλλεται πιστοποιητικό του Γ.Ε.Μ.Η. από το οποίο να προκύπτει ότι οι μετοχές τους είναι ονομαστικές και αναλυτική κατάσταση με τα στοιχεία των μετόχων της εταιρείας και τον αριθμό των μετοχών κάθε μετόχου (μετοχολόγιο), όπως τα στοιχεία αυτά είναι καταχωρημένα στο βιβλίο μετόχων της εταιρείας, το πολύ τριάντα (30) εργάσιμες ημέρες πριν από την ημέρα υποβολής της προσφοράς.

- Όσον αφορά τις **αλλοδαπές ανώνυμες εταιρείες ή αλλοδαπά νομικά πρόσωπα που αντιστοιχούν σε ανώνυμες εταιρείες**:

A) εφόσον έχουν κατά το δίκαιο της έδρας τους ονομαστικές μετοχές, προσκομίζουν :

i) Πιστοποιητικό αρμόδιας αρχής του κράτους της έδρας, από το οποίο να προκύπτει ότι οι μετοχές τους είναι ονομαστικές.

ii) Αναλυτική κατάσταση μετόχων, με τον αριθμό των μετοχών του κάθε μετόχου, όπως τα στοιχεία αυτά είναι καταχωρημένα στο βιβλίο μετόχων της εταιρείας, με ημερομηνία το πολύ 30 εργάσιμες ημέρες πριν την υποβολή της προσφοράς.

iii) Κάθε άλλο στοιχείο από το οποίο να προκύπτει η ονομαστικοποίηση μέχρι φυσικού προσώπου των μετοχών, που έχει συντελεστεί τις τελευταίες 30 (τριάντα) εργάσιμες ημέρες πριν την υποβολή της προσφοράς.

B) εφόσον δεν έχουν υποχρέωση ονομαστικοποίησης μετοχών ή δεν προβλέπεται η ονομαστικοποίηση των μετοχών, προσκομίζουν:

⁹⁰ Για τις αλλοδαπές ανώνυμες εταιρείες ιδρυθείσες σε κράτος μέλος της ΕΕ σχετικό είναι το Παράρτημα Ι της οδηγίας 2012/30/ΕΕ (L315/91), με την οποία αναδιατυπώθηκε η Οδηγία 77/91/ΕΟΚ (Επίσημη Εφημερίδα των Ευρωπαϊκών Κοινοτήτων αρ Ν26/1).

⁹¹ Βλ. ΣτΕ 303/2020 (Επταμελής)

i) βεβαίωση περί μη υποχρέωσης ονομαστικοποίησης των μετοχών από αρμόδια αρχή, εφόσον υπάρξει σχετική πρόβλεψη, διαφορετικά προσκομίζεται υπεύθυνη δήλωση του διαγωνιζομένου. Για την περίπτωση μη πρόβλεψης ονομαστικοποίησης προσκομίζεται υπεύθυνη δήλωση του διαγωνιζομένου,

ii) έγκυρη και ενημερωμένη κατάσταση προσώπων που κατέχουν τουλάχιστον 1% των μετοχών ή δικαιωμάτων ψήφου,

iii) εάν δεν τηρείται τέτοια κατάσταση, προσκομίζεται σχετική κατάσταση προσώπων, που κατέχουν τουλάχιστον ένα τοις εκατό (1%) των μετοχών ή δικαιωμάτων ψήφου, σύμφωνα με την τελευταία Γενική Συνέλευση, αν τα πρόσωπα αυτά είναι γνωστά στην εταιρεία. Σε αντίθετη περίπτωση, η εταιρεία αιτιολογεί τους λόγους που δεν είναι γνωστά τα ως άνω πρόσωπα, η δε αναθέτουσα αρχή δεν διαθέτει διακριτική ευχέρεια κατά την κρίση της αιτιολογίας αυτής.

Όλα τα ανωτέρω έγγραφα πρέπει να είναι επικυρωμένα από την κατά νόμο αρμόδια αρχή του κράτους της έδρας του υποψηφίου και να συνοδεύονται από επίσημη μετάφραση στην ελληνική.

Ελλείψεις στα δικαιολογητικά ονομαστικοποίησης των μετοχών συμπληρώνονται κατά την παράγραφο 3.1.2 της παρούσας.

Η αναθέτουσα αρχή ελέγχει επίσης, επί ποινή απαραδέκτου της προσφοράς, εάν στη διαδικασία συμμετέχει εξωχώρια εταιρεία από «μη συνεργάσιμα κράτη στον φορολογικό τομέα» κατά την έννοια των παρ. 3 και 4 του άρθρου 65 του ν. 4172/2013, καθώς και από κράτη που έχουν προνομιακό φορολογικό καθεστώς, όπως αυτά ορίζονται στον κατάλογο της απόφασης της παρ. 7 του άρθρου 65 του ως άνω νόμου, κατά τα αναφερόμενα στην περίπτωση α' της παραγράφου 4 του άρθρου 4 του ν. 3310/2005. *[Προς τον σκοπό αυτό οι Α.Α. δύνανται να απαιτούν ο προσωρινός ανάδοχος, πέραν των ως άνω δικαιολογητικών ονομαστικοποίησης, να προσκομίζει κατά το στάδιο κατακύρωσης υπεύθυνη δήλωση ότι δεν είναι εξωχώρια εταιρεία, κατά την ανωτέρω έννοια και δεν εμπίπτει στις διατάξεις της παρ.4 εδαφ. α' & β' του άρθρου 4 του Ν. 3310/2005 όπως ισχύει.]*

ζ) για την παράγραφο 2.2.3.5α, υποβάλλεται από τον προσωρινό ανάδοχο, μαζί με τα υπόλοιπα δικαιολογητικά κατακύρωσης, υπεύθυνη δήλωση, στην οποία δηλώνεται ότι δεν συντρέχουν οι καταστάσεις ρωσικής εμπλοκής που περιγράφονται στην εν λόγω παράγραφο (*υπόδειγμα του περιεχομένου της υπεύθυνης δήλωσης περιλαμβάνεται στο Παράρτημα VII της παρούσας Διακήρυξης*). Η υπεύθυνη δήλωση υπογράφεται από τον νόμιμο εκπρόσωπο του οικονομικού φορέα, σύμφωνα με τα προβλεπόμενα στο άρθρο 79Α του ν. 4412/2016.

B.2. Για την απόδειξη της απαίτησης του άρθρου 2.2.4. (απόδειξη καταλληλότητας για την άσκηση επαγγελματικής δραστηριότητας) προσκομίζουν πιστοποιητικό/βεβαίωση του οικείου επαγγελματικού (ή εμπορικού) μητρώου του κράτους εγκατάστασης. Οι οικονομικοί φορείς που είναι εγκατεστημένοι σε κράτος μέλος της Ευρωπαϊκής Ένωσης προσκομίζουν πιστοποιητικό/βεβαίωση του αντίστοιχου επαγγελματικού (ή εμπορικού) μητρώου του Παραρτήματος XI του Προσαρτήματος Α' του ν. 4412/2016, με το οποίο πιστοποιείται αφενός η εγγραφή τους σε αυτό και αφετέρου το ειδικό επάγγελμά τους. Στην περίπτωση που χώρα δεν τηρεί τέτοιο μητρώο, το έγγραφο ή το πιστοποιητικό μπορεί να αντικαθίσταται από ένορκη βεβαίωση ή, στα κράτη - μέλη ή στις χώρες όπου δεν προβλέπεται ένορκη βεβαίωση, από υπεύθυνη δήλωση του ενδιαφερομένου ενώπιον αρμόδιας δικαστικής ή διοικητικής αρχής, συμβολαιογράφου ή αρμόδιου επαγγελματικού οργανισμού της χώρας καταγωγής ή της χώρας όπου είναι εγκατεστημένος ο οικονομικός φορέας ότι δεν τηρείται τέτοιο μητρώο και ότι ασκεί τη δραστηριότητα που απαιτείται για την εκτέλεση του αντικειμένου της υπό ανάθεση σύμβασης.⁹²

⁹² Βλ. Παράρτημα XI Προσαρτήματος Α του ν. 4412/2016. Επισημαίνεται ότι η Α.Α. απαιτεί στην εκάστοτε διακήρυξη, κατά περίπτωση, για τους εγκατεστημένους στην Ελλάδα οικονομικούς φορείς βεβαίωση εγγραφής σε ένα από τα σχετικά Επιμελητήρια/ Μητρώα, κατά περίπτωση .

Οι εγκατεστημένοι στην Ελλάδα οικονομικοί φορείς προσκομίζουν βεβαίωση εγγραφής στο οικείο επαγγελματικό μητρώο ή πιστοποιητικό που εκδίδεται από την οικεία υπηρεσία του Γ.Ε.ΜΗ. Οικονομικοί φορείς που έχουν οικονομικό σκοπό και δεν έχουν την εμπορική ιδιότητα, και συνεπώς δεν είναι υπόχρεοι εγγραφής στο Γ.Ε.ΜΗ. (π.χ. μη κερδοσκοπικά σωματεία του άρθρου 78 ΑΚ, ΕΛΚΕ Πανεπιστημίων) αποδεικνύουν την καταλληλότητα για την άσκηση της επαγγελματικής δραστηριότητας με κάθε πρόσφορο μέσο (ενδεικτικά καταστατικό, κωδικό άσκησης δραστηριότητα από ΑΑΔΕ)

Για την απόδειξη άσκησης γεωργικού ή κτηνοτροφικού επαγγέλματος, οι αναθέτουσες αρχές απαιτούν σχετική βεβαίωση άσκησης επαγγέλματος, από αρμόδια διοικητική αρχή ή αρχή Οργανισμού Τοπικής Αυτοδιοίκησης.

Επισημαίνεται ότι τα δικαιολογητικά που αφορούν στην απόδειξη της απαίτησης του άρθρου 2.2.4 (απόδειξη καταλληλότητας για την άσκηση επαγγελματικής δραστηριότητας) γίνονται αποδεκτά, εφόσον έχουν εκδοθεί έως τριάντα (30) εργάσιμες ημέρες πριν από την υποβολή τους,⁹³ εκτός αν, σύμφωνα με τις ειδικότερες διατάξεις αυτών, φέρουν συγκεκριμένο χρόνο ισχύος.

Για την απόδειξη της απαίτησης της παραγράφου 2.2.5 οι οικονομικοί φορείς προσκομίζουν τα αναφερόμενα στην εν λόγω παράγραφο στοιχεία τεκμηρίωσης

B.4. Για την απόδειξη της απαίτησης της παραγράφου 2.2.6 οι οικονομικοί φορείς προσκομίζουν τα αναφερόμενα στην εν λόγω παράγραφο στοιχεία τεκμηρίωσης

Εάν ο οικονομικός φορέας, για βάσιμο λόγο, δεν είναι σε θέση να προσκομίσει τα ανωτέρω δικαιολογητικά, μπορεί να αποδεικνύει την οικονομική και χρηματοοικονομική του επάρκεια με οποιοδήποτε άλλο κατάλληλο έγγραφο.⁹⁴

B.5 Για την απόδειξη της συμμόρφωσής τους με πρότυπα διασφάλισης ποιότητας και πρότυπα περιβαλλοντικής διαχείρισης της παραγράφου 2.2.7 (**βλέπε § 2.2.6**)

B.6. Για την απόδειξη της νόμιμης εκπροσώπησης, στις περιπτώσεις που ο οικονομικός φορέας είναι νομικό πρόσωπο και εγγράφεται υποχρεωτικά κατά την κείμενη νομοθεσία και δηλώνει την εκπροσώπηση και τις μεταβολές της σε αρμόδια αρχή (πχ ΓΕΜΗ), προσκομίζει σχετικό πιστοποιητικό ισχύουσας εκπροσώπησης, το οποίο πρέπει να έχει εκδοθεί έως τριάντα (30) εργάσιμες ημέρες πριν από την υποβολή του⁹⁵, εκτός αν αυτό φέρει συγκεκριμένο χρόνο ισχύος.

Ειδικότερα για τους ημεδαπούς οικονομικούς φορείς προσκομίζονται:

ι) **για την απόδειξη της νόμιμης εκπροσώπησης**, στις περιπτώσεις που ο οικονομικός φορέας είναι νομικό πρόσωπο και υποχρεούται κατά την κείμενη νομοθεσία να δηλώνει την εκπροσώπηση και τις μεταβολές της στο ΓΕΜΗ⁹⁶, προσκομίζει σχετικό πιστοποιητικό ισχύουσας εκπροσώπησης⁹⁷, το οποίο πρέπει να έχει εκδοθεί έως τριάντα (30) εργάσιμες ημέρες πριν από την υποβολή του.

⁹³ Βλ. παράγραφο 12 άρθρου 80 του ν.4412/2016.

⁹⁴ Η καταλληλότητα του προσκομιζόμενου από τον οικονομικό φορέα εγγράφου για την απόδειξη της χρηματοοικονομικής του επάρκειας εναπόκειται στην κρίση της Α.Α. (βλ. άρθρο 80 παρ. 4 εδ. β του ν. 4412/2016)

⁹⁵ Βλ. παράγραφο 12 άρθρου 80 του ν.4412/2016

⁹⁶ Σύμφωνα με το άρθρο 16 του ν. 4919/2022, στο ΓΕΜΗ **εγγράφονται υποχρεωτικά:**

α) Η Ανώνυμη Εταιρεία (Α.Ε.) του ν. [4548/2018 \(Α' 104\)](#),

β) η Εταιρεία Περιορισμένης Ευθύνης (Ε.Π.Ε.) του ν. [3190/1955 \(Α' 91\)](#),

γ) η Ιδιωτική Κεφαλαιουχική Εταιρεία (Ι.Κ.Ε.) του ν. [4072/2012 \(Α' 86\)](#),

δ) η Ομόρρυθμη και Ετερόρρυθμη (απλή ή κατά μετοχές) Εταιρεία του ν. [4072/2012](#),

ε) ο Αστικός Συνεταιρισμός του ν. [1667/1986 \(Α' 196\)](#), στον οποίο περιλαμβάνονται ο αλληλασφαλιστικός, ο πιστωτικός, ο οικοδομικός συνεταιρισμός και η ενεργειακή κοινότητα,

ii) Για την **απόδειξη της νόμιμης σύστασης και των μεταβολών** του νομικού προσώπου γενικό πιστοποιητικό μεταβολών του ΓΕΜΗ, εφόσον έχει εκδοθεί έως τρεις (3) μήνες πριν από την υποβολή του.

Στις λοιπές περιπτώσεις τα κατά περίπτωση νομιμοποιητικά έγγραφα σύστασης και νόμιμης εκπροσώπησης (όπως καταστατικά, πιστοποιητικά μεταβολών, αντίστοιχα ΦΕΚ, αποφάσεις συγκρότησης οργάνων διοίκησης σε σώμα, κ.λπ., ανάλογα με τη νομική μορφή του οικονομικού φορέα), συνοδευόμενα από υπεύθυνη δήλωση του νόμιμου εκπροσώπου ότι εξακολουθούν να ισχύουν κατά την υποβολή τους⁹⁸.

Σε περίπτωση που για τη διενέργεια της παρούσας διαδικασίας ανάθεσης έχουν χορηγηθεί εξουσίες σε πρόσωπο πλέον αυτών που αναφέρονται στα παραπάνω έγγραφα, προσκομίζεται επιπλέον απόφαση-πρακτικό του αρμόδιου καταστατικού οργάνου διοίκησης του νομικού προσώπου με την οποία χορηγήθηκαν οι σχετικές εξουσίες. Όσον αφορά τα φυσικά πρόσωπα, εφόσον έχουν χορηγηθεί εξουσίες σε τρίτα πρόσωπα, προσκομίζεται εξουσιοδότηση του οικονομικού φορέα.

Οι αλλοδαποί οικονομικοί φορείς προσκομίζουν τα προβλεπόμενα, κατά τη νομοθεσία της χώρας εγκατάστασης, αποδεικτικά έγγραφα και εφόσον δεν προβλέπονται, υπεύθυνη δήλωση του νόμιμου εκπροσώπου, από την οποία αποδεικνύονται τα ανωτέρω ως προς τη νόμιμη σύσταση, μεταβολές και εκπροσώπηση του οικονομικού φορέα.

Οι ως άνω υπεύθυνες δηλώσεις γίνονται αποδεκτές, εφόσον έχουν συνταχθεί μετά την κοινοποίηση της πρόσκλησης για την υποβολή των δικαιολογητικών.

Από τα ανωτέρω έγγραφα πρέπει να προκύπτουν η νόμιμη σύσταση του οικονομικού φορέα, όλες οι σχετικές τροποποιήσεις των καταστατικών, το/τα πρόσωπο/α που δεσμεύει/ουν νόμιμα την εταιρεία κατά

στ) η Κοινωνική Συνεταιριστική Επιχείρηση (Κοιν.Σ.ΕΠ.) και ο Συνεταιρισμός Εργαζομένων του ν. [4430/2016 \(Α' 205\)](#),

ζ) ο Κοινωνικός Συνεταιρισμός Περιορισμένης Ευθύνης (Κοιν.Σ.Π.Ε.) του [άρθρου 12](#) του ν. [2716/1999 \(Α' 96\)](#),

η) η Αστική Εταιρεία με οικονομικό σκοπό του άρθρου 784 ΑΚ και του [άρθρου 270](#) του ν. [4072/2012](#),

θ) ο Ευρωπαϊκός Όμιλος Οικονομικού Σκοπού του Κανονισμού (ΕΟΚ) 2137/1985/ΕΟΚ (L 199, διορθωτικό L 247) που έχει την έδρα του στην ημεδαπή,

ι) η Ευρωπαϊκή Εταιρεία του Κανονισμού (ΕΚ) 2157/2001 (L 294) που έχει την έδρα της στην ημεδαπή,

ια) η Ευρωπαϊκή Συνεταιριστική Εταιρεία του Κανονισμού (ΕΚ) 1435/2003 (L 207), που έχει την έδρα της στην ημεδαπή,

ιβ) τα υποκαταστήματα ή πρακτορεία που διατηρούν στην ημεδαπή οι αλλοδαπές εταιρείες με τη μορφή της ανώνυμης εταιρείας, της εταιρείας περιορισμένης ευθύνης και της ετερόρρυθμης κατά μετοχές εταιρείας που έχουν την έδρα τους σε κράτος μέλος της Ευρωπαϊκής Ένωσης (ΕΕ),

ιγ) τα υποκαταστήματα ή τα πρακτορεία που διατηρούν στην ημεδαπή οι αλλοδαπές εταιρείες που έχουν έδρα σε τρίτη χώρα και έχουν νομική μορφή ανάλογη με εκείνη των αλλοδαπών εταιρειών που αναφέρεται στην περ. ιβ),

ιδ) τα υποκαταστήματα ή τα πρακτορεία, μέσω των οποίων ενεργούν εμπορικές πράξεις στην ημεδαπή τα φυσικά ή νομικά πρόσωπα ή ενώσεις προσώπων που έχουν την κύρια εγκατάσταση ή την έδρα τους στην αλλοδαπή και δεν εμπίπτουν στις περ. ιβ) και ιγ),

ιε) η κοινοπραξία του [άρθρου 293](#) του ν. [4072/2012](#),

ιστ) οι ατομικές επιχειρήσεις με εγκατάσταση στην ημεδαπή και σκοπό το κέρδος που:

ιστα) διενεργούν εμπορικές πράξεις στο όνομά τους, κατά σύνηθες επάγγελμα, ή

ισβ) διαθέτουν αγαθά ή υπηρεσίες ή διαμεσολαβούν στη διάθεση αυτών με επιχειρηματικό κίνδυνο, μέσω οργανωμένης υποδομής ή μέσω εκμετάλλευσης της εργασίας τρίτων προσώπων.

Δεν εγγράφονται στο Γ.Ε.ΜΗ.:

α) οι αστικές εταιρείες για την άσκηση επαγγελματικής δραστηριότητας δικηγόρων, συμβολαιογράφων και δικαστικών επιμελητών,

β) τα γραφεία ή υποκαταστήματα αλλοδαπών εταιρειών ή επιχειρήσεων που έχουν εγκατασταθεί στην Ελλάδα, σύμφωνα με το [άρθρο 25](#) του ν. [27/1975 \(Α' 77\)](#) και τον α.ν. [378/1968 \(Α' 82\)](#),

γ) η Ναυτική Εταιρεία που συστήνεται κατά τον ν. [959/1979 \(Α' 192\)](#) και η Ναυτιλιακή Εταιρεία Πλοίων Αναψυχής (Ν.Ε.Π.Α.) που συστήνεται κατά τον ν. [3182/2003 \(Α' 220\)](#),

δ) τα γραφεία αλλοδαπών εταιρειών που εγκαθίστανται στην Ελλάδα, σύμφωνα με τον α.ν. [89/1967 \(Α' 132\)](#).

⁹⁷ Το πιστοποιητικό Ισχύουσας Εκπροσώπησης (καταχωρίσεις μεταβολών εκπροσώπησης) παρουσιάζει τις σχετικές με τη διοίκηση και εκπροσώπηση της εταιρείας καταχωρίσεις/μεταβολές στο Γενικό Εμπορικό Μητρώο.

Το Αναλυτικό Πιστοποιητικό Εκπροσώπησης παρουσιάζει τα στοιχεία των προσώπων που διοικούν και εκπροσωπούν την εταιρεία αυτή τη στιγμή, καθώς και το εύρος των αρμοδιοτήτων τους.

⁹⁸ Βλ. εγκύκλιο Υπουργείου Ανάπτυξης και Επενδύσεων με α.π. 39937 - 28-04-2023 «Εγκύκλιος Οδηγία – Διευκρινίσεις σχετικά με την απόδειξη καταλληλότητας για την άσκηση επαγγελματικής δραστηριότητας οικονομικών φορέων που δεν είναι υπόχρεοι εγγραφής στο Γ.Ε.ΜΗ.». (ΑΔΑ: ΩΖΥΓ46ΜΤΛΡ-ΖΟΨ).

την ημερομηνία διενέργειας του διαγωνισμού (νόμιμος εκπρόσωπος, δικαίωμα υπογραφής κλπ.), τυχόν τρίτοι, στους οποίους έχει χορηγηθεί εξουσία εκπροσώπησης, καθώς και η θητεία του/των ή/και των μελών του οργάνου διοίκησης/ νόμιμου εκπροσώπου.

B.7. Οι οικονομικοί φορείς που είναι εγγεγραμμένοι σε επίσημους καταλόγους⁹⁹ που προβλέπονται από τις εκάστοτε ισχύουσες εθνικές διατάξεις ή διαθέτουν πιστοποίηση από οργανισμούς πιστοποίησης που συμμορφώνονται με τα ευρωπαϊκά πρότυπα πιστοποίησης, κατά την έννοια του Παραρτήματος VII του Προσαρτήματος Α' του ν. 4412/2016, μπορούν να προσκομίζουν στις αναθέτουσες αρχές πιστοποιητικό εγγραφής εκδιδόμενο από την αρμόδια αρχή ή το πιστοποιητικό που εκδίδεται από τον αρμόδιο οργανισμό πιστοποίησης.

Στα πιστοποιητικά αυτά αναφέρονται τα δικαιολογητικά βάσει των οποίων έγινε η εγγραφή των εν λόγω οικονομικών φορέων στον επίσημο κατάλογο ή η πιστοποίηση και η κατάταξη στον εν λόγω κατάλογο.

Η πιστοποιούμενη εγγραφή στους επίσημους καταλόγους από τους αρμόδιους οργανισμούς ή το πιστοποιητικό, που εκδίδεται από τον οργανισμό πιστοποίησης, συνιστά τεκμήριο καταλληλότητας όσον αφορά τις απαιτήσεις ποιοτικής επιλογής, τις οποίες καλύπτει ο επίσημος κατάλογος ή το πιστοποιητικό.

Οι οικονομικοί φορείς που είναι εγγεγραμμένοι σε επίσημους καταλόγους απαλλάσσονται από την υποχρέωση υποβολής των δικαιολογητικών που αναφέρονται στο πιστοποιητικό εγγραφής τους. Ειδικώς, όσον αφορά την καταβολή των εισφορών κοινωνικής ασφάλισης και των φόρων και τελών, προσκομίζονται πέραν της βεβαίωσης εγγραφής στον επίσημο κατάλογο και πιστοποιητικά, κατά τα οριζόμενα ανωτέρω στην περίπτωση Β.1, υποπερ. i, ii και iii της περ. β.

B.8. Οι ενώσεις οικονομικών φορέων που υποβάλλουν κοινή προσφορά, υποβάλλουν τα παραπάνω, κατά περίπτωση δικαιολογητικά, για κάθε οικονομικό φορέα που συμμετέχει στην ένωση, σύμφωνα με τα ειδικότερα προβλεπόμενα στο άρθρο 19 παρ. 2 του ν. 4412/2016.

B.9. Στην περίπτωση που οικονομικός φορέας επιθυμεί να στηριχθεί στις ικανότητες άλλων φορέων, σύμφωνα με την παράγραφο 2.2.8, για την απόδειξη ότι θα έχει στη διάθεσή του τους αναγκαίους πόρους, προσκομίζει, ιδίως, σχετική έγγραφη δέσμευση των φορέων αυτών. Ειδικότερα, προσκομίζεται έγγραφο (συμφωνητικό ή σε περίπτωση νομικού προσώπου απόφαση του αρμόδιου οργάνου διοίκησης αυτού ή σε περίπτωση φυσικού προσώπου υπεύθυνη δήλωση), δυνάμει του οποίου αμφότεροι, διαγωνιζόμενος οικονομικός φορέας και τρίτος φορέας, εγκρίνουν τη μεταξύ τους συνεργασία για την κατά περίπτωση παροχή προς τον διαγωνιζόμενο της χρηματοοικονομικής ή/και τεχνικής ή/και επαγγελματικής ικανότητας του φορέα, ώστε αυτή να είναι στη διάθεση του διαγωνιζομένου για την εκτέλεση της σύμβασης. Η σχετική αναφορά πρέπει να είναι λεπτομερής και να αναφέρει κατ' ελάχιστον τους συγκεκριμένους πόρους που θα είναι διαθέσιμοι για την εκτέλεση της σύμβασης και τον τρόπο με τον οποίο θα χρησιμοποιηθούν αυτοί για την εκτέλεση της σύμβασης. Ο τρίτος θα δεσμεύεται ρητά ότι θα διαθέσει στον διαγωνιζόμενο τους συγκεκριμένους πόρους κατά τη διάρκεια της σύμβασης και ο διαγωνιζόμενος ότι θα κάνει χρήση αυτών σε περίπτωση που του ανατεθεί η σύμβαση.

Σε περίπτωση που ο τρίτος διαθέτει χρηματοοικονομική επάρκεια, θα δηλώνει επίσης ότι καθίσταται από κοινού με τον διαγωνιζόμενο υπεύθυνος για την εκτέλεση της σύμβασης.

Σε περίπτωση που ο τρίτος διαθέτει στοιχεία τεχνικής ή επαγγελματικής καταλληλότητας που σχετίζονται με τους τίτλους σπουδών και τα επαγγελματικά προσόντα που ορίζονται στην περίπτωση στ' του Μέρους II του Παραρτήματος XII του Προσαρτήματος Α του ν. 4412/2016 ή με τη σχετική επαγγελματική εμπειρία, θα δεσμεύεται ότι θα εκτελέσει τις εργασίες ή υπηρεσίες για τις οποίες απαιτούνται οι συγκεκριμένες ικανότητες, δηλώνοντας το τμήμα της σύμβασης που θα εκτελέσει.

B.10. Στην περίπτωση που ο οικονομικός φορέας δηλώνει στην προσφορά του ότι θα κάνει χρήση υπεργολάβων, στις ικανότητες των οποίων δεν στηρίζεται, προσκομίζεται υπεύθυνη δήλωση του προσφέροντος με αναφορά του τμήματος της σύμβασης το οποίο προτίθεται να αναθέσει σε τρίτους υπό

⁹⁹ Βλ. άρθρο 83 του ν. 4412/2016.

μορφή υπεργολαβίας και υπεύθυνη δήλωση των υπεργολάβων ότι αποδέχονται την εκτέλεση των εργασιών.

B.11. Επισημαίνεται ότι γίνονται αποδεκτές:

- οι ένορκες βεβαιώσεις που αναφέρονται στην παρούσα Διακήρυξη, εφόσον έχουν συνταχθεί έως τρεις (3) μήνες πριν από την υποβολή τους,
- οι υπεύθυνες δηλώσεις, εφόσον έχουν συνταχθεί μετά την κοινοποίηση της πρόσκλησης για την υποβολή των δικαιολογητικών¹⁰⁰. Σημειώνεται ότι δεν απαιτείται θεώρηση του γνησίου της υπογραφής τους.

2.3 Κριτήρια Ανάθεσης

2.3.1 Κριτήριο ανάθεσης¹⁰¹

Κριτήριο ανάθεσης¹⁰² της σύμβασης είναι η πλέον συμφέρουσα από οικονομική άποψη προσφορά:

βάσει βέλτιστης σχέσης ποιότητας – τιμής¹⁰³, η οποία εκτιμάται βάσει των κάτωθι κριτηρίων:

ΟΜΑΔΑ	ΚΡΙΤΗΡΙΑ ΑΞΙΟΛΟΓΗΣΗΣ	ΣΥΝΤΕΛΕΣΤΗΣ ΒΑΡΥΤΗΤΑΣ
A.	Κατανόηση ειδικών χαρακτηριστικών Έργου	30%
B.	Τεκμηρίωση πληρότητας εργασιών και κάλυψης απαιτήσεων της Συντήρησης Εξοπλισμού και Λογισμικού καθώς και λοιπών υπηρεσιών	40%
Γ.	Βαθμός ετοιμότητας υποψηφίου Αναδόχου	15%
Δ.	Οργανωτική Αποτελεσματικότητα του Σχήματος Διοίκησης και Υλοποίησης Έργου	15%
Σ Υ Ν Ο Λ Ο		100%

ΟΜΑΔΑ Α: Κατανόηση ειδικών χαρακτηριστικών Έργου

Αξιολογείται:

- **Η πληρότητα**

¹⁰⁰ Βλ. παράγραφο 12 άρθρου 80 του ν.4412/2016.

¹⁰¹ Άρθρο 86 παρ. 1 του ν. 4412/2016 και τυποποιημένο έντυπο 2 Παραρτήματος II (Προκήρυξη σύμβασης), παρ. II.2.5 Εκτελεστικού Κανονισμού (ΕΕ) 2015/1986 της Επιτροπής (L 296)

¹⁰² Τα κριτήρια ανάθεσης πρέπει να συνδέονται με το αντικείμενο της σύμβασης, σύμφωνα με την παράγραφο 8 του άρθρου 86 του ν. 4412/2016. Διασφαλίζουν τη δυνατότητα αποτελεσματικού ανταγωνισμού και συνοδεύονται από προδιαγραφές που επιτρέπουν την αποτελεσματική επαλήθευση των πληροφοριών που παρέχονται από τους προσφέροντες, προκειμένου να αξιολογείται ο βαθμός συμμόρφωσής τους προς τα κριτήρια ανάθεσης. Εάν υπάρχουν αμφιβολίες, οι Α.Α. επαληθεύουν αποτελεσματικά την ακρίβεια των πληροφοριών και αποδείξεων, τις οποίες παρέχουν οι προσφέροντες (παρ. 9 άρθρου 86). Βλ. και Κατευθυντήρια Οδηγία 11/2015 της Αρχής (ΑΔΑ ΩΛΝ4ΟΞΤΒ-ΜΙΦ)

¹⁰³ Στην περίπτωση αυτή η πλέον συμφέρουσα από οικονομική άποψη προσφορά πρέπει να εκτιμάται βάσει της καλύτερης αναλογίας τιμής-ποιότητας, στο πλαίσιο της οποίας λαμβάνονται υπόψη στοιχεία αποτελεσματικότητας σε σχέση με την τιμή ή το κόστος. Βλ. αιτιολογική έκθεση νόμου 4412/2016, άρθρο 86, σ. 23 και αιτιολογική σκέψη 92 Οδηγίας 2014/24/ΕΕ.

- **Η εμπάθунση**
- **Η σχετικότητα της κατανόησης των κρίσιμων παραγόντων επιτυχίας υλοποίησης του Έργου σε συνδυασμό με τα ειδικά χαρακτηριστικά αυτού.**

Η τεκμηρίωση της κατανόησης θα προκύπτει από τους κρίσιμους παράγοντες επιτυχίας υλοποίησης του Έργου, που θα παραθέσουν υποχρεωτικά οι υποψήφιοι Ανάδοχοι.

ΟΜΑΔΑ Β: Τεκμηρίωση πληρότητας εργασιών και κάλυψης απαιτήσεων της Συντήρησης Εξοπλισμού και Λογισμικού (του ΟΠΣ και των Ηλεκτρονικών Υπηρεσιών), καθώς και λοιπών υπηρεσιών

- **Θα αξιολογηθεί η κάλυψη και η εξειδίκευση των αναφερομένων υπηρεσιών** στην Παράγραφο **4.1 του Παραρτήματος Ι**, σε συνδυασμό με την **κάλυψη των απαιτήσεων του Κεφαλαίου 10 του Παραρτήματος Ι** ("Σχέδιο Παροχής Υπηρεσιών Συμφωνημένου Επιπέδου – SLA"). Θα ληφθεί υπόψη ο βαθμός της εφικτότητας, σαφήνειας και αποτελεσματικότητας της συνολικής προσέγγισης υλοποίησης του Έργου, ανάλογα με την κρισιμότητα που αναγνωρίζει ο Υποψήφιος Ανάδοχος στους επιμέρους παράγοντες επιτυχίας του Έργου στην προσφορά του. Εξετάζεται το κατά πόσον η προτεινόμενη διαχείριση των κινδύνων, ως προς την επίτευξη των στόχων του Έργου, (όπως αντιλαμβάνεται, αναγνωρίζει και αποτυπώνει ο Υποψήφιος Ανάδοχος στην Προσφορά του), είναι εφικτή και αποδοτική, στο πλαίσιο της οργανωτικής δομής, της υφιστάμενης τεχνολογικής ωριμότητας και των επιχειρησιακών διεργασιών που εμπλέκονται στο Έργο.
- **Θα αξιολογηθεί ο τρόπος προσέγγισης** της παροχής Υπηρεσιών Συναφών Έργων και της παροχής Υπηρεσιών Συντήρησης Εξοπλισμού, Λογισμικού Συστήματος και Λογισμικού Εφαρμογών του ΟΠΣ-ΑΑΕΕ και των Ηλεκτρονικών Υπηρεσιών, σύμφωνα με τα αναφερόμενα στις παραγράφους **4.2 και 4.3 του Παραρτήματος Ι**.
- **Θα εκτιμηθεί ιδιαίτερα στην Αξιολόγηση**, η σύνδεση της παρουσίασης των περιγραφόμενων υπηρεσιών με την προτεινόμενη από τον Ανάδοχο διαδικασία για την εξασφάλιση των απαιτήσεων του S.L.A. **Ειδικότερα θα αξιολογηθεί**, ο βαθμός καταλληλότητας και προσαρμογής της προτεινόμενης μεθοδολογίας υλοποίησης του Έργου, σε σχέση με τις απαιτήσεις του περιβάλλοντος λειτουργίας του Έργου.
- **Θα αξιολογηθεί η πληρότητα της περιγραφής και της εμπάθунσης των παραδοτέων** από τους υποψηφίους Αναδόχους, σύμφωνα με τις απαιτήσεις του **Κεφαλαίου 7 του Παραρτήματος Ι**.

ΟΜΑΔΑ Γ: Βαθμός ετοιμότητας Υποψηφίου Αναδόχου

- Θα αξιολογηθεί ο βαθμός ετοιμότητας υποψηφίου Αναδόχου, δηλαδή το χρονικό διάστημα της παροχής υπηρεσιών σύμφωνα με τις απαιτήσεις του **Κεφαλαίου 7 του Παραρτήματος Ι, σε συνάρτηση με τον ρεαλισμό και την πληρότητα της τεκμηρίωσης της ετοιμότητας του υποψηφίου Αναδόχου**. Οι υποψήφιοι Ανάδοχοι θα πρέπει να παρουσιάσουν αναλυτικά τις ενέργειες στις οποίες θα προβούν, προκειμένου να εξασφαλισθεί η έναρξη της παροχής υπηρεσιών εντός του χρονικού διαστήματος για το οποίο δεσμεύονται. Τα ανωτέρω θα αναφερθούν αναλυτικά στον φάκελο "**ΤΕΧΝΙΚΗ ΠΡΟΣΦΟΡΑ**" (βλ. παράγραφος 2.4.3.2).

ΟΜΑΔΑ Δ: Οργανωτική Αποτελεσματικότητα του Σχήματος Διοίκησης και Υλοποίησης Έργου

- Θα αξιολογηθούν η σαφήνεια των ορισμών των βασικών ρόλων του προτεινόμενου σχήματος διοίκησης και υλοποίησης, σε σχέση με την κατανόηση των απαιτήσεων του Έργου. Ελέγχεται επιπλέον ο βαθμός αποτελεσματικότητας της μεθόδου επικοινωνίας και της μεθόδου διαχείρισης των αιτημάτων. Αξιολογείται κατά πόσον η διάρθρωση, η μέθοδος επικοινωνίας και αναφοράς και οι ρόλοι του σχήματος διοίκησης και υλοποίησης, *(όπως τεκμηριώνεται από την κατανομή της ανθρωποεργασίας στις διακριτές κατηγορίες υπηρεσιών)*, διασφαλίζουν την επίτευξη των δεικτών του SLA.

2.3.2 Βαθμολόγηση και κατάταξη προσφορών

Η βαθμολόγηση κάθε κριτηρίου αξιολόγησης κυμαίνεται από **100 βαθμούς** στην περίπτωση που ικανοποιούνται ακριβώς όλοι οι όροι των τεχνικών προδιαγραφών, αυξάνεται δε μέχρι τους **120 βαθμούς** όταν υπερκαλύπτονται οι απαιτήσεις του συγκεκριμένου κριτηρίου.

Κάθε κριτήριο αξιολόγησης βαθμολογείται αυτόνομα με βάση τα στοιχεία της προσφοράς.

Η σταθμισμένη βαθμολογία του κάθε κριτηρίου είναι το γινόμενο του επί μέρους συντελεστή βαρύτητας του κριτηρίου επί την βαθμολογία του, το οποίο στρογγυλοποιείται στα 2 δεκαδικά ψηφία, και η συνολική βαθμολογία της κάθε Προσφοράς είναι το άθροισμα των σταθμισμένων βαθμολογιών όλων των κριτηρίων.

Πλέον συμφέρουσα από οικονομική άποψη προσφορά είναι εκείνη που παρουσιάζει **το μεγαλύτερο Λ σύμφωνα με το τύπο που ακολουθεί:**

$$\Lambda_j = 80 \cdot (B_j / B_{\max}) + 20 \cdot (K_{\min} / K_j)$$

Όπου:

B_j = Συνολική Βαθμολογία της Τεχνικής Προσφοράς j

B_{\max} = Συνολική Βαθμολογία που έλαβε η καλύτερη Τεχνική Προσφορά

K_{\min} = Το συνολικό συγκριτικό κόστος της Προσφοράς με τη μικρότερη τιμή

K_j = Το συνολικό συγκριτικό κόστος της Προσφοράς j

Λ_j = Το αποτέλεσμα της ανωτέρω πράξης, το οποίο στρογγυλοποιείται στα δύο δεκαδικά ψηφία.

2.3.3 Διαμόρφωση του Συγκριτικού Κόστους Προσφοράς

Το συγκριτικό κόστος Κ_j κάθε προσφοράς J περιλαμβάνει το κόστος παροχής των απαιτούμενων υπηρεσιών και κάθε άλλο κόστος το οποίο ορίζει ο υποψήφιος Ανάδοχος στην Οικονομική του Προσφορά. **Για την αξιολόγηση των Οικονομικών Προσφορών θα ληφθεί υπόψη το συγκριτικό κόστος χωρίς ΦΠΑ.**

2.3.4 Απόρριψη Προσφορών

Η Αναθέτουσα Αρχή δύναται να απορρίψει αιτιολογημένα, προσφορά, με απόφασή της μετά από σχετική εισήγηση της Επιτροπής Διαγωνισμού.

Η προσφορά υποψηφίου Αναδόχου **απορρίπτεται ως απαράδεκτη** σε κάθε μία ή περισσότερες από τις παρακάτω περιπτώσεις:

1. Έλλειψη οποιουδήποτε δικαιολογητικού ή / και παράβαση οποιασδήποτε υποχρέωσης αναφερομένης στην προκήρυξη *"Δικαιολογητικά Συμμετοχής"*.
2. Έλλειψη πλήρους και επαρκώς αιτιολογημένης τεκμηρίωσης των ελαχίστων προϋποθέσεων συμμετοχής.
3. Έλλειψη πλήρους και επαρκώς αιτιολογημένης τεκμηρίωσης για τα αναφερόμενα στη παράγραφο *"Περιεχόμενα φακέλου Τεχνικής Προσφοράς"*.
4. Διαπίστωση της συνδρομής ασυμβίβαστης ιδιότητας όπως αυτή ορίζεται στην παρ. 4 του άρθρου 3 του Ν.3310/05 όπως τροποποιήθηκε με το Ν.3414/05.
5. Χρόνος ισχύος Προσφοράς μικρότερος από τον ζητούμενο.
6. Χρόνος Παράδοσης Παραδοτέων Έργου μεγαλύτερος του προβλεπόμενου.
7. Προσφορά που είναι αόριστη, ανεπίδεκτη εκτίμησης, υπό αίρεση ή / και δεν προκύπτει με σαφήνεια η προσφερόμενη τιμή.
8. Προσφορά που δεν καλύπτει πλήρως απαράβατους όρους της Διακήρυξης, σε συνδυασμό με τις τεχνικές προδιαγραφές, ως αυτές ορίζονται στα κεφάλαια των Τεχνικών Προδιαγραφών καθώς και στα Παραρτήματα της παρούσης.
9. Προσφορά η οποία εμφανίζει οποιοδήποτε στοιχείο της προσφερόμενης τιμής σε είδος, προϊόν ή υπηρεσία (*εκτός εάν ρητά απαιτείται από τη διακήρυξη*), ή σε μερικό ή γενικό σύνολο σε άλλο μέρος πλην των αντιτύπων της Οικονομικής Προσφοράς, απορρίπτεται ως απαράδεκτη.
10. Προσφορά που παρουσιάζει διαφορές μεταξύ των Πινάκων Οικονομικής Προσφοράς **χωρίς** τιμές και των αντιστοίχων Πινάκων Οικονομικής Προσφοράς **με** τιμές.
11. Προσφορά που το συνολικό της τίμημα (με ΦΠΑ) υπερβαίνει τον προϋπολογισμό του Έργου (με ΦΠΑ).
12. Προσφορά που αποτελεί εναλλακτική προσφορά, είτε στο σύνολό της, είτε στα επιμέρους τμήματα του έργου.

13. Προσφορά που αφορά σε μέρος μόνον του έργου, και δεν καλύπτει το σύνολο των ζητούμενων υπηρεσιών.
14. Προσφορά που δεν έχει συνταχθεί και υποβληθεί, σύμφωνα με τα προβλεπόμενα στα σχετικά κεφάλαια της παρούσης και στα Παραρτήματα αυτής.
15. Προσφορά που η Οικονομική προσφορά δεν είναι εκφρασμένη σε ευρώ.
16. Υπερβολικά χαμηλή Οικονομική Προσφορά της οποίας το **συγκριτικό κόστος (χωρίς Φ.Π.Α)** είναι μικρότερο του **90% του median του συγκριτικού κόστους των αποδεκτών οικονομικών προσφορών (χωρίς Φ.Π.Α)**. Στην περίπτωση αυτή, θα ζητείται από τον υποψήφιο Ανάδοχο έγγραφη αιτιολόγηση της ανάλυσης της Οικονομικής Προσφοράς (π.χ σχετικά με την οικονομία της μεθόδου παροχής υπηρεσίας / τις εξαιρετικά ευνοϊκές συνθήκες υπό τις οποίες ο υποψήφιος Ανάδοχος θα παράσχει την υπηρεσία) σύμφωνα με τα αναφερόμενα στο ΠΔ60/07 Άρθρο 52. Εάν και μετά την παροχή της ανωτέρω αιτιολόγησης οι προσφερόμενες τιμές κριθούν ως υπερβολικά χαμηλές, η Προσφορά θα απορρίπτεται.
17. Προσφορά στην οποία δεν γίνονται αποδεκτά τα αναφερόμενα στο Κεφάλαιο 10 "*Σχέδιο Παροχής Υπηρεσιών Συμφωνημένου Επιπέδου (S.L.A)*".
18. Προσφορά στην οποία συμμετέχει η ίδια εταιρεία ως υποψήφιος Ανάδοχος και παράλληλα ως υπεργολάβος σε άλλη προσφορά. Το αυτό ισχύει και σε περίπτωση που δύο (2) υποψήφιοι ανάδοχοι έχουν κοινό υπεργολάβο.
19. Προσφορά στην οποία δεν γίνεται αποδεκτή η διαστασιολόγηση του Έργου, ως αυτή περιγράφεται στο Κεφάλαιο 6.
20. Προσφορά που δε συνοδεύεται από την νόμιμη εγγυητική επιλογή στον Διαγωνισμό.

Η Αναθέτουσα Αρχή επιφυλάσσεται του δικαιώματος να απορρίψει, ανεξάρτητα από το Στάδιο που βρίσκεται ο διαγωνισμός, προσφορά υποψηφίου Αναδόχου για την οποία προκύπτει ότι συντρέχουν λόγοι απόρριψης ή λόγοι αποκλεισμού του υποψηφίου σύμφωνα με τα οριζόμενα στην παρούσα.

Η Αναθέτουσα Αρχή δύναται να ματαιώσει εν' όλο ή εν' μέρει αιτιολογημένα την διαδικασία ανάθεσης, για τους λόγους και υπο τους όρους του άρθρου 106 του ν.4412/16, μετά από γνώμη της αρμόδιας Επιτροπής του διαγωνισμού.

Επίσης αν διαπιστωθούν σφάλματα ή παραλήψεις σε οποιοδήποτε στάδιο της διαδικασίας, μπορεί η Αναθέτουσα, μετά από γνώμη του αρμοδίου οργάνου, να ακυρώσει μερικώς την διαδικασία και να αναμορφώσει ανάλογα το αποτέλεσμα της ή να αποφασίσει την επανάληψη της διαδικασίας από το σημείο που εμφιλοχώρησε το σφάλμα ή η παράληψη.

2.4 Κατάρτιση - Περιεχόμενο Προσφορών

2.4.1 Γενικοί όροι υποβολής προσφορών

Οι προσφορές υποβάλλονται με βάση τις απαιτήσεις που ορίζονται στο Παράρτημα Ι της Διακήρυξης, για όλες τις περιγραφόμενες υπηρεσίες ανά είδος / τμήμα.

Δεν επιτρέπονται εναλλακτικές προσφορές

Η ένωση οικονομικών φορέων υποβάλλει κοινή προσφορά, η οποία υπογράφεται υποχρεωτικά ηλεκτρονικά είτε από όλους τους οικονομικούς φορείς που αποτελούν την ένωση, είτε από εκπρόσωπό τους νομίμως εξουσιοδοτημένο. Στην προσφορά απαραίτητως πρέπει να προσδιορίζεται η έκταση και το είδος της συμμετοχής κάθε μέλους της ένωσης, συμπεριλαμβανομένης της κατανομής αμοιβής μεταξύ τους, καθώς και ο εκπρόσωπος/συντονιστής αυτής¹⁰⁴. Η εν λόγω δήλωση περιλαμβάνεται καταρχήν στο ΕΕΕΣ (Μέρος ΙΙ. Ενότητα Α) που μπορεί να διευκρινίζεται στη συνοδευτική αυτού υπεύθυνη δήλωση που δύνανται να υποβάλλουν τα μέλη της ένωσης και η εξουσιοδότηση χορηγείται με πρόσφορο έγγραφο παροχής πληρεξουσιότητας, (ιδιωτικό συμφωνητικό σύστασης ένωσης οικονομικών φορέων/ ορισμού κοινού εκπροσώπου τους, ή αντίστοιχα πρακτικά των διοικητικών συμβουλίων των μελών της ένωσης), το οποίο (έγγραφο) πρέπει να υποβάλλεται με την προσφορά¹⁰⁵.

Ο, σύμφωνα με τα παραπάνω, ορισμός εκπροσώπου της ένωσης οικονομικών φορέων έναντι της αναθέτουσας αρχής, καλύπτει και τη δυνατότητα αυτού να υπογράψει την προδικαστική προσφυγή του άρθρου 3.4 της παρούσας, εκπροσωπώντας όλα τα μέλη της ένωσης¹⁰⁶.

Οι οικονομικοί φορείς μπορούν να αποσύρουν την προσφορά τους, πριν την καταληκτική ημερομηνία υποβολής προσφοράς, χωρίς να απαιτείται έγκριση εκ μέρους του αποφαινόμενου οργάνου της αναθέτουσας αρχής, υποβάλλοντας έγγραφη ειδοποίηση προς την αναθέτουσα αρχή μέσω της λειτουργικότητας «Επικοινωνία» του ΕΣΗΔΗΣ.¹⁰⁷

2.4.2 Χρόνος και Τρόπος υποβολής προσφορών

2.4.2.1. Οι προσφορές υποβάλλονται από τους ενδιαφερόμενους ηλεκτρονικά, μέσω του ΕΣΗΔΗΣ, μέχρι την καταληκτική ημερομηνία και ώρα που ορίζει η παρούσα διακήρυξη, στην Ελληνική Γλώσσα, σε ηλεκτρονικό φάκελο, σύμφωνα με τα αναφερόμενα στον ν.4412/2016, ιδίως στα άρθρα 36 και 37 και στην, κατ' εξουσιοδότηση της παρ. 5 του άρθρου 36 του ν.4412/2016, εκδοθείσα υπ' αριθμ. 64233/08.06.2021 (Β' 2453/ 09.06.2021) Κοινή Απόφαση των Υπουργών Ανάπτυξης και Επενδύσεων και Ψηφιακής Διακυβέρνησης, με θέμα «Ρυθμίσεις τεχνικών ζητημάτων που αφορούν την ανάθεση των Δημοσίων Συμβάσεων Προμηθειών και Υπηρεσιών με χρήση των επιμέρους εργαλείων και διαδικασιών του Εθνικού Συστήματος Ηλεκτρονικών Δημοσίων Συμβάσεων (ΕΣΗΔΗΣ)», εφεξής «Κ.Υ.Α. ΕΣΗΔΗΣ Προμήθειες και Υπηρεσίες».

Για τη συμμετοχή στον διαγωνισμό οι ενδιαφερόμενοι οικονομικοί φορείς απαιτείται να διαθέτουν προηγμένη ηλεκτρονική υπογραφή που υποστηρίζεται τουλάχιστον από αναγνωρισμένο (εγκεκριμένο) πιστοποιητικό, το οποίο χορηγήθηκε από πάροχο υπηρεσιών πιστοποίησης, ο οποίος περιλαμβάνεται στον κατάλογο εμπιστευσης που προβλέπεται στην απόφαση 2009/767/ΕΚ και σύμφωνα με τα οριζόμενα στο Κανονισμό (ΕΕ) 910/2014 και να εγγραφούν στο ΕΣΗΔΗΣ, σύμφωνα με την περ. β της παρ. 2 του άρθρου 37 του ν. 4412/2016 και τις διατάξεις του άρθρου 6 της Κ.Υ.Α. ΕΣΗΔΗΣ Προμήθειες και Υπηρεσίες.

2.4.2.2. Ο χρόνος υποβολής της προσφοράς μέσω του ΕΣΗΔΗΣ βεβαιώνεται αυτόματα από το ΕΣΗΔΗΣ με υπηρεσίες χρονοσήμανσης, σύμφωνα με τα οριζόμενα στο άρθρο 37 του ν. 4412/2016 και τις διατάξεις του άρθρου 10 της ως άνω κοινής υπουργικής απόφασης.

Μετά την παρέλευση της καταληκτικής ημερομηνίας και ώρας, δεν υπάρχει η δυνατότητα υποβολής προσφοράς στο ΕΣΗΔΗΣ. Σε περιπτώσεις τεχνικής αδυναμίας λειτουργίας του ΕΣΗΔΗΣ, η αναθέτουσα αρχή ρυθμίζει τα της συνέχειας του διαγωνισμού με αιτιολογημένη απόφασή της.¹⁰⁸

¹⁰⁴ Βλ. άρθρο 96 παρ. 7 του ν.4412/2016

¹⁰⁵ Βλ. ΔΕΦ Αθηνών ΙΓ Τμήμα (Ακυρ) 728/2023

¹⁰⁶ ο.π. υποσ. με αρ. 167 και εκεί παρατιθέμενη νομολογία (ΔΕΦΑθηνών 355/2022, ΣτΕ 1187/2020).

¹⁰⁷ Άρθρο 15 ΚΥΑ ΕΣΗΔΗΣ «Προμήθειες και Υπηρεσίες».

¹⁰⁸ Άρθρο 37 παρ. 4 του ν. 4412/2016 και άρθρο 4 παρ. 2 Κ.Υ.Α. ΕΣΗΔΗΣ «Προμήθειες και Υπηρεσίες».

2.4.2.3. Οι οικονομικοί φορείς υποβάλλουν με την προσφορά τους τα ακόλουθα, σύμφωνα με τις διατάξεις του άρθρου 13 της Κ.Υ.Α. ΕΣΗΔΗΣ Προμήθειες και Υπηρεσίες:

(α) έναν ηλεκτρονικό (υπο)φάκελο με την ένδειξη «Δικαιολογητικά Συμμετοχής–Τεχνική Προσφορά», στον οποίο περιλαμβάνεται το σύνολο των κατά περίπτωση απαιτούμενων δικαιολογητικών και η τεχνική προσφορά, σύμφωνα με τις διατάξεις της κείμενης νομοθεσίας και την παρούσα.

(β) έναν ηλεκτρονικό (υπο)φάκελο με την ένδειξη «Οικονομική Προσφορά», στον οποίο περιλαμβάνεται η οικονομική προσφορά του οικονομικού φορέα και το σύνολο των κατά περίπτωση απαιτούμενων δικαιολογητικών.

Από τον Οικονομικό Φορέα σημαίνονται, με χρήση της σχετικής λειτουργικότητας του ΕΣΗΔΗΣ, τα στοιχεία εκείνα της προσφοράς του που έχουν εμπιστευτικό χαρακτήρα, σύμφωνα με τα οριζόμενα στο άρθρο 21 του ν. 4412/2016. Εφόσον ένας οικονομικός φορέας χαρακτηρίζει πληροφορίες ως εμπιστευτικές, λόγω ύπαρξης τεχνικού ή εμπορικού απορρήτου, στη σχετική δήλωσή του αναφέρει ρητά όλες τις σχετικές διατάξεις νόμου ή διοικητικές πράξεις που επιβάλλουν την εμπιστευτικότητα της συγκεκριμένης πληροφορίας.

Δεν χαρακτηρίζονται ως εμπιστευτικές, πληροφορίες σχετικά με τις τιμές μονάδας, τις προσφερόμενες ποσότητες, την οικονομική προσφορά και τα στοιχεία της τεχνικής προσφοράς που χρησιμοποιούνται για την αξιολόγησή της.

2.4.2.4. Εφόσον οι Οικονομικοί Φορείς καταχωρίσουν τα στοιχεία, με τα δεδομένα και συνημμένα ηλεκτρονικά αρχεία, που αφορούν δικαιολογητικά συμμετοχής-τεχνικής προσφοράς και οικονομικής προσφοράς τους στις αντίστοιχες ειδικές ηλεκτρονικές φόρμες του ΕΣΗΔΗΣ, στη συνέχεια, μέσω σχετικής λειτουργικότητας, εξάγουν αναφορές (εκτυπώσεις) σε μορφή ηλεκτρονικών αρχείων με μορφότυπο PDF, τα οποία αποτελούν συνοπτική αποτύπωση των καταχωρισμένων στοιχείων. Τα ηλεκτρονικά αρχεία των εν λόγω αναφορών (εκτυπώσεων) υπογράφονται ψηφιακά, σύμφωνα με τις προβλεπόμενες διατάξεις (περ. β της παρ. 2 του άρθρου 37) και επισυνάπτονται από τον Οικονομικό Φορέα στους αντίστοιχους υποφακέλους. Επισημαίνεται ότι η εξαγωγή και η επισύναψη των προαναφερθεισών αναφορών (εκτυπώσεων) δύναται να πραγματοποιείται για κάθε υποφάκελο ξεχωριστά, από τη στιγμή που έχει ολοκληρωθεί η καταχώριση των στοιχείων σε αυτόν¹⁰⁹.

Καθώς οι τεχνικές προδιαγραφές δεν έχουν αποτυπωθεί στο σύνολό τους στις ειδικές ηλεκτρονικές φόρμες του συστήματος, οι προσφέροντες υποχρεούνται να επισυνάψουν ψηφιακά υπογεγραμμένα τα σχετικά ηλεκτρονικά αρχεία σε μορφή .pdf με την τεχνική και οικονομική τους προσφορά.

2.4.2.5. Ειδικότερα, όσον αφορά τα συνημμένα ηλεκτρονικά αρχεία της προσφοράς, οι Οικονομικοί Φορείς τα καταχωρίζουν στους ανωτέρω (υπο)φακέλους μέσω του Υποσυστήματος, ως εξής :

Τα έγγραφα που καταχωρίζονται στην ηλεκτρονική προσφορά και δεν απαιτείται να προσκομιστούν και σε έντυπη μορφή, γίνονται αποδεκτά κατά περίπτωση, σύμφωνα με τα προβλεπόμενα στις διατάξεις:

α) είτε των άρθρων 13, 14 και 28 του ν. 4727/2020 (Α' 184) περί ηλεκτρονικών δημοσίων εγγράφων που φέρουν ηλεκτρονική υπογραφή ή σφραγίδα και, εφόσον πρόκειται για αλλοδαπά δημόσια ηλεκτρονικά έγγραφα, εάν φέρουν επισημείωση e-Apostille

β) είτε των άρθρων 15 και 27¹¹⁰ του ν. 4727/2020 (Α' 184) περί ηλεκτρονικών ιδιωτικών εγγράφων που φέρουν ηλεκτρονική υπογραφή ή σφραγίδα

¹⁰⁹ Άρθρο 13 παρ. 1.4 και 1.5 της Κ.Υ.Α. ΕΣΗΔΗΣ «Προμήθειες και Υπηρεσίες».

¹¹⁰ Βλ. σχετικά με την ηλεκτρονική υπεύθυνη δήλωση το άρθρο εικοστό έβδομο της από 20.3.2020 Π.Ν.Π., (Α 68) - που κυρώθηκε με το άρθρο 1 του ν. 4683/2020 (Α' 83)-κατά τις παραγράφους 1 και 2 του οποίου: " Η υπεύθυνη δήλωση του άρθρου 8 του ν. 1599/1986 (Α' 75) μπορεί να συντάσσεται στην *Ενιαία Ψηφιακή Πύλη της Δημόσιας Διοίκησης του άρθρου 52 του ν. 4635/2019, μέσω της ηλεκτρονικής εφαρμογής «e-Dilosí»*. Η ηλεκτρονική υπεύθυνη δήλωση υποβάλλεται και γίνεται αποδεκτή σύμφωνα με τα οριζόμενα στο εικοστό τέταρτο άρθρο της παρούσας. 2. Η αυθεντικοποίηση που

γ) είτε του άρθρου 11 του ν. 2690/1999 (Α' 45)¹¹¹,

δ) είτε της παρ. 2 του άρθρου 37 του ν. 4412/2016, περί χρήσης ηλεκτρονικών υπογραφών σε ηλεκτρονικές διαδικασίες δημοσίων συμβάσεων,

ε) είτε της παρ. 8 του άρθρου 92 του ν. 4412/2016, περί συνυποβολής υπεύθυνης δήλωσης στην περίπτωση απλής φωτοτυπίας ιδιωτικών εγγράφων.¹¹²

Επιπλέον, δεν προσκομίζονται σε έντυπη μορφή τα ΦΕΚ¹¹³ και ενημερωτικά και τεχνικά φυλλάδια και άλλα έντυπα, εταιρικά ή μη, με ειδικό τεχνικό περιεχόμενο, δηλαδή έντυπα με αμιγώς τεχνικά χαρακτηριστικά, όπως αριθμούς, αποδόσεις σε διεθνείς μονάδες, μαθηματικούς τύπους και σχέδια.

Ειδικότερα, τα στοιχεία και δικαιολογητικά για τη συμμετοχή του Οικονομικού Φορέα στη διαδικασία καταχωρίζονται από αυτόν σε μορφή ηλεκτρονικών αρχείων με μορφότυπο PDF.

Έως την ημέρα και ώρα αποσφράγισης των προσφορών προσκομίζονται με ευθύνη του οικονομικού φορέα στην αναθέτουσα αρχή, σε έντυπη μορφή και σε κλειστό-ούς φάκελο-ους, στον οποίο αναγράφεται ο αποστολέας και ως παραλήπτης η Επιτροπή Διαγωνισμού του παρόντος διαγωνισμού, τα στοιχεία της ηλεκτρονικής προσφοράς του, τα οποία απαιτείται να προσκομιστούν σε πρωτότυπη μορφή. Τέτοια στοιχεία και δικαιολογητικά ενδεικτικά είναι :

α) η πρωτότυπη εγγυητική επιστολή συμμετοχής, πλην των περιπτώσεων που αυτή εκδίδεται ηλεκτρονικά, άλλως η προσφορά απορρίπτεται ως απαράδεκτη,

β) αυτά που δεν υπάγονται στις διατάξεις του άρθρου 11 παρ. 2 του ν. 2690/1999¹¹⁴,

γ) ιδιωτικά έγγραφα τα οποία δεν έχουν επικυρωθεί από δικηγόρο ή δεν φέρουν θεώρηση από υπηρεσίες και φορείς της περίπτωσης α' της παρ. 2 του άρθρου 11 του ν. 2690/1999 ή δεν συνοδεύονται από υπεύθυνη δήλωση για την ακρίβειά τους, καθώς και

δ) τα αλλοδαπά δημόσια έντυπα έγγραφα που φέρουν την επισημείωση της Χάγης (Apostille), ή προξενική θεώρηση και δεν έχουν επικυρωθεί από δικηγόρο¹¹⁵.

Σε περίπτωση μη υποβολής ενός ή περισσότερων από τα ως άνω στοιχεία και δικαιολογητικά που υποβάλλονται σε έντυπη μορφή, πλην της πρωτότυπης εγγύησης συμμετοχής, η αναθέτουσα αρχή δύναται να ζητήσει τη συμπλήρωση και υποβολή τους, σύμφωνα με το άρθρο 102 του ν. 4412/2016.

Στα αλλοδαπά δημόσια έγγραφα και δικαιολογητικά εφαρμόζεται η Συνθήκη της Χάγης της 5ης.10.1961, που κυρώθηκε με τον ν. 1497/1984 (Α' 188), εφόσον συντάσσονται σε κράτη που έχουν προσχωρήσει στην ως άνω Συνθήκη, άλλως φέρουν προξενική θεώρηση. Απαλλάσσονται από την απαίτηση επικύρωσης (με Apostille ή Προξενική Θεώρηση) αλλοδαπά δημόσια έγγραφα όταν καλύπτονται από διμερείς ή πολυμερείς συμφωνίες που έχει συνάψει η Ελλάδα (ενδεικτικά «Σύμβαση νομικής συνεργασίας μεταξύ Ελλάδας και Κύπρου – 05.03.1984» (κυρωτικός ν.1548/1985, «Σύμβαση περί απαλλαγής από την

πραγματοποιείται για τη χρήση της ηλεκτρονικής εφαρμογής της παρ. 1 του παρόντος έχει την ίδια ισχύ με τη θεβαίωση γνήσιου υπογραφής του άρθρου 11 του ν. 2690/1999 (Α' 45). Η ημερομηνία που αναγράφεται στην προηγμένη ή εγκεκριμένη ηλεκτρονική σφραγίδα του Υπουργείου Ψηφιακής Διακυβέρνησης αντιστοιχεί στην ημερομηνία έκδοσης της ηλεκτρονικής υπεύθυνης δήλωσης. Εφόσον τηρούνται οι όροι του προηγούμενου εδαφίου, η ηλεκτρονική υπεύθυνη δήλωση, τόσο ως ηλεκτρονικό όσο και ως έντυπο έγγραφο, συνιστά έγγραφο βέβαιης χρονολογίας".

¹¹¹ Βλ. σχετικά, τις παραγράφους 1 και 3 του άρθρου: «1. [...]Στις περιπτώσεις που ο νόμος απαιτεί θεβαίωση του γνήσιου της υπογραφής του ενδιαφερομένου, αρκεί η εγκεκριμένη ηλεκτρονική υπογραφή ή η εγκεκριμένη ηλεκτρονική σφραγίδα του ενδιαφερομένου, εφόσον το έγγραφο διακινείται ηλεκτρονικά» [...] 3. Τα ηλεκτρονικά έγγραφα υποβάλλονται και γίνονται υποχρεωτικά αποδεκτά, σύμφωνα με τα οριζόμενα στα άρθρα 13 έως 15 του ν. 4727/2020 (Α' 184).

¹¹² Ομοίως προβλέπεται και στην περίπτωση υποβολής αποδεικτικών στοιχείων σύμφωνα με το άρθρο 80 παρ. 13 του ν.4412/2016 . Βλ. και άρθρο 13 παρ. 1.3.1 της Κ.Υ.Α. ΕΣΗΔΗΣ «Προμήθειες και Υπηρεσίες».

¹¹³ Σύμφωνα με την περ. ε' της παρ. 2 του ν. 2690/1999 (ΚΔΔ), «ε. Για τα αντίγραφα των Φύλλων Εφημερίδας της Κυβερνήσεως (ΦΕΚ) που έχουν προέλθει από πρωτότυπο ΦΕΚ σε έντυπη μορφή ή από ΦΕΚ σε ηλεκτρονική μορφή που έχει καταχωριστεί στην ιστοσελίδα του Εθνικού Τυπογραφείου, ισχύουν ανάλογα οι ρυθμίσεις του άρθρου αυτού...».

¹¹⁴ Ενδεικτικά συμβολαιογραφικές ένορκες βεβαιώσεις ή λοιπά συμβολαιογραφικά έγγραφα.

¹¹⁵ Άρθρο 13 παρ. 1.6 της Κ.Υ.Α. ΕΣΗΔΗΣ «Προμήθειες και Υπηρεσίες»

επικύρωση ορισμένων πράξεων και εγγράφων – 15.09.1977» (κυρωτικός ν.4231/2014)). Επίσης, απαλλάσσονται από την απαίτηση επικύρωσης ή παρόμοιας διατύπωσης δημόσια έγγραφα που εκδίδονται από τις αρχές κράτους μέλους που υπάγονται στον Καν ΕΕ 2016/1191 για την απλούστευση των απαιτήσεων για την υποβολή ορισμένων δημοσίων εγγράφων στην ΕΕ, όπως, ενδεικτικά, το λευκό ποινικό μητρώο, υπό τον όρο ότι τα σχετικά με το γεγονός αυτό δημόσια έγγραφα εκδίδονται για πολίτη της Ένωσης από τις αρχές του κράτους μέλους της ιθαγένειάς του.

Επίσης, γίνονται υποχρεωτικά αποδεκτά ευκρινή φωτοαντίγραφα εγγράφων που έχουν εκδοθεί από αλλοδαπές αρχές και έχουν επικυρωθεί από δικηγόρο, σύμφωνα με τα προβλεπόμενα στην παρ. 2 περ. β του άρθρου 11 του ν. 2690/1999 “Κώδικας Διοικητικής Διαδικασίας”, όπως αντικαταστάθηκε ως άνω με το άρθρο 1 παρ.2 του ν.4250/2014.

Οι πρωτότυπες εγγυήσεις συμμετοχής, πλην των εγγυήσεων που εκδίδονται ηλεκτρονικά, προσκομίζονται με ευθύνη του οικονομικού φορέα, σε κλειστό φάκελο, στον οποίο αναγράφεται ο αποστολέας, τα στοιχεία του παρόντος διαγωνισμού και ως παραλήπτης η Επιτροπή Διαγωνισμού, το αργότερο πριν την ημερομηνία και ώρα αποσφράγισης των προσφορών που ορίζεται στην παρ. 3.1 της παρούσας, άλλως η προσφορά απορρίπτεται ως απαράδεκτη μετά από γνώμη της Επιτροπής Διαγωνισμού.

Η προσκόμιση των εγγυήσεων συμμετοχής πραγματοποιείται είτε με κατάθεση του ως άνω φακέλου στην υπηρεσία πρωτοκόλλου της αναθέτουσας αρχής, είτε με την αποστολή του ταχυδρομικώς, επί αποδείξει. Το βάρος απόδειξης της έγκαιρης προσκόμισης το φέρει ο οικονομικός φορέας. Το εμπρόθεσμο αποδεικνύεται με την επίκληση του αριθμού πρωτοκόλλου ή την προσκόμιση του σχετικού αποδεικτικού αποστολής κατά περίπτωση.

Στην περίπτωση που επιλεγεί η αποστολή του φακέλου της εγγύησης συμμετοχής ταχυδρομικώς, ο οικονομικός φορέας αναρτά, εφόσον δεν διαθέτει αριθμό έγκαιρης εισαγωγής του φακέλου του στο πρωτόκολλο της αναθέτουσας αρχής, το αργότερο έως την ημερομηνία και ώρα αποσφράγισης των προσφορών, μέσω της λειτουργικότητας «Επικοινωνία», το σχετικό αποδεικτικό στοιχείο προσκόμισης (αποδεικτικό κατάθεσης σε υπηρεσίες ταχυδρομείου- ταχυμεταφορών), προκειμένου να ενημερώσει την αναθέτουσα αρχή περί της τήρησης της υποχρέωσής του σχετικά με την (εμπρόθεσμη) προσκόμιση της εγγύησης συμμετοχής του στον παρόντα διαγωνισμό.

2.4.3 Περιεχόμενα Φακέλου «Δικαιολογητικά Συμμετοχής- Τεχνική Προσφορά»

2.4.3.1 Δικαιολογητικά Συμμετοχής

Τα στοιχεία και δικαιολογητικά για τη συμμετοχή των προσφερόντων στη διαγωνιστική διαδικασία περιλαμβάνουν με ποινή αποκλεισμού τα ακόλουθα υπό α και β στοιχεία: α) το Ευρωπαϊκό Ενιαίο Έγγραφο Σύμβασης (ΕΕΕΣ), όπως προβλέπεται στις παρ. 1 και 3 του άρθρου 79 του ν. 4412/2016 και τη συνοδευτική υπεύθυνη δήλωση, με την οποία ο οικονομικός φορέας δύναται να διευκρινίζει τις πληροφορίες που παρέχει με το ΕΕΕΣ σύμφωνα με την παρ. 9 του ίδιου άρθρου, β) την εγγύηση συμμετοχής, όπως προβλέπεται στο άρθρο 72 του ν.4412/2016 και τις παραγράφους 2.1.5 και 2.2.2 αντίστοιχα της παρούσας Διακήρυξης.

Οι προσφέροντες συμπληρώνουν το σχετικό υπόδειγμα ΕΕΕΣ, το οποίο αποτελεί αναπόσπαστο μέρος της παρούσας Διακήρυξης ως Παράρτημα VI αυτής.

Η συμπλήρωσή του δύναται να πραγματοποιηθεί με χρήση του υποσυστήματος Promitheus ESPDint, προσβάσιμου μέσω της Διαδικτυακής Πύλης (<https://espd.eprocurement.gov.gr/>) του ΟΠΣ ΕΣΗΔΗΣ, ή άλλης σχετικής συμβατής πλατφόρμας υπηρεσιών διαχείρισης ηλεκτρονικών ΕΕΕΣ. Οι Οικονομικοί Φορείς δύναται για τον σκοπό αυτό να αξιοποιήσουν το αντίστοιχο ηλεκτρονικό αρχείο με μορφότυπο XML που αποτελεί επικουρικό στοιχείο των εγγράφων της σύμβασης.

Το συμπληρωμένο από τον Οικονομικό Φορέα ΕΕΕΣ (συμπεριλαμβανομένων των διακριτών ΕΕΕΣ από δανείζοντες εμπειρία ή υπεργολάβους, σύμφωνα με την παράγραφο 2.2.8), καθώς και η τυχόν

συνοδευτική αυτού υπεύθυνη δήλωση, υποβάλλονται σύμφωνα με την περίπτωση β' ή δ' της παραγράφου 2.4.2.5 της παρούσας, σε ψηφιακά υπογεγραμμένο ηλεκτρονικό αρχείο με μορφότυπο PDF.

[Αναλυτικές οδηγίες και πληροφορίες για το θεσμικό πλαίσιο, τον τρόπο χρήσης και συμπλήρωσης ηλεκτρονικών ΕΕΕΣ και της χρήση του υποσυστήματος Promitheus ESPDint είναι αναρτημένες σε σχετική θεματική ενότητα στη Διαδικτυακή Πύλη (<https://espd.eprocurement.gov.gr/>)] του ΟΠΣ ΕΣΗΔΗΣ.]

2.4.3.2 Τεχνική Προσφορά

Η τεχνική προσφορά καλύπτει όλες τις απαιτήσεις και τις προδιαγραφές που έχουν τεθεί από την αναθέτουσα αρχή με το κεφάλαιο "Αναλυτική Περιγραφή του Αντικείμενου του Έργου" του Παραρτήματος Ι της Διακήρυξης, περιγράφοντας ακριβώς πώς οι συγκεκριμένες **απαιτήσεις** και προδιαγραφές πληρούνται. Περιλαμβάνει ιδίως τα έγγραφα και δικαιολογητικά, βάσει των οποίων θα αξιολογηθεί η καταλληλότητα των προσφερόμενων υπηρεσιών, με βάση το κριτήριο ανάθεσης, σύμφωνα με τα αναλυτικώς αναφερόμενα στο ως άνω Παράρτημα^{116 117}.

Συγκεκριμένα θα πρέπει να περιλαμβάνει τα ακόλουθα:

✓ **Τα στοιχεία τεκμηρίωσης που ζητούνται στις παραγράφους 2.2.1 έως 2.2.9**

✓ ΠΡΟΣΕΓΓΙΣΗ ΥΛΟΠΟΙΗΣΗΣ ΤΟΥ ΕΡΓΟΥ

Η Ενότητα "**Προσέγγιση Υλοποίησης του Έργου**" πρέπει να περιέχει αναλυτική περιγραφή του τρόπου προσέγγισης εκ μέρους του Προσφέροντος και να περιλαμβάνει κατ' ελάχιστον τα ακόλουθα σε διακριτές ενότητες:

1. Κατανόηση ειδικών χαρακτηριστικών Έργου – Τεκμηρίωση εργασιών για την κάλυψη των απαιτήσεων του S.L.A

Περιγραφή του τρόπου με τον οποίο ο Προσφέρων σκοπεύει να παρέχει τις αιτούμενες ανά κατηγορία υπηρεσίες. Η προσέγγιση πρέπει να βασίζεται στη χρήση δοκιμασμένων και εφαρμόσιμων πρακτικών και μεθόδων.

Θα πρέπει να αναφερθούν αναλυτικά οι κρίσιμοι παράγοντες επιτυχίας του Έργου σε συνδυασμό με τα ειδικά χαρακτηριστικά αυτού, ως αυτά προκύπτουν κατ' ελάχιστον από την μελέτη των αναφερομένων στο κεφάλαιο 10 "Σχέδιο Παροχής Υπηρεσιών Συμφωνημένου Επιπέδου (S.L.A)", του Παραρτήματος Ι καθώς και στις λοιπές τεχνικές προδιαγραφές.

Θα πρέπει να αναφερθούν αναλυτικά οι διαδικασίες τις οποίες θα ακολουθήσει ο υποψήφιος Ανάδοχος για την κάλυψη των απαιτήσεων του S.L.A. Θα εκτιμηθεί ιδιαίτερα η πληρότητα και η εμβάθυνση του τρόπου προσέγγισης.

2. Βαθμός ετοιμότητας υποψηφίου Αναδόχου

¹¹⁶ Άρθρο 94 του ν. 4412/2016, όπως αυτό τροποποιήθηκε με την παρ. 9 του άρθρου 43 του ν. 4605/2019.

¹¹⁷ Αυτά περιλαμβάνουν τα αποδεικτικά στοιχεία που τεκμηριώνουν την τεχνική καταλληλότητα των προσφερόμενων υπηρεσιών βάσει των οποίων θα αξιολογηθεί η τεχνική προσφορά. Αναφέρονται υποχρεωτικά τα αποδεικτικά στοιχεία που τυχόν προβλέπονται στις τεχνικές προδιαγραφές των προς προμήθεια υπηρεσιών, σύμφωνα με Παράρτημα της διακήρυξης και τυχόν υπόδειγμα τεχνικής προσφοράς.

Ο Προσφέρων θα πρέπει να υποβάλλει τα ακόλουθα:

- **Αναφορά περιόδου ετοιμότητας** για την έναρξη Παροχής Υπηρεσιών Συμφωνημένου Επιπέδου Υποστήριξης Παραγωγικής Λειτουργίας.
- **Πλήρη και ρεαλιστική τεκμηρίωση της περιόδου ετοιμότητας**, η οποία θα εμπεριέχει κατ' ελάχιστον:
 - ◊ *Τις απαιτούμενες δράσεις προετοιμασίας.*
 - ◊ *Τον προγραμματισμό και την ιεράρχηση των δράσεων.*
 - ◊ *Τους παράγοντες ενδεχομένων κινδύνων και τον τρόπο αντιμετώπισης αυτών.*

3. Χρονοδιάγραμμα - Παραδοτέα του έργου

Οι προσφερόμενες υπηρεσίες και τα παραδοτέα θα περιγράφονται αναλυτικά σύμφωνα με τις απαιτήσεις της παρούσης Προκήρυξης.

4. Πίνακας Οικονομικής Προσφοράς χωρίς στοιχεία κόστους.

✓ ΣΧΗΜΑ ΔΙΟΙΚΗΣΗΣ ΕΡΓΟΥ – ΣΤΕΛΕΧΩΣΗ

Η παρούσα Ενότητα πρέπει να περιέχει **αναλυτική περιγραφή της Οργάνωσης, Διοίκησης και στελέχωσης του Οργανωτικού Σχήματος του Προσφέροντος.**

Τα στελέχη του Προσφέροντος τα οποία θα χρησιμοποιηθούν κατά την υλοποίηση του Έργου, θα κατανέμονται στο Οργανωτικό Σχήμα, σύμφωνα με τις δραστηριότητες που θα αναλάβουν να υλοποιήσουν.

Ειδικότερα, στη συγκεκριμένη Ενότητα, **επί ποινή αποκλεισμού**, πρέπει να περιλαμβάνονται:

1. **Το Οργανωτικό Σχήμα Υλοποίησης**, αναλύοντας τον τρόπο διοίκησης του Έργου για κάθε επιμέρους τομέα, τα καθήκοντα των μελών του σχήματος, καθώς και το πλαίσιο επικοινωνίας με το αντίστοιχο σχήμα της Επιθεώρησης Εργασίας.
Θα πρέπει να συμπεριλαμβάνεται η δομή (*Οργανόγραμμα – Ααρμοδιότητες - Ρόλοι – Ευθύνες*) του προτεινόμενου Σχήματος.
2. **Στοιχεία Απασχόλησης.** Θα περιγράφεται αναλυτικά η κατανομή του προσωπικού του προσφέροντος σύμφωνα με τα οριζόμενα στην **παράγραφο 5.3 του Παραρτήματος Ι.**
Πρέπει να δηλώνεται ότι, σε περίπτωση ανάληψης του Έργου, ο προσφέρων δεσμεύεται να μην αλλάξει τα διακριτά στελέχη με εξειδικευμένα προσόντα που προτείνει για τις σημαντικές για το Έργο θέσεις, ως αναφέρεται στην παράγραφο 5.2 του Παραρτήματος Ι. Σε περίπτωση τεκμηριωμένης αδυναμίας, υποχρεούται να προτείνει στελέχη με ισοδύναμα χαρακτηριστικά και τυπικά προσόντα, τα οποία θα τελούν υπό την έγκριση της Επιθεώρησης Εργασίας.

Οι οικονομικοί φορείς αναφέρουν το τμήμα της σύμβασης που προτίθενται να αναθέσουν υπό μορφή υπεργολαβίας σε τρίτους, καθώς και τους υπεργολάβους που προτείνουν.

2.4.4 Περιεχόμενα Φακέλου «Οικονομική Προσφορά» / Τρόπος σύνταξης και υποβολής οικονομικών προσφορών

Η οικονομική προσφορά συντάσσεται με βάση το αναγραφόμενο στην παρούσα κριτήριο ανάθεσης όπως ορίζεται στην παράγραφο 2.3.1.

Η οικονομική προσφορά υποβάλλεται ηλεκτρονικά επί ποινή απορρίψεως στον (υπο)φάκελο «Οικονομική Προσφορά».

Οι υποψήφιοι πρέπει να υποβάλουν ηλεκτρονικά την οικονομική τους προσφορά για την υλοποίηση του συνόλου των υπηρεσιών του παρόντος διαγωνισμού, που θα αποτελεί και την αμοιβή του Αναδόχου για την παροχή των υπηρεσιών του στην Αναθέτουσα Αρχή.

Επισημαίνεται ότι, στην ειδική ηλεκτρονική φόρμα του συστήματος, θα συμπληρωθεί η προσφερόμενη τιμή για το σύνολο του έργου (για χρονική διάρκεια τεσσάρων ετών).

Καθώς η οικονομική προσφορά δεν έχει αποτυπωθεί στο σύνολό της στις ειδικές φόρμες του συστήματος ο προσφέρων υποχρεούται να επισυνάψει ψηφιακά υπογεγραμμένο το σχετικό ηλεκτρονικό αρχείο με τους ΠΙΝΑΚΕΣ ΟΙΚΟΝΟΜΙΚΗΣ ΠΡΟΣΦΟΡΑΣ του Παραρτήματος ΙΙ της Αναλυτικής Περιγραφής του Αντικειμένου της Σύμβασης (ΠΑΡΑΡΤΗΜΑ Ι).

Η Οικονομική Προσφορά συντάσσεται με βάση την τιμή, όπως ορίζεται κατωτέρω:

A. Τιμές

Η τιμή των παρεχόμενων υπηρεσιών δίνεται σε ευρώ (€).

[Αν στο ηλεκτρονικό σύστημα δεν μπορεί να αποτυπωθεί αναλυτικά η οικονομική προσφορά, ο προσφέρων θα επισυνάψει στον (υπο)φάκελλο "οικονομική προσφορά" την ηλεκτρονική οικονομική προσφορά του ψηφιακά υπογεγραμμένη και τα σχετικά ηλεκτρονικά αρχεία σε μορφή pdf.]

Στην τιμή περιλαμβάνονται οι υπέρ τρίτων κρατήσεις, ως και κάθε άλλη επιβάρυνση, σύμφωνα με την κείμενη νομοθεσία, μη συμπεριλαμβανομένου Φ.Π.Α., για την παροχή των υπηρεσιών στον τόπο και με τον τρόπο που προβλέπεται στα έγγραφα της σύμβασης.

Οι υπέρ τρίτων κρατήσεις υπόκεινται στο εκάστοτε ισχύον αναλογικό τέλος χαρτοσήμου 3% και στην επ' αυτού εισφορά υπέρ ΟΓΑ 20%.

Επισημαίνεται ότι το εκάστοτε ποσοστό Φ.Π.Α. επί τοις εκατό, της ανωτέρω τιμής θα υπολογίζεται αυτόματα από το σύστημα.

Οι προσφερόμενες τιμές είναι σταθερές καθ' όλη τη διάρκεια της σύμβασης και δεν αναπροσαρμόζονται

Θα απορρίπτονται προσφορές στις οποίες: α) δεν δίνεται τιμή σε ΕΥΡΩ ή που καθορίζεται σχέση ΕΥΡΩ προς ξένο νόμισμα, β) δεν προκύπτει με σαφήνεια η προσφερόμενη τιμή, με την επιφύλαξη της παρ. 4 του άρθρου 102 του ν. 4412/2016 και γ) η τιμή υπερβαίνει τον προϋπολογισμό της σύμβασης που καθορίζεται και τεκμηριώνεται από την αναθέτουσα αρχή στο άρθρο 1.3 της παρούσας Διακήρυξης.

Στην οικονομική προσφορά πρέπει να επιλέγεται με σαφήνεια ένας από τους τρόπους πληρωμής που περιγράφονται στην παρ. (5.1) της παρούσας Διακήρυξης.

2.4.5 Χρόνος ισχύος των προσφορών¹¹⁸

Οι υποβαλλόμενες προσφορές ισχύουν και δεσμεύουν τους οικονομικούς φορείς για διάστημα **12 μηνών από την επόμενη της αρχικά ορισθείσας (με την παρούσα) καταληκτικής ημερομηνίας υποβολής προσφορών**

Προσφορά η οποία ορίζει χρόνο ισχύος μικρότερο από τον ανωτέρω προβλεπόμενο απορρίπτεται.

Η ισχύς της προσφοράς μπορεί να παρατείνεται εγγράφως, εφόσον τούτο ζητηθεί από την αναθέτουσα αρχή, πριν από τη λήξη της, με αντίστοιχη παράταση της εγγυητικής επιστολής συμμετοχής σύμφωνα με τα οριζόμενα στο άρθρο 72 παρ. 1 α' του ν. 4412/2016 και την παράγραφο 2.2.2. της παρούσας, κατ' ανώτατο όριο για χρονικό διάστημα ίσο με την προβλεπόμενη ως άνω αρχική διάρκεια. Σε περίπτωση αιτήματος της αναθέτουσας αρχής για παράταση της ισχύος της προσφοράς, οι προσφορές των οικονομικών φορέων, που αποδέχτηκαν την παράταση, πριν τη λήξη ισχύος των προσφορών τους, ισχύουν και τους δεσμεύουν για το επιπλέον αυτό χρονικό διάστημα.

Μετά τη λήξη και του παραπάνω ανώτατου χρονικού ορίου παράτασης ισχύος της προσφοράς, τα αποτελέσματα της διαδικασίας ανάθεσης ματαιώνονται, εκτός εάν η αναθέτουσα αρχή κρίνει, κατά περίπτωση, αιτιολογημένα, ότι η συνέχιση της διαδικασίας εξυπηρετεί το δημόσιο συμφέρον, οπότε οι οικονομικοί φορείς που συμμετέχουν στη διαδικασία μπορούν να επιλέξουν είτε να παρατείνουν τον χρόνο ισχύος της προσφοράς και της εγγύησης συμμετοχής τους, εφόσον τους ζητηθεί πριν την πάροδο του ανωτέρω ανώτατου ορίου παράτασης, είτε όχι. Στην τελευταία περίπτωση, η διαδικασία συνεχίζεται με όσους παρατείναν τον χρόνο ισχύος των προσφορών τους και αποκλείονται οι λοιποί οικονομικοί φορείς.

Σε περίπτωση που λήξει ο χρόνος ισχύος των προσφορών και δεν ζητηθεί παράταση, η αναθέτουσα αρχή δύναται με αιτιολογημένη απόφασή της, εφόσον η εκτέλεση της σύμβασης εξυπηρετεί το δημόσιο συμφέρον, να ζητήσει εκ των υστέρων από τους οικονομικούς φορείς που συμμετέχουν στη διαδικασία να παρατείνουν τον χρόνο ισχύος της προσφοράς τους¹¹⁹.

2.4.6 Λόγοι απόρριψης προσφορών¹²⁰

Η αναθέτουσα αρχή με βάση τα αποτελέσματα του ελέγχου και της αξιολόγησης των προσφορών, απορρίπτει προσφορά:

α) η οποία, με την επιφύλαξη του άρθρου 102 του ν. 4412/2016 περί συμπλήρωσης, αποκλίνει από अपαράβατους όρους περί σύνταξης και υποβολής της προσφοράς, ή δεν υποβάλλεται εμπρόθεσμα με τον τρόπο και με το περιεχόμενο που ορίζεται στην παρούσα και συγκεκριμένα στις παραγράφους 2.4.1 (Γενικοί όροι υποβολής προσφορών), 2.4.2. (Χρόνος και τρόπος υποβολής προσφορών), 2.4.3. (Περιεχόμενο φακέλων δικαιολογητικών συμμετοχής, τεχνικής προσφοράς, ειδικά ως προς τους όρους, οι οποίοι ρητώς έχουν καθοριστεί επί ποινή αποκλεισμού, στην παρούσα διακήρυξη), 2.4.4. (Περιεχόμενο φακέλου οικονομικής προσφοράς, τρόπος σύνταξης και υποβολής οικονομικών προσφορών, ειδικά ως προς τους όρους, οι οποίοι ρητώς έχουν καθοριστεί επί ποινή αποκλεισμού, στην παρούσα διακήρυξη), 2.4.5. (Χρόνος ισχύος προσφορών), 3.1. (Αποσφράγιση και αξιολόγηση προσφορών), 3.2 (Πρόσκληση υποβολής δικαιολογητικών προσωρινού αναδόχου) της παρούσας,¹²¹ β) η οποία περιέχει ατελείς,

¹¹⁸ Βλ. άρθρο 97 του ν. 4412/2016

¹¹⁹ Βλ. άρθρο 97 παρ.4 του ν.4412/2016, όπως τροποποιήθηκε με το άρθρο 33 παρ. 3 του ν.4608/2019.

¹²⁰ Άρθρο 91 του ν. 4412/2016

¹²¹ Άρθρα 92 έως 97, άρθρο 100 καθώς και άρθρα 102 έως 104 του ν. 4412/16

ελλιπείς, ασαφείς ή λανθασμένες πληροφορίες ή τεκμηρίωση, συμπεριλαμβανομένων των πληροφοριών που περιέχονται στο ΕΕΕΣ, εφόσον αυτές δεν επιδέχονται συμπλήρωσης, διόρθωσης, αποσαφήνισης ή διευκρίνισης ή, εφόσον επιδέχονται, δεν έχουν αποκατασταθεί από τον προσφέροντα, εντός της προκαθορισμένης προθεσμίας, σύμφωνα το άρθρο 102 του ν. 4412/2016 και την παρ. 3.1.2.1 της παρούσας Διακήρυξης,

γ) για την οποία ο προσφέρων δεν παρέσχε τις απαιτούμενες εξηγήσεις, εντός της προκαθορισμένης προθεσμίας ή η εξήγηση δεν είναι αποδεκτή από την αναθέτουσα αρχή, σύμφωνα με την παρ. 3.1.2.1 της παρούσας και τα άρθρα 102 και 103 του ν. 4412/2016,

δ) η οποία είναι εναλλακτική προσφορά,

ε) η οποία υποβάλλεται από έναν προσφέροντα που έχει υποβάλει δύο ή περισσότερες προσφορές. Ο περιορισμός αυτός ισχύει, υπό τους όρους της παραγράφου 2.2.3.4 περ. γ' της παρούσας (περ. γ' της παρ. 4 του άρθρου 73 του ν. 4412/2016) και στην περίπτωση ενώσεων οικονομικών φορέων με κοινά μέλη, καθώς και στην περίπτωση οικονομικών φορέων που συμμετέχουν είτε αυτοτελώς είτε ως μέλη ενώσεων.

στ) η οποία είναι υπό αίρεση,

ζ) η οποία θέτει όρο αναπροσαρμογής,

η) για την οποία ο προσφέρων δεν παρέσχε, εντός αποκλειστικής προθεσμίας είκοσι (20) ημερών από την κοινοποίηση σε αυτόν σχετικής πρόσκλησης της αναθέτουσας αρχής, εξηγήσεις αναφορικά με την τιμή ή το κόστος που προτείνει σε αυτήν, στην περίπτωση που η προσφορά του φαίνεται ασυνήθιστα χαμηλή σε σχέση με τις υπηρεσίες, σύμφωνα με την παρ. 1 του άρθρου 88 του ν.4412/2016,

θ) εφόσον διαπιστωθεί ότι είναι ασυνήθιστα χαμηλή διότι δε συμμορφώνεται με τις ισχύουσες υποχρεώσεις της παρ. 2 του άρθρου 18 του ν.4412/2016,

ι) η οποία παρουσιάζει αποκλίσεις ως προς τους όρους και τις τεχνικές προδιαγραφές της σύμβασης που έχουν ρητώς καθοριστεί, επί ποινή αποκλεισμού, στην παρούσα διακήρυξη,

ια) η οποία παρουσιάζει ελλείψεις ως προς τα δικαιολογητικά που ζητούνται από τα έγγραφα της παρούσας Διακήρυξης, εφόσον αυτές δεν θεραπευτούν από τον προσφέροντα με την υποβολή ή τη συμπλήρωσή τους, εντός της προκαθορισμένης προθεσμίας, σύμφωνα με τα άρθρα 102 και 103 του ν.4412/2016,

ιβ) εάν από τα δικαιολογητικά του άρθρου 103 του ν. 4412/2016, που προσκομίζονται από τον προσωρινό ανάδοχο, δεν αποδεικνύεται η μη συνδρομή των λόγων αποκλεισμού της παραγράφου 2.2.3 της παρούσας ή η πλήρωση μιας ή περισσότερων από τις απαιτήσεις των κριτηρίων ποιοτικής επιλογής, σύμφωνα με τις παραγράφους 2.2.4. επ., περί κριτηρίων επιλογής,

ιγ) εάν κατά τον έλεγχο των ως άνω δικαιολογητικών του άρθρου 103 του ν.4412/2016, διαπιστωθεί ότι τα στοιχεία που δηλώθηκαν, σύμφωνα με το άρθρο 79 του ν. 4412/2016, είναι εκ προθέσεως απατηλά, ή ότι έχουν υποβληθεί πλαστά αποδεικτικά στοιχεία.

3. ΔΙΕΝΕΡΓΕΙΑ ΔΙΑΔΙΚΑΣΙΑΣ - ΑΞΙΟΛΟΓΗΣΗ ΠΡΟΣΦΟΡΩΝ

3.1 Αποσφράγιση και αξιολόγηση προσφορών

3.1.1 Ηλεκτρονική αποσφράγιση προσφορών¹²²

Το πιστοποιημένο στο ΕΣΗΔΗΣ, για την αποσφράγιση των προσφορών, αρμόδιο όργανο της αναθέτουσας αρχής, ήτοι η επιτροπή διενέργειας/επιτροπή αξιολόγησης¹²³, **εφεξής Επιτροπή Διαγωνισμού**, προβαίνει στην έναρξη της διαδικασίας ηλεκτρονικής αποσφράγισης των φακέλων των προσφορών, κατά το άρθρο 100 του ν. 4412/2016, ακολουθώντας τα εξής στάδια:

Ηλεκτρονική Αποσφράγιση του (υπό)φακέλου «Δικαιολογητικά Συμμετοχής-Τεχνική Προσφορά», την 11/06/2024 και ώρα μετά τις 13.00

- Ηλεκτρονική Αποσφράγιση του (υπό)φακέλου «Οικονομική Προσφορά», κατά την ημερομηνία και ώρα που θα ορίσει η αναθέτουσα αρχή

Σε κάθε στάδιο τα στοιχεία των προσφορών που αποσφραγίζονται είναι καταρχήν προσβάσιμα μόνο στα μέλη της Επιτροπής Διαγωνισμού και την αναθέτουσα αρχή¹²⁴.

3.1.2 Αξιολόγηση προσφορών

3.1.2.1 Μετά την κατά περίπτωση ηλεκτρονική αποσφράγιση των προσφορών η αναθέτουσα αρχή προβαίνει στην αξιολόγηση αυτών, μέσω των αρμόδιων πιστοποιημένων στο ΕΣΗΔΗΣ οργάνων της¹²⁵, εφαρμοζόμενων κατά τα λοιπά των κειμένων διατάξεων.

Η αναθέτουσα αρχή, τηρώντας τις αρχές της ίσης μεταχείρισης και της διαφάνειας, ζητεί από τους προσφέροντες οικονομικούς φορείς, όταν οι πληροφορίες ή η τεκμηρίωση που πρέπει να υποβάλλονται είναι ή εμφανίζονται ελλιπείς ή λανθασμένες, συμπεριλαμβανομένων εκείνων στο ΕΕΕΣ, ή όταν λείπουν συγκεκριμένα έγγραφα, να υποβάλλουν, να συμπληρώνουν, να αποσαφηνίζουν ή να ολοκληρώνουν τις σχετικές πληροφορίες ή τεκμηρίωση, εντός προθεσμίας όχι μικρότερης των δέκα (10) ημερών και όχι μεγαλύτερης των είκοσι (20) ημερών από την ημερομηνία κοινοποίησης σε αυτούς της σχετικής πρόσκλησης. Η συμπλήρωση ή η αποσαφήνιση ζητείται και γίνεται αποδεκτή υπό την προϋπόθεση ότι δεν τροποποιείται η προσφορά του οικονομικού φορέα και ότι αφορά σε στοιχεία ή δεδομένα, των οποίων είναι αντικειμενικά εξακριβώσιμος ο προγενέστερος χαρακτήρας σε σχέση με το πέρας της καταληκτικής προθεσμίας παραλαβής προσφορών. Τα ανωτέρω ισχύουν κατ' αναλογίαν και για τυχόν ελλείπουσες δηλώσεις, υπό την προϋπόθεση ότι βεβαιώνουν γεγονότα αντικειμενικώς εξακριβώσιμα¹²⁶.

Ειδικότερα :

α) Η Επιτροπή Διαγωνισμού εξετάζει αρχικά την υποβολή της εγγύησης συμμετοχής, σύμφωνα με την παρ. 1 του άρθρου 72. Σε περίπτωση παράλειψης υποβολής, είτε της εγγύησης συμμετοχής ηλεκτρονικής

¹²² Άρθρο 100 του ν. 4412/2016 και άρθρο 16 ΚΥΑ ΕΣΗΔΗΣ Προμήθειες και Υπηρεσίες

¹²³ Επισημαίνεται ότι, ως προς τις προθεσμίες για την ολοκλήρωση των ενεργειών της Επιτροπής Διενέργειας Διαγωνισμού ισχύουν τα οριζόμενα στο άρθρο 221Α του ν. 4412/2016, όπως αντικαταστάθηκε από το άρθρο 40 του ν. 4782/21.

¹²⁴ Άρθρο 16 παρ. 1 και 2 Κ.Υ.Α. ΕΣΗΔΗΣ Προμήθειες και Υπηρεσίες

¹²⁵ Στο πλαίσιο των διαδικασιών ανάθεσης δημοσίων συμβάσεων, τα όργανα που γνωμοδοτούν προς τα αποφαινόμενα όργανα ((επιτροπή διενέργειας/επιτροπή αξιολόγησης) ελέγχουν, σύμφωνα με την παρ. 1 του άρθρου 221 του ν. 4412/2016, την καταλληλότητα των προσφερόντων, αξιολογούν τις προσφορές, εισηγούνται τον αποκλεισμό τους από τη διαδικασία, την απόρριψη των προσφορών, την κατακύρωση των αποτελεσμάτων, την αποδέσμευση ή κατάπτωση των εγγυήσεων, τη ματαίωση της διαδικασίας και γνωμοδοτούν για κάθε άλλο θέμα που ανακύπτει κατά τη διαδικασία ανάθεσης.

¹²⁶ Άρθρο 102 του ν. 4412/2016. Πρβλ. και έκθεση συνεπειών ρυθμίσεων επί του ως άνω άρθρου 42 του ν. 4781/2021

έκδοσης, μέχρι την καταληκτική ημερομηνία υποβολής προσφορών, είτε του πρωτοτύπου της έντυπης εγγύησης συμμετοχής, μέχρι την ημερομηνία και ώρα αποσφράγισης, η Επιτροπή Διαγωνισμού συντάσσει πρακτικό, με το οποίο εισηγείται την απόρριψη της προσφοράς ως απαράδεκτης.

Στη συνέχεια εκδίδεται από την αναθέτουσα αρχή απόφαση, με την οποία επικυρώνεται το ανωτέρω πρακτικό. Η απόφαση απόρριψης της προσφοράς του παρόντος εδαφίου εκδίδεται πριν από την έκδοση οποιασδήποτε άλλης απόφασης σχετικά με την αξιολόγηση των προσφορών της οικείας διαδικασίας ανάθεσης σύμβασης και κοινοποιείται σε όλους τους προσφέροντες, μέσω της λειτουργικότητας της «Επικοινωνίας» του ηλεκτρονικού διαγωνισμού στο ΕΣΗΔΗΣ.

Κατά της εν λόγω απόφασης χωρεί προδικαστική προσφυγή, σύμφωνα με τα οριζόμενα στην παράγραφο 3.4 της παρούσας.

Η αναθέτουσα αρχή επικοινωνεί παράλληλα με τους φορείς που φέρονται να έχουν εκδώσει τις εγγυητικές επιστολές, προκειμένου να διαπιστώσει την εγκυρότητά τους.

β) Στη συνέχεια, η Επιτροπή Διαγωνισμού προβαίνει αρχικά στον έλεγχο των δικαιολογητικών συμμετοχής και ακολούθως στην αξιολόγηση και βαθμολόγηση των τεχνικών προσφορών των προσφερόντων, τα δικαιολογητικά συμμετοχής των οποίων έκρινε πλήρη. Η αξιολόγηση και βαθμολόγηση γίνονται σύμφωνα με τα προβλεπόμενα στον ν.4412/2016 και τους όρους της παρούσας. Η διαδικασία αξιολόγησης ολοκληρώνεται με την καταχώριση σε πρακτικό των προσφερόντων, των αποτελεσμάτων του ελέγχου και της αξιολόγησης των δικαιολογητικών συμμετοχής, των αποτελεσμάτων της αξιολόγησης των τεχνικών προσφορών και της βαθμολόγησης των αποδεκτών τεχνικών προσφορών με βάση τα κριτήρια αξιολόγησης των παραγράφων 2.3.1 και 2.3.2 της παρούσας.

Τα αποτελέσματα των εν λόγω σταδίων («Δικαιολογητικά Συμμετοχής» & «Τεχνική Προσφορά») επικυρώνονται με απόφαση του αποφαινόμενου οργάνου της αναθέτουσας αρχής, η οποία κοινοποιείται στους προσφέροντες, εκτός από όσους αποκλείστηκαν οριστικά δυνάμει της παρ. 1 του άρθρου 72 του ν. 4412/2016, μέσω της λειτουργικότητας της «Επικοινωνίας» του ΕΣΗΔΗΣ. Μετά την έκδοση και κοινοποίηση της ανωτέρω απόφασης, οι προσφέροντες λαμβάνουν γνώση των λοιπών συμμετεχόντων στη διαδικασία και των στοιχείων που υποβλήθηκαν από αυτούς.

Κατά της εν λόγω απόφασης χωρεί προδικαστική προσφυγή, σύμφωνα με τα οριζόμενα στην παράγραφο 3.4 της παρούσας.

γ) Μετά την ολοκλήρωση της αξιολόγησης, σύμφωνα με τα ανωτέρω, αποσφραγίζονται, κατά την ορισθείσα ημερομηνία και ώρα οι φάκελοι των οικονομικών προσφορών εκείνων των προσφερόντων που δεν έχουν απορριφθεί σύμφωνα με τα ανωτέρω.

δ) Η Επιτροπή Διαγωνισμού προβαίνει στην αξιολόγηση των οικονομικών προσφορών που αποσφραγίστηκαν και συντάσσει πρακτικό, στο οποίο καταχωρίζονται οι προσφορές κατά σειρά κατάταξης, με βάση τη συνολική βαθμολογία τους, καθώς και η αιτιολογημένη εισήγησή της για την αποδοχή ή απόρριψή τους και την ανάδειξη του προσωρινού αναδόχου.

Εάν οι προσφορές φαίνονται ασυνήθιστα χαμηλές σε σχέση με το αντικείμενο της σύμβασης, η αναθέτουσα αρχή απαιτεί από τους οικονομικούς φορείς, μέσω της λειτουργικότητας της «Επικοινωνίας» του ηλεκτρονικού διαγωνισμού στο ΕΣΗΔΗΣ, να εξηγήσουν την τιμή ή το κόστος που προτείνουν στην προσφορά τους, εντός αποκλειστικής προθεσμίας, κατά ανώτατο όριο είκοσι (20) ημερών από την κοινοποίηση της σχετικής πρόσκλησης. Στην περίπτωση αυτή εφαρμόζονται τα άρθρα 88 και 89 ν. 4412/2016. Εάν με τα παρεχόμενα στοιχεία δεν εξηγείται κατά τρόπο ικανοποιητικό το χαμηλό επίπεδο της τιμής ή του κόστους που προτείνεται, η προσφορά απορρίπτεται ως μη κανονική. *[Σε κάθε περίπτωση η κρίση της Α.Α. σχετικά με τις ασυνήθιστα χαμηλές προσφορές και την αποδοχή ή όχι των σχετικών εξηγήσεων εκ μέρους των προσφερόντων ενσωματώνεται στην κατωτέρω ενιαία απόφαση¹²⁷]*

¹²⁷ Επισημαίνεται ότι στις γνωμοδοτικές αρμοδιότητες της Επιτροπής Διαγωνισμού ανήκει ο ουσιαστικός έλεγχος και η αξιολόγηση των προσφορών, συμπεριλαμβανομένου και του ζητήματος της απόρριψης προσφορών ως ασυνήθιστα χαμηλών. Βλ και απόφαση ΣΤΕ ΕΑ 184/2020.

Στην περίπτωση ισοδύναμων προφορών, δηλαδή προσφορών με την ίδια συνολική τελική βαθμολογία μεταξύ δύο ή περισσότερων προσφερόντων, η ανάθεση γίνεται στον προσφέροντα με τη μεγαλύτερη βαθμολογία τεχνικής προσφοράς.

Αν οι ισοδύναμες προσφορές έχουν την ίδια βαθμολογία τεχνικής προσφοράς¹²⁸, η αναθέτουσα αρχή επιλέγει τον ανάδοχο με κλήρωση μεταξύ των οικονομικών φορέων που υπέβαλαν τις ισοδύναμες προσφορές. Η κλήρωση γίνεται ενώπιον της Επιτροπής του Διαγωνισμού και παρουσία αυτών των οικονομικών φορέων.

Στη συνέχεια, εφόσον το αποφαινόμενο όργανο της αναθέτουσας αρχής εγκρίνει το ανωτέρω πρακτικό κατάταξης των προσφορών, εκδίδεται απόφαση για τα αποτελέσματα του εν λόγω σταδίου και η αναθέτουσα αρχή προσκαλεί εγγράφως, μέσω της λειτουργικότητας της «Επικοινωνίας» του ηλεκτρονικού διαγωνισμού στο ΕΣΗΔΗΣ, τον πρώτο σε κατάταξη προσφέροντα, στον οποίο πρόκειται να γίνει η κατακύρωση («προσωρινός ανάδοχος»), να υποβάλει τα δικαιολογητικά κατακύρωσης, σύμφωνα με όσα ορίζονται στο άρθρο 103 και την παρ. 3.2 της παρούσας, περί πρόσκλησης για υποβολή δικαιολογητικών. Η απόφαση έγκρισης του πρακτικού κατάταξης προσφορών δεν κοινοποιείται στους προσφέροντες και ενσωματώνεται στην απόφαση κατακύρωσης¹²⁹.

Σε κάθε περίπτωση, όταν έχει υποβληθεί εξ αρχής μία προσφορά, τα αποτελέσματα όλων των σταδίων της διαδικασίας ανάθεσης, ήτοι Δικαιολογητικών Συμμετοχής, Τεχνικής Προσφοράς και Οικονομικής Προσφοράς, επικυρώνονται με την απόφαση κατακύρωσης του άρθρου 105 του ν. 4412/2016, σύμφωνα με την παράγραφο 3.3 της παρούσας, που εκδίδεται μετά το πέρας και του τελευταίου σταδίου της διαδικασίας. Κατά της ανωτέρω απόφασης χωρεί προδικαστική προσφυγή ενώπιον της ΕΑΔΗΣΥ σύμφωνα με όσα προβλέπονται στην παράγραφο 3.4 της παρούσας¹³⁰.

3.2 Πρόσκληση υποβολής δικαιολογητικών προσωρινού αναδόχου¹³¹ - Δικαιολογητικά προσωρινού αναδόχου

Μετά την αξιολόγηση των προσφορών, η αναθέτουσα αρχή αποστέλλει σχετική ηλεκτρονική πρόσκληση στον προσφέροντα, στον οποίο πρόκειται να γίνει η κατακύρωση («προσωρινό ανάδοχο»), μέσω της λειτουργικότητας της «Επικοινωνίας» του ηλεκτρονικού διαγωνισμού στο ΕΣΗΔΗΣ και τον καλεί να υποβάλει, εντός προθεσμίας δέκα (10) ημερών από την κοινοποίηση της σχετικής έγγραφης ειδοποίησης σε αυτόν, τα αποδεικτικά έγγραφα νομιμοποίησης και τα πρωτότυπα ή αντίγραφα όλων των δικαιολογητικών που περιγράφονται στην παράγραφο 2.2.9.2. της παρούσας Διακήρυξης, ως αποδεικτικά στοιχεία για τη μη συνδρομή των λόγων αποκλεισμού της παραγράφου 2.2.3 της Διακήρυξης, καθώς και για την πλήρωση των κριτηρίων ποιοτικής επιλογής των παραγράφων 2.2.4 - 2.2.8 αυτής.

Ειδικότερα, το σύνολο των στοιχείων και δικαιολογητικών της ως άνω παραγράφου αποστέλλονται από τον προσωρινό ανάδοχο σε μορφή ηλεκτρονικών αρχείων με μορφότυπο PDF, σύμφωνα με τα ειδικώς οριζόμενα στην παράγραφο 2.4.2.5 της παρούσας.

Εντός της προθεσμίας υποβολής των δικαιολογητικών κατακύρωσης και το αργότερο έως την τρίτη εργάσιμη ημέρα από την καταληκτική ημερομηνία ηλεκτρονικής υποβολής των δικαιολογητικών κατακύρωσης, προσκομίζονται, με ευθύνη του οικονομικού φορέα, στην αναθέτουσα αρχή, σε έντυπη μορφή και σε κλειστό φάκελο, στον οποίο αναγράφεται ο αποστολέας, τα στοιχεία του Διαγωνισμού και ως παραλήπτης η Επιτροπή Διαγωνισμού, τα στοιχεία και δικαιολογητικά, τα οποία απαιτείται να

¹²⁸ Άρθρο 90 παρ. 2 και 4 του ν. 4412/2016.

¹²⁹ Άρθρο 100 παρ. 5 του ν. 4412/2016

¹³⁰ Άρθρο 100 παρ. 6 του ν. 4412/2016

¹³¹ Βλ. άρθρο 103 του ν. 4412/2016

προσκομιστούν σε έντυπη μορφή (ως πρωτότυπα ή ακριβή αντίγραφα), σύμφωνα με τα προβλεπόμενα στις διατάξεις της ως άνω παραγράφου 2.4.2.5¹³².

Αν δεν προσκομιστούν τα παραπάνω δικαιολογητικά ή υπάρχουν ελλείψεις σε αυτά που υποβλήθηκαν, η αναθέτουσα αρχή καλεί τον προσωρινό ανάδοχο να προσκομίσει τα ελλείποντα δικαιολογητικά ή να συμπληρώσει τα ήδη υποβληθέντα ή να παράσχει διευκρινίσεις, κατά το άρθρο 102 του ν. 4412/2016, εντός δέκα (10) ημερών από την κοινοποίηση της σχετικής πρόσκλησης σε αυτόν.

Ο προσωρινός ανάδοχος δύναται να υποβάλει προς την αναθέτουσα αρχή, μέσω της λειτουργικότητας της «Επικοινωνίας» του ηλεκτρονικού διαγωνισμού στο ΕΣΗΔΗΣ, αίτημα για παράταση της ως άνω προθεσμίας, συνοδευόμενο από αποδεικτικά έγγραφα περί αίτησης χορήγησης δικαιολογητικών προσωρινού αναδόχου. Στην περίπτωση αυτή η αναθέτουσα αρχή παρατείνει την προθεσμία υποβολής τους, για όσο χρόνο απαιτηθεί για τη χορήγησή τους από τις αρμόδιες δημόσιες αρχές. Ο προσωρινός ανάδοχος μπορεί να αξιοποιεί τη δυνατότητα αυτή τόσο εντός της αρχικής προθεσμίας για την υποβολή δικαιολογητικών, όσο και εντός της προθεσμίας για την προσκόμιση ελλειπόντων ή τη συμπλήρωση ήδη υποβληθέντων δικαιολογητικών, κατά την έννοια του άρθρου 102 του ν. 4412/2016, όπως προβλέπεται ανωτέρω. Η παρούσα ρύθμιση εφαρμόζεται αναλόγως και όταν η αναθέτουσα αρχή ζητήσει την προσκόμιση των δικαιολογητικών κατά τη διαδικασία αξιολόγησης των προσφορών ή αιτήσεων συμμετοχής και πριν από το στάδιο κατακύρωσης, κατ' εφαρμογή της διάταξης του πρώτου εδαφίου της παρ. 5 του άρθρου 79 του ν. 4412/2016, τηρουμένων των αρχών της ίσης μεταχείρισης και της διαφάνειας.¹³³

Απορρίπτεται η προσφορά του προσωρινού αναδόχου, καταπίπτει υπέρ της αναθέτουσας αρχής η εγγύηση συμμετοχής του και η κατακύρωση γίνεται στον προσφέροντα που υπέβαλε την αμέσως επόμενη πλέον συμφέρουσα από οικονομική άποψη προσφορά, τηρουμένης της ανωτέρω διαδικασίας, εάν:

- i) κατά τον έλεγχο των παραπάνω δικαιολογητικών διαπιστωθεί ότι τα στοιχεία που δηλώθηκαν με το Ευρωπαϊκό Ενιαίο Έγγραφο Σύμβασης (ΕΕΕΣ) είναι εκ προθέσεως απατηλά, ή έχουν υποβληθεί πλαστά αποδεικτικά στοιχεία, ή
- ii) δεν υποβληθούν στο προκαθορισμένο χρονικό διάστημα τα απαιτούμενα πρωτότυπα ή αντίγραφα των παραπάνω δικαιολογητικών, ή
- iii) από τα δικαιολογητικά που προσκομίστηκαν νομίμως και εμπροθέσμως, δεν αποδεικνύεται η μη συνδρομή των λόγων αποκλεισμού σύμφωνα με την παράγραφο 2.2.3 (λόγοι αποκλεισμού) ή η πλήρωση μιας ή περισσότερων από τις απαιτήσεις των κριτηρίων ποιοτικής επιλογής, σύμφωνα με τις παραγράφους 2.2.4 έως 2.2.8 (κριτήρια ποιοτικής επιλογής) της παρούσας,

Σε περίπτωση έγκαιρης και προσηκούσας ενημέρωσης της αναθέτουσας αρχής για μεταβολές στις προϋποθέσεις, τις οποίες ο προσωρινός ανάδοχος είχε δηλώσει με το Ευρωπαϊκό Ενιαίο Έγγραφο Σύμβασης (ΕΕΕΣ) ότι πληροί, οι οποίες (μεταβολές) είτε επήλθαν, είτε έλαβε γνώση αυτών μετά τη δήλωση και μέχρι την ημέρα της σύναψης της σύμβασης (οψιγενείς μεταβολές), δεν καταπίπτει υπέρ της αναθέτουσας αρχής η εγγύηση συμμετοχής του¹³⁴.

Αν κανένας από τους προσφέροντες δεν υποβάλει αληθή ή ακριβή δήλωση ή δεν προσκομίσει ένα ή περισσότερα από τα απαιτούμενα έγγραφα και δικαιολογητικά ή δεν αποδείξει ότι: α) δεν βρίσκεται σε μία από τις καταστάσεις της παραγράφου 2.2.3 της παρούσας Διακήρυξης και β) πληροί τα σχετικά κριτήρια ποιοτικής επιλογής τα οποία έχουν καθοριστεί σύμφωνα με τις παραγράφους 2.2.4 -2.2.8 της παρούσας Διακήρυξης, η διαδικασία ματαιώνεται.

Η διαδικασία ελέγχου των παραπάνω δικαιολογητικών ολοκληρώνεται με τη σύνταξη πρακτικού από την Επιτροπή του Διαγωνισμού, στο οποίο αναγράφεται η τυχόν συμπλήρωση δικαιολογητικών σύμφωνα με όσα ορίζονται ανωτέρω (παράγραφος 3.1.2.1.) και τη διαβίβασή του στο αποφαινόμενο όργανο της

¹³² Βλ. άρθρο 17 της ΚΥΑ ΕΣΗΔΗΣ Προμήθειες και Υπηρεσίες

¹³³ Βλ. ομοίως όπως ανωτέρω, άρθρο 103 παρ. 2 του ν. 4412/2016.

¹³⁴ Άρθρο 104 παρ. 2 και 3 του ν. 4412/2016.

αναθέτουσας αρχής για τη λήψη απόφασης είτε για την κατακύρωση της σύμβασης είτε για τη ματαίωση της διαδικασίας.

3.3 Κατακύρωση - σύναψη σύμβασης

3.3.1. Τα αποτελέσματα του ελέγχου των παραπάνω δικαιολογητικών κατακύρωσης και της εισήγησης της Επιτροπής Διαγωνισμού επικυρώνονται με την απόφαση κατακύρωσης, στην οποία ενσωματώνεται η απόφαση έγκρισης του πρακτικού κατάταξης των προσφερόντων και ανάδειξης προσωρινού αναδόχου, σε συνέχεια της αξιολόγησης των οικονομικών προσφορών τους.

Η αναθέτουσα αρχή κοινοποιεί, μέσω της λειτουργικότητας της «Επικοινωνίας» στο ΕΣΗΔΗΣ, σε όλους τους οικονομικούς φορείς που έλαβαν μέρος στη διαδικασία ανάθεσης, εκτός από όσους αποκλείστηκαν οριστικά, ιδίως δυνάμει της παρ. 1 του άρθρου 72 του ν. 4412/2016, την απόφαση κατακύρωσης, στην οποία αναφέρονται υποχρεωτικά οι προθεσμίες για την αναστολή της σύναψης σύμβασης, σύμφωνα με τα άρθρα 360 έως 372 του ν. 4412/2016, μαζί με αντίγραφο των πρακτικών κατάταξης των προσφερόντων και ανάδειξης προσωρινού αναδόχου, επιπλέον δε, αναρτά τα δικαιολογητικά του προσωρινού αναδόχου στα «Συνημμένα Ηλεκτρονικού Διαγωνισμού».

Μετά την έκδοση και κοινοποίηση της απόφασης κατακύρωσης οι προσφέροντες λαμβάνουν γνώση των οικονομικών προσφορών που αποσφραγίστηκαν, της κατάταξης των προσφορών και των υποβληθέντων δικαιολογητικών κατακύρωσης, με ενέργειες της αναθέτουσας αρχής¹³⁵. Κατά της απόφασης κατακύρωσης χωρεί προδικαστική προσφυγή ενώπιον της ΕΑΔΗΣΥ, σύμφωνα με την παράγραφο 3.4 της παρούσης. Δεν επιτρέπεται η άσκηση άλλης διοικητικής προσφυγής κατά της ανωτέρω απόφασης.¹³⁶

3.3.2. Η απόφαση κατακύρωσης καθίσταται οριστική, εφόσον συντρέξουν οι ακόλουθες προϋποθέσεις σωρευτικά:

- α) κοινοποιηθεί η απόφαση κατακύρωσης σε όλους τους οικονομικούς φορείς που δεν έχουν αποκλειστεί οριστικά,
- β) παρέλθει άπρακτη η προθεσμία άσκησης προδικαστικής προσφυγής ή σε περίπτωση άσκησης, παρέλθει άπρακτη η προθεσμία άσκησης αίτησης αναστολής και ακύρωσης κατά της απόφασης της ΕΑΔΗΣΥ και σε περίπτωση άσκησης αίτησης αναστολής και ακύρωσης κατά της απόφασης της ΕΑΔΗΣΥ, εκδοθεί απόφαση επ' αυτής, με την επιφύλαξη της χορήγησης προσωρινής διαταγής, σύμφωνα με όσα ορίζονται στο τελευταίο εδάφιο της παρ. 4 του άρθρου 372 του ν. 4412/2016,
- γ) ολοκληρωθεί επιτυχώς ο προσυμβατικός έλεγχος από το Ελεγκτικό Συνέδριο, σύμφωνα με τα άρθρα 324 έως 327 του ν. 4700/2020, εφόσον απαιτείται, και
- δ) ο προσωρινός ανάδοχος έχει υποβάλει έπειτα από σχετική πρόσκληση, υπεύθυνη δήλωση, που υπογράφεται σύμφωνα με όσα ορίζονται στο άρθρο 79Α του ν. 4412/2016, στην οποία δηλώνεται ότι δεν έχουν επέλθει στο πρόσωπό του οψιγενείς μεταβολές κατά την έννοια του άρθρου 104 του ν. 4412/2016. Η υπεύθυνη δήλωση ελέγχεται από την αναθέτουσα αρχή και μνημονεύεται στο συμφωνητικό. Εφόσον δηλωθούν οψιγενείς μεταβολές, η δήλωση ελέγχεται από την Επιτροπή Διαγωνισμού, η οποία εισηγείται προς το αρμόδιο αποφαινόμενο όργανο.

Μετά την οριστικοποίηση της απόφασης κατακύρωσης, η αναθέτουσα αρχή προσκαλεί τον ανάδοχο, μέσω της λειτουργικότητας της «Επικοινωνίας», να προσέλθει για υπογραφή του συμφωνητικού, θέτοντάς του προθεσμία δεκαπέντε (15) ημερών από την κοινοποίηση της σχετικής ειδικής πρόσκλησης. Η σύμβαση θεωρείται συναφθείσα με την κοινοποίηση της πρόσκλησης του προηγούμενου εδαφίου στον ανάδοχο.

¹³⁵ Βλ. άρθρο 16 παρ. 3 της ΚΥΑ ΕΣΗΔΗΣ Προμήθειες και Υπηρεσίες

¹³⁶ Βλ. άρθρο 100 παρ. 5 του ν. 4412/2016

Πριν την υπογραφή της σύμβασης υποβάλλεται η υπεύθυνη δήλωση της κοινής απόφασης των Υπουργών Ανάπτυξης και Επικρατείας 20977/23-8-2007 (Β' 1673) «Δικαιολογητικά για την τήρηση των μητρώων του ν. 3310/2005 όπως τροποποιήθηκε με τον ν. 3414/2005»¹³⁷.

Στην περίπτωση που ο ανάδοχος δεν προσέλθει να υπογράψει το ως άνω συμφωνητικό μέσα στην ταχθείσα προθεσμία, με την επιφύλαξη αντικειμενικών λόγων ανωτέρας βίας, κηρύσσεται έκπτωτος, καταπίπτει υπέρ της αναθέτουσας αρχής η εγγύηση συμμετοχής του και ακολουθείται η ίδια, ως άνω διαδικασία, για τον προσφέροντα που υπέβαλε την αμέσως επόμενη πλέον συμφέρουσα από οικονομική άποψη προσφορά. Αν κανένας από τους προσφέροντες δεν προσέλθει για την υπογραφή του συμφωνητικού, η διαδικασία ανάθεσης ματαιώνεται σύμφωνα με την παράγραφο 3.5 της παρούσας Διακήρυξης. Στην περίπτωση αυτή η αναθέτουσα αρχή, πέραν της κατάπτωσης της εγγύησης συμμετοχής, μπορεί να ζητήσει αποζημίωση, ιδίως δυνάμει των άρθρων 197 και 198 του ΑΚ.¹³⁸

Εάν η αναθέτουσα αρχή δεν απευθύνει την ειδική πρόσκληση για την υπογραφή του συμφωνητικού εντός χρονικού διαστήματος εξήντα (60) ημερών από την οριστικοποίηση της απόφασης κατακύρωσης, με την επιφύλαξη της ύπαρξης επιτακτικού λόγου δημοσίου συμφέροντος ή αντικειμενικών λόγων ανωτέρας βίας, ο ανάδοχος δικαιούται να απέχει από την υπογραφή του συμφωνητικού, χωρίς να εκπέσει η εγγύηση συμμετοχής του, καθώς και να ζητήσει αποζημίωση, ιδίως δυνάμει των άρθρων 197 και 198 του ΑΚ.¹³⁹

3.4 Προδικαστικές Προσφυγές - Προσωρινή και Οριστική Δικαστική Προστασία

Α. Κάθε ενδιαφερόμενος, ο οποίος έχει ή είχε συμφέρον να του ανατεθεί η συγκεκριμένη δημόσια σύμβαση και έχει υποστεί ή ενδέχεται να υποστεί ζημία από εκτελεστή πράξη ή παράλειψη της αναθέτουσας αρχής κατά παράβαση της ευρωπαϊκής ενωσιακής ή εσωτερικής νομοθεσίας στον τομέα των δημοσίων συμβάσεων, έχει δικαίωμα να προσφύγει στην Ενιαία Αρχή Δημοσίων Συμβάσεων (ΕΑΔΗΣΥ), σύμφωνα με τα ειδικότερα οριζόμενα στα άρθρα 346 επ. του ν. 4412/2016 και 1 επ. του π.δ/τος 39/2017, ασκώντας προδικαστική προσφυγή κατά πράξης ή παράλειψης της αναθέτουσας αρχής, προσδιορίζοντας ειδικώς τις νομικές και πραγματικές αιτιάσεις που δικαιολογούν το αίτημά του¹⁴⁰.

Σε περίπτωση προσβολής πράξης της αναθέτουσας αρχής, η προθεσμία για την άσκηση της προδικαστικής προσφυγής είναι:

- (α) δέκα (10) ημέρες από την κοινοποίηση της προσβαλλόμενης πράξης στον ενδιαφερόμενο οικονομικό φορέα αν η πράξη κοινοποιήθηκε με ηλεκτρονικά μέσα ή
- (β) δεκαπέντε (15) ημέρες από την κοινοποίηση της προσβαλλόμενης πράξης σε αυτόν αν χρησιμοποιήθηκαν άλλα μέσα επικοινωνίας, άλλως
- (γ) δέκα (10) ημέρες από την πλήρη, πραγματική ή τεκμαιρόμενη, γνώση της πράξης που βλάπτει τα συμφέροντα του ενδιαφερόμενου οικονομικού φορέα. Ειδικά για την άσκηση προσφυγής κατά προκήρυξης, η πλήρης γνώση αυτής τεκμαίρεται μετά την πάροδο δεκαπέντε (15) ημερών από τη δημοσίευση στο ΚΗΜΔΗΣ.

Σε περίπτωση παράλειψης που αποδίδεται στην αναθέτουσα αρχή, η προθεσμία για την άσκηση της προδικαστικής προσφυγής είναι δεκαπέντε (15) ημέρες από την επομένη της συντέλεσης της προσβαλλόμενης παράλειψης¹⁴¹.

Οι προθεσμίες άσκησης των προδικαστικών προσφυγών και των παρεμβάσεων αρχίζουν την επομένη της ημέρας της προαναφερθείσας κατά περίπτωση κοινοποίησης ή γνώσης και λήγουν όταν περάσει

¹³⁷ Η ΚΥΑ εκδόθηκε κατ' εξουσιοδότηση του άρθρου 5 παρ. 5 του ν. 3310/2005.

¹³⁸ Άρθρο 105 παρ. 7 του ν. 4412/2016, όπως τροποποιήθηκε με το άρθρο 45 του ν. 4782/2021.

¹³⁹ Άρθρο 105 παρ. 8 του ν. 4412/2016, όπως τροποποιήθηκε με το άρθρο 45 του ν. 4782/2021.

¹⁴⁰ Άρθρο 360 παρ. 1 ν. 4412/2016 και 3 παρ. 1 του π.δ/τος 39/2017.

¹⁴¹ Άρθρο 361 του ν. 4412/2016 και 4 του π.δ/τος 39/2017.

ολόκληρη η τελευταία ημέρα και ώρα 23:59:59 και, αν αυτή είναι εξαιρετέα ή Σάββατο, όταν περάσει ολόκληρη η επόμενη εργάσιμη ημέρα και ώρα 23:59:59¹⁴².

Η προδικαστική προσφυγή συντάσσεται υποχρεωτικά με τη χρήση του τυποποιημένου εντύπου του Παραρτήματος Ι του π.δ/τος 39/2017 και κατατίθεται ηλεκτρονικά μέσω της λειτουργικότητας «Επικοινωνία» στην ηλεκτρονική περιοχή του συγκεκριμένου διαγωνισμού, επιλέγοντας την ένδειξη «Προδικαστική Προσφυγή» σύμφωνα με το άρθρο 18 της Κ.Υ.Α. Προμήθειες και Υπηρεσίες.

Για το παραδεκτό της άσκησης της προδικαστικής προσφυγής κατατίθεται από τον προσφεύγοντα παράβολο υπέρ του Ελληνικού Δημοσίου, σύμφωνα με όσα ορίζονται στο άρθρο 363 του ν. 4412/2016. Η επιστροφή του παράβολου στον προσφεύγοντα γίνεται: α) σε περίπτωση ολικής ή μερικής αποδοχής της προσφυγής του, β) όταν η αναθέτουσα αρχή ανακαλεί την προσβαλλόμενη πράξη ή προβαίνει στην οφειλόμενη ενέργεια πριν από την έκδοση της απόφασης της ΕΑΔΗΣΥ επί της προσφυγής, γ) σε περίπτωση παραίτησης του προσφεύγοντος από την προσφυγή του έως και δέκα (10) ημέρες από την κατάθεση της προσφυγής.

Η προθεσμία για την άσκηση της προδικαστικής προσφυγής και η άσκησή της κλύουν τη σύναψη της σύμβασης, επί ποινή ακυρότητας, η οποία διαπιστώνεται με απόφαση της ΕΑΔΗΣΥ μετά από άσκηση προδικαστικής προσφυγής, σύμφωνα με τα άρθρα 368 του ν. 4412/2016 και 20 του π.δ/τος 39/2017. Όμως, μόνη η άσκηση της προδικαστικής προσφυγής δεν κλύει την πρόοδο της διαγωνιστικής διαδικασίας, υπό την επιφύλαξη χορήγησης από το Κλιμάκιο μέτρων προσωρινής προστασίας, σύμφωνα με το άρθρο 366 παρ. 1-2 του ν. 4412/2016 και 15 παρ. 1-4 του π.δ/τος 39/2017.

Η προηγούμενη παράγραφος δεν εφαρμόζεται στην περίπτωση που, κατά τη διαδικασία σύναψης της παρούσας σύμβασης, υποβληθεί μόνο μία (1) προσφορά.

Μετά την, κατά τα ως άνω, ηλεκτρονική κατάθεση της προδικαστικής προσφυγής η αναθέτουσα αρχή, μέσω της λειτουργίας «Επικοινωνία» :

α) Κοινοποιεί την προσφυγή το αργότερο έως την επόμενη εργάσιμη ημέρα από την κατάθεσή της σε κάθε ενδιαφερόμενο τρίτο, ο οποίος μπορεί να θίγεται από την αποδοχή της, προκειμένου να ασκήσει το προβλεπόμενο από τα άρθρα 362 παρ. 3 και 7 του π.δ/τος 39/2017 δικαίωμα παρέμβασης του στη διαδικασία εξέτασης της προσφυγής, για τη διατήρηση της ισχύος της προσβαλλόμενης πράξης, προσκομίζοντας όλα τα κρίσιμα έγγραφα που έχει στη διάθεσή του.

β) Διαβιβάζει στην ΕΑΔΗΣΥ, το αργότερο εντός δεκαπέντε (15) ημερών από την ημέρα κατάθεσης, τον πλήρη φάκελο της υπόθεσης, τα αποδεικτικά κοινοποίησης στους ενδιαφερόμενους τρίτους, αλλά και την Έκθεση Απόψεων της επί της προσφυγής. Στην Έκθεση Απόψεων η αναθέτουσα αρχή μπορεί να παραθέσει αρχική ή συμπληρωματική αιτιολογία για την υποστήριξη της προσβαλλόμενης με την προδικαστική προσφυγή πράξης.

γ) Κοινοποιεί σε όλα τα μέρη την Έκθεση Απόψεων, τις Παρεμβάσεις και τα σχετικά έγγραφα που τυχόν τη συνοδεύουν, μέσω του ηλεκτρονικού τόπου του διαγωνισμού το αργότερο έως την επόμενη εργάσιμη ημέρα από την κατάθεσή τους.

δ) Συμπληρωματικά υπομνήματα κατατίθενται από οποιοδήποτε από τα μέρη, μέσω της πλατφόρμας του ΕΣΗΔΗΣ, το αργότερο εντός πέντε (5) ημερών από την κοινοποίηση των απόψεων της αναθέτουσας αρχής.

Η άσκηση της προδικαστικής προσφυγής αποτελεί προϋπόθεση για την άσκηση των ένδικων βοηθημάτων της αίτησης αναστολής και αίτησης ακύρωσης του άρθρου 372 του ν. 4412/2016 κατά των εκτελεστών πράξεων ή παραλείψεων της αναθέτουσας αρχής.

Β. Όποιος έχει έννομο συμφέρον μπορεί να ζητήσει, με το ίδιο δικόγραφο, εφαρμοζόμενων αναλογικά των διατάξεων του π.δ/τος 18/1989, την αναστολή εκτέλεσης της απόφασης της ΕΑΔΗΣΥ και την ακύρωσή της

¹⁴² Παρ. 2 του άρθρου 9 και άρθρο 18 της Κ.Υ.Α. ΕΣΗΔΗΣ «Προμήθειες και Υπηρεσίες»

ενώπιον του αρμόδιου Διοικητικού Δικαστηρίου (Διοικητικό Εφετείο Αθηνών)¹⁴³. Το αυτό ισχύει και σε περίπτωση σιωπηρής απόρριψης της προδικαστικής προσφυγής από την ΕΑΔΗΣΥ. Δικαίωμα άσκησης του ως άνω ένδικου βοηθήματος έχει και η αναθέτουσα αρχή, αν η ΕΑΔΗΣΥ κάνει δεκτή την προδικαστική προσφυγή, αλλά και αυτός τού οποίου έχει γίνει εν μέρει δεκτή η προδικαστική προσφυγή.

Με την απόφαση της ΕΑΔΗΣΥ λογίζονται ως συμπροσβαλλόμενες και όλες οι συναφείς προς την ανωτέρω απόφαση πράξεις ή παραλείψεις της αναθέτουσας αρχής, εφόσον έχουν εκδοθεί ή συντελεστεί αντιστοίχως έως τη συζήτηση της ως άνω αίτησης στο Δικαστήριο.

Η αίτηση αναστολής και ακύρωσης περιλαμβάνει μόνο αιτιάσεις που είχαν προταθεί με την προδικαστική προσφυγή ή αφορούν στη διαδικασία ενώπιον της ΕΑΔΗΣΥ ή το περιεχόμενο των αποφάσεών της. Η αναθέτουσα αρχή, εφόσον ασκήσει την αίτηση της παρ. 1 του άρθρου 372 του ν. 4412/2016, μπορεί να προβάλλει και οψιγενείς ισχυρισμούς αναφορικά με τους επιτακτικούς λόγους δημοσίου συμφέροντος, οι οποίοι καθιστούν αναγκαία την άμεση ανάθεση της σύμβασης.¹⁴⁴

Η ως άνω αίτηση κατατίθεται στο αρμόδιο Δικαστήριο μέσα σε προθεσμία δέκα (10) ημερών από την κοινοποίηση ή την πλήρη γνώση της απόφασης ή από την παρέλευση της προθεσμίας για την έκδοση της απόφασης επί της προδικαστικής προσφυγής, ενώ η δικάσιμος για την εκδίκαση της αίτησης ακύρωσης δεν πρέπει να απέχει πέραν των εξήντα (60) ημερών από την κατάθεση του δικογράφου.¹⁴⁵

Αντίγραφο της αίτησης με κλήση κοινοποιείται με τη φροντίδα του αιτούντος στην ΕΑΔΗΣΥ, την αναθέτουσα αρχή, αν δεν έχει ασκήσει αυτή την αίτηση, και προς κάθε τρίτο ενδιαφερόμενο, την κλήτευση του οποίου διατάσσει με πράξη του ο Πρόεδρος ή ο προεδρεύων του αρμόδιου Δικαστηρίου ή Τμήματος έως την επόμενη ημέρα από την κατάθεση της αίτησης. Ο αιτών υποχρεούται, επί ποινή απαραδέκτου του ένδικου βοηθήματος, να προβεί στις παραπάνω κοινοποιήσεις εντός αποκλειστικής προθεσμίας δύο (2) ημερών από την έκδοση και την παραλαβή της ως άνω πράξης του Δικαστηρίου. Εντός αποκλειστικής προθεσμίας δέκα (10) ημερών από την ως άνω κοινοποίηση της αίτησης κατατίθεται η παρέμβαση και διαβιβάζονται ο φάκελος και οι απόψεις των παθητικώς νομιμοποιούμενων. Εντός της ίδιας προθεσμίας κατατίθενται στο Δικαστήριο και τα στοιχεία που υποστηρίζουν τους ισχυρισμούς των διαδίκων.

Επιπρόσθετα, η παρέμβαση κοινοποιείται με επιμέλεια του παρεμβαίνοντος στα λοιπά μέρη της δίκης εντός δύο (2) ημερών από την κατάθεσή της, αλλιώς λογίζεται ως अपαράδεκτη. Το διατακτικό της δικαστικής απόφασης εκδίδεται εντός δεκαπέντε (15) ημερών από τη συζήτηση της αίτησης ή από την προθεσμία για την υποβολή υπομνημάτων.

Η προθεσμία για την άσκηση και η άσκηση της αίτησης ενώπιον του αρμόδιου Δικαστηρίου κωλύουν τη σύναψη της σύμβασης μέχρι την έκδοση της οριστικής δικαστικής απόφασης, εκτός εάν με προσωρινή διαταγή ο αρμόδιος δικαστής αποφανθεί διαφορετικά. Επίσης, η προθεσμία για την άσκηση και η άσκηση της αίτησης κωλύουν την πρόοδο της διαδικασίας ανάθεσης για χρονικό διάστημα δεκαπέντε (15) ημερών από την άσκηση της αίτησης, εκτός εάν με την προσωρινή διαταγή ο αρμόδιος δικαστής αποφανθεί διαφορετικά.¹⁴⁶ Για την άσκηση της αίτησης κατατίθεται παράβολο, σύμφωνα με τα ειδικότερα οριζόμενα στο άρθρο 372 παρ. 5 του ν. 4412/2016.

Αν ο ενδιαφερόμενος δεν αιτήθηκε ή αιτήθηκε ανεπιτυχώς την αναστολή και η σύμβαση υπογράφηκε και η εκτέλεσή της ολοκληρώθηκε πριν από τη συζήτηση της αίτησης, εφαρμόζεται αναλόγως η παρ. 2 του

¹⁴³ Βλ. άρθρο 372 παρ. 3 του ν. 4412/2016, σύμφωνα με το οποίο: «Αρμόδιο για την εκδίκαση των υποθέσεων του παρόντος είναι το Διοικητικό Εφετείο της έδρας της αναθέτουσας αρχής. Κατ' εξαίρεση, διαφορές οι οποίες προκύπτουν από την ανάθεση δημόσιων συμβάσεων που εμπíπτουν στο πεδίο εφαρμογής των Οδηγιών 2014/24/ΕΕ και 2014/25/ΕΕ, με εκτιμώμενη αξία μεγαλύτερη των δεκαπέντε εκατομμυρίων (15.000.000) ευρώ, εκδικάζονται από το Συμβούλιο της Επικρατείας». Κατά συνέπεια, με βάση την εκτιμώμενη αξία εκάστης σύμβασης, η Α.Α. συμπληρώνει στο παρόν άρθρο της διακήρυξης, το αρμόδιο, ανά περίπτωση, Δικαστήριο, ήτοι το Διοικητικό Εφετείο ή το Συμβούλιο της Επικρατείας αναλόγως.

¹⁴⁴ Βλ. άρθρο 372 παρ. 1 και 2 του ν. 4412/2016.

¹⁴⁵ Βλ. άρθρο 372 παρ. 4 του ν. 4412/2016.

¹⁴⁶ Βλ. άρθρο 372 παρ. 6 του ν. 4412/2016.

άρθρου 32 του π.δ/τος 18/1989.

Αν το Δικαστήριο ακυρώσει πράξη ή παράλειψη της αναθέτουσας αρχής μετά τη σύναψη της σύμβασης, το κύρος της τελευταίας δεν θίγεται, εκτός αν πριν από τη σύναψη αυτής είχε ανασταλεί η διαδικασία σύναψης της σύμβασης. Στην περίπτωση που η σύμβαση δεν είναι άκυρη, ο ενδιαφερόμενος δικαιούται να αξιώσει αποζημίωση, σύμφωνα με τα αναφερόμενα στο άρθρο 373 του ν. 4412/2016.

Με την επιφύλαξη των διατάξεων του ν. 4412/2016, για την εκδίκαση των διαφορών του παρόντος άρθρου εφαρμόζονται οι διατάξεις του π.δ/τος 18/1989.

3.5 Ματαίωση Διαδικασίας

Η αναθέτουσα αρχή ματαιώνει ή δύναται να ματαιώσει εν όλω ή εν μέρει, αιτιολογημένα, τη διαδικασία ανάθεσης, για τους λόγους και υπό τους όρους του άρθρου 106 του ν. 4412/2016, μετά από γνώμη της αρμόδιας Επιτροπής του Διαγωνισμού. Επίσης, αν διαπιστωθούν σφάλματα ή παραλείψεις σε οποιοδήποτε στάδιο της διαδικασίας ανάθεσης, μπορεί, μετά από γνώμη της ως άνω Επιτροπής, να ακυρώσει μερικώς τη διαδικασία ή να αναμορφώσει ανάλογα το αποτέλεσμα της ή να αποφασίσει την επανάληψή της από το σημείο που εμφιλοχώρησε το σφάλμα ή η παράλειψη.

Ειδικότερα, η αναθέτουσα αρχή ματαιώνει τη διαδικασία σύναψης όταν αυτή αποβεί άγονη είτε λόγω μη υποβολής προσφοράς είτε λόγω απόρριψης όλων των προσφορών, καθώς και στην περίπτωση του δεύτερου εδαφίου της παρ. 7 του άρθρου 105, περί κατακύρωσης και σύναψης σύμβασης.

Επίσης, μπορεί να ματαιώσει τη διαδικασία: α) λόγω παράτυπης διεξαγωγής της διαδικασίας ανάθεσης, εκτός εάν μπορεί να θεραπεύσει το σφάλμα ή την παράλειψη σύμφωνα με την παρ. 3 του άρθρου 106, β) εάν οι οικονομικές και τεχνικές παράμετροι που σχετίζονται με τη διαδικασία ανάθεσης άλλαξαν ουσιωδώς και η εκτέλεση του συμβατικού αντικείμενου δεν ενδιαφέρει πλέον την αναθέτουσα αρχή ή τον φορέα για τον οποίο προορίζεται το υπό ανάθεση αντικείμενο, γ) εάν λόγω ανωτέρας βίας, δεν είναι δυνατή η κανονική εκτέλεση της σύμβασης, δ) εάν η επιλεγείσα προσφορά κριθεί ως μη συμφέρουσα από οικονομική άποψη, ε) στην περίπτωση των παρ. 3 και 4 του άρθρου 97, περί χρόνου ισχύος προσφορών, στ) για άλλους επιτακτικούς λόγους δημοσίου συμφέροντος, όπως ιδίως, δημόσιας υγείας ή προστασίας του περιβάλλοντος.

4. ΟΡΟΙ ΕΚΤΕΛΕΣΗΣ ΤΗΣ ΣΥΜΒΑΣΗΣ

4.1 Εγγυήσεις (καλής εκτέλεσης, προκαταβολής)

Εγγύηση καλής εκτέλεσης και εγγύηση προκαταβολής

Για την υπογραφή της σύμβασης απαιτείται η παροχή εγγύησης καλής εκτέλεσης, σύμφωνα με το άρθρο 72 παρ. 4 του ν. 4412/2016, το ύψος της οποίας ανέρχεται σε ποσοστό 4% επί της εκτιμώμενης αξίας της σύμβασης, ή του τμήματος αυτής, χωρίς να συμπεριλαμβάνονται τα δικαιώματα προαίρεσης και η οποία κατατίθεται μέχρι και την υπογραφή του συμφωνητικού.

Η εγγύηση καλής εκτέλεσης, προκειμένου να γίνει αποδεκτή, πρέπει να περιλαμβάνει κατ' ελάχιστον τα αναφερόμενα στην παρ. 12 του άρθρου 72 του ν. 4412/2016 στοιχεία, πλην αυτού της περ. η (βλ. την παράγραφο 2.1.5. της παρούσας), και επιπλέον τον τίτλο και τον αριθμό της σχετικής σύμβασης, εφόσον ο τελευταίος είναι γνωστός. Το περιεχόμενό της είναι σύμφωνο με τα οριζόμενα στο άρθρο 72 του ν. 4412/2016.

Η εγγύηση καλής εκτέλεσης της σύμβασης καλύπτει συνολικά και χωρίς διακρίσεις την εφαρμογή όλων των όρων της σύμβασης και κάθε απαίτηση της αναθέτουσας αρχής έναντι του αναδόχου.

Σε περίπτωση τροποποίησης της σύμβασης κατά την παράγραφο 4.5, η οποία συνεπάγεται αύξηση της συμβατικής αξίας, ο ανάδοχος οφείλει να καταθέσει μέχρι την υπογραφή της τροποποιημένης σύμβασης συμπληρωματική εγγύηση καλής εκτέλεσης, το ύψος της οποίας ανέρχεται σε ποσοστό 4% επί του ποσού της αύξησης της αξίας της σύμβασης.

Η εγγύηση καλής εκτέλεσης καταπίπτει υπέρ της αναθέτουσας αρχής στην περίπτωση παραβίασης, από τον ανάδοχο, των όρων της σύμβασης, όπως αυτή ειδικότερα ορίζει.

4.2 Συμβατικό Πλαίσιο - Εφαρμοστέα Νομοθεσία

Κατά την εκτέλεση της σύμβασης εφαρμόζονται οι διατάξεις του ν. 4412/2016, οι όροι της παρούσας Διακήρυξης και συμπληρωματικά ο Αστικός Κώδικας.

4.3 Όροι εκτέλεσης της σύμβασης

4.3.1 Κατά την εκτέλεση της σύμβασης ο ανάδοχος τηρεί τις υποχρεώσεις στους τομείς του περιβαλλοντικού, κοινωνικοασφαλιστικού και εργατικού δικαίου, που έχουν θεσπιστεί με το δίκαιο της Ένωσης, το εθνικό δίκαιο, συλλογικές συμβάσεις ή διεθνείς διατάξεις περιβαλλοντικού, κοινωνικοασφαλιστικού και εργατικού δικαίου, οι οποίες απαριθμούνται στο Παράρτημα Χ του Προσαρτήματος Α΄.

Η τήρηση των εν λόγω υποχρεώσεων από τον ανάδοχο και τους υπεργολάβους του ελέγχεται και βεβαιώνεται από τα όργανα που επιβλέπουν την εκτέλεση της σύμβασης και τις αρμόδιες δημόσιες αρχές και υπηρεσίες που ενεργούν εντός των ορίων της ευθύνης και της αρμοδιότητάς τους.

4.3.2.

Ο ανάδοχος δεσμεύεται ότι:

α) σε όλα τα στάδια που προηγήθηκαν της σύμβασης δεν ενήργησε αθέμιτα, παράνομα ή καταχρηστικά και ότι θα εξακολουθήσει να μην ενεργεί κατ' αυτόν τον τρόπο κατά το στάδιο εκτέλεσης της σύμβασης,

β) ότι θα δηλώσει αμελλητί στην αναθέτουσα αρχή, αφότου λάβει γνώση, οποιαδήποτε κατάσταση (ακόμη και ενδεχόμενη) σύγκρουσης συμφερόντων (προσωπικών, οικογενειακών, οικονομικών, πολιτικών ή άλλων κοινών συμφερόντων, συμπεριλαμβανομένων και αντικρουόμενων επαγγελματικών συμφερόντων) μεταξύ των νόμιμων ή εξουσιοδοτημένων εκπροσώπων του, καθώς και υπαλλήλων ή συνεργατών τους οποίους απασχολεί στην εκτέλεση της σύμβασης (π.χ. με σύμβαση υπεργολαβίας) και μελών του προσωπικού της αναθέτουσας αρχής που εμπλέκονται καθ' οιονδήποτε τρόπο στη διαδικασία εκτέλεσης της σύμβασης ή/και μπορούν να επηρεάσουν την έκβαση και τις αποφάσεις της αναθέτουσας αρχής περί την εκτέλεσή της, οποτεδήποτε και εάν η κατάσταση αυτή προκύψει κατά τη διάρκεια εκτέλεσης της σύμβασης¹⁴⁷.

Οι υποχρεώσεις και οι απαγορεύσεις της ρήτρας αυτής, στην περίπτωση που ο ανάδοχος είναι ένωση, ισχύουν για όλα τα μέλη της ένωσης, καθώς και για τους υπεργολάβους που χρησιμοποιεί. Στο συμφωνητικό περιλαμβάνεται σχετική δεσμευτική δήλωση τόσο του αναδόχου όσο και των υπεργολάβων του.

4.4 Υπεργολαβία

4.4.1. Ο ανάδοχος δεν απαλλάσσεται από τις συμβατικές του υποχρεώσεις και ευθύνες λόγω ανάθεσης της εκτέλεσης τμήματος/τμημάτων της σύμβασης σε υπεργολάβους. Η τήρηση των υποχρεώσεων της παρ. 2 του άρθρου 18 του ν. 4412/2016 από υπεργολάβους δεν αίρει την ευθύνη του κυρίου αναδόχου.

4.4.2. Κατά την υπογραφή της σύμβασης ο κύριος ανάδοχος υποχρεούται να αναφέρει στην αναθέτουσα αρχή το όνομα, τα στοιχεία επικοινωνίας και τους νόμιμους εκπροσώπους των υπεργολάβων του, οι οποίοι συμμετέχουν στην εκτέλεση αυτής, εφόσον είναι γνωστά τη συγκεκριμένη χρονική στιγμή. Επιπλέον, υποχρεούται να γνωστοποιεί στην αναθέτουσα αρχή κάθε αλλαγή των πληροφοριών αυτών, κατά τη διάρκεια της σύμβασης, καθώς και τις απαιτούμενες πληροφορίες σχετικά με κάθε νέο υπεργολάβο, τον οποίο ο κύριος ανάδοχος χρησιμοποιεί εν συνεχεία στην εν λόγω σύμβαση, προσκομίζοντας τα σχετικά συμφωνητικά/δηλώσεις συνεργασίας¹⁴⁸. Σε περίπτωση διακοπής της συνεργασίας του αναδόχου με υπεργολάβο/ υπεργολάβους της σύμβασης, αυτός υποχρεούται σε άμεση γνωστοποίηση της διακοπής αυτής στην αναθέτουσα αρχή, οφείλει δε να διασφαλίσει την ομαλή εκτέλεση του τμήματος/ των τμημάτων της σύμβασης είτε από τον ίδιο, είτε από νέο υπεργολάβο τον οποίο θα γνωστοποιήσει στην αναθέτουσα αρχή κατά την ως άνω διαδικασία.

4.4.3. Η αναθέτουσα αρχή επαληθεύει τη συνδρομή των λόγων αποκλεισμού για τους υπεργολάβους, όπως αυτοί περιγράφονται στην παράγραφο 2.2.3 και με τα αποδεικτικά μέσα της παραγράφου 2.2.9.2 της παρούσας, εφόσον το(α) τμήμα(τα) της σύμβασης, το(α) οποίο(α) ο ανάδοχος προτίθεται να αναθέσει υπό μορφή υπεργολαβίας σε τρίτους, υπερβαίνουν σωρευτικά το ποσοστό του τριάντα τοις εκατό (30%) της συνολικής αξίας της σύμβασης. Επιπλέον, προκειμένου να μην αθετούνται οι υποχρεώσεις της παρ. 2 του άρθρου 18 του ν. 4412/2016, δύναται να επαληθεύσει τους ως άνω λόγους και για τμήμα ή τμήματα της σύμβασης που υπολείπονται του ως άνω ποσοστού.

Όταν από την ως άνω επαλήθευση προκύπτει ότι συντρέχουν λόγοι αποκλεισμού, απαιτεί την αντικατάστασή του, κατά τα ειδικότερα αναφερόμενα στις παρ. 5 και 6 του άρθρου 131 του ν. 4412/2016.

4.5 Τροποποίηση σύμβασης κατά τη διάρκειά της¹⁴⁹

Η σύμβαση μπορεί να τροποποιείται κατά τη διάρκειά της, χωρίς να απαιτείται νέα διαδικασία σύναψης σύμβασης, σύμφωνα με τους όρους και τις προϋποθέσεις του άρθρου 132 του ν. 4412/2016, κατόπιν γνωμοδότησης του αρμόδιου οργάνου της¹⁵⁰ (της αρμόδιας επιτροπής)

¹⁴⁷ Βλ. άρθρο 24 του ν. 4412/2016

¹⁴⁸ Παρ. 4 του άρθρου 131 του ν. 4412/2016. Βλ. και παρ. 2.2.8.2 της παρούσας.

¹⁴⁹ Βλ. άρθρο 132 του ν. 4412/2016.

Μετά τη λύση της σύμβασης λόγω της έκπτωσης του αναδόχου, σύμφωνα με το άρθρο 203 του ν. 4412/2016 και την παράγραφο 5.2. της παρούσας, όπως και σε περίπτωση καταγγελίας για τους λόγους της παραγράφου 4.6, πλην αυτού της περ. (α), η αναθέτουσα αρχή δύναται να προσκαλέσει τον επόμενο κατά σειρά κατάταξης οικονομικό φορέα που συμμετέχει στην παρούσα διαδικασία ανάθεσης της συγκεκριμένης σύμβασης και να του προτείνει να αναλάβει το ανεκτέλεστο τμήμα της σύμβασης, με τους ίδιους όρους και προϋποθέσεις και με τίμημα που δεν θα υπερβαίνει την προσφορά που είχε υποβάλει ο έκπτωτος (ρήτρα υποκατάστασης)¹⁵¹. Η σύμβαση συνάπτεται, εφόσον εντός της ταχθείσας προθεσμίας περιέλθει στην αναθέτουσα αρχή έγγραφη και ανεπιφύλακτη αποδοχή της πρόσκλησης. Η άπρακτη πάροδος της προθεσμίας θεωρείται ως απόρριψη της πρότασης. Αν ο ανωτέρω δεν δεχθεί την πρόταση σύναψης σύμβασης, η αναθέτουσα αρχή προσκαλεί τον επόμενο υποψήφιο κατά σειρά κατάταξης, ακολουθώντας κατά τα λοιπά την ίδια διαδικασία.

4.6 Δικαίωμα μονομερούς λύσης της σύμβασης¹⁵²

4.6.1. Η αναθέτουσα αρχή μπορεί, με τις προϋποθέσεις που ορίζουν οι κείμενες διατάξεις, να καταγγείλει τη σύμβαση κατά τη διάρκεια της εκτέλεσής της, εφόσον:

α) η σύμβαση έχει υποστεί ουσιώδη τροποποίηση, κατά την έννοια της παρ. 4 του άρθρου 132 του ν. 4412/2016, που θα απαιτούσε νέα διαδικασία σύναψης σύμβασης,

β) κατά τον χρόνο της ανάθεσης της σύμβασης ο ανάδοχος τελούσε σε μια από τις καταστάσεις που αναφέρονται στην παράγραφο 2.2.3.1 και, ως εκ τούτου, θα έπρεπε να έχει αποκλειστεί από τη διαδικασία σύναψης της σύμβασης,

γ) η σύμβαση δεν έπρεπε να ανατεθεί στον ανάδοχο λόγω σοβαρής παραβίασης των υποχρεώσεων που υπέχει από τις Συνθήκες και την Οδηγία 2014/24/ΕΕ, η οποία έχει αναγνωρισθεί με απόφαση του Δικαστηρίου της Ένωσης στο πλαίσιο διαδικασίας δυνάμει του άρθρου 258 της ΣΛΕΕ.

δ) ο ανάδοχος καταδικαστεί αμετάκλητα, κατά τη διάρκεια εκτέλεσης της σύμβασης, για ένα από τα αδικήματα που αναφέρονται στην παρ. 2.2.3.1 της παρούσας,

ε) ο ανάδοχος πτωχεύσει ή υπαχθεί σε διαδικασία ειδικής εκκαθάρισης ή τεθεί υπό αναγκαστική διαχείριση από εκκαθαριστή ή από το δικαστήριο ή υπαχθεί σε διαδικασία πτωχευτικού συμβιβασμού ή αναστείλει τις επιχειρηματικές του δραστηριότητες ή υπαχθεί σε διαδικασία εξυγίανσης και δεν τηρεί τους όρους αυτής ή εάν βρεθεί σε οποιαδήποτε ανάλογη κατάσταση, προκύπτουσα από παρόμοια διαδικασία, προβλεπόμενη σε εθνικές διατάξεις νόμου,

Η αναθέτουσα αρχή μπορεί να μην καταγγείλει τη σύμβαση, υπό την προϋπόθεση ότι ο ανάδοχος που θα βρεθεί σε μία από τις καταστάσεις που αναφέρονται στην περίπτωση αυτή, αποδεικνύει ότι είναι σε θέση να εκτελέσει τη σύμβαση, λαμβάνοντας υπόψη τις ισχύουσες διατάξεις και τα μέτρα για τη συνέχιση της επιχειρηματικής του δραστηριότητας,

στ) ο ανάδοχος παραβεί αποδεδειγμένα τις υποχρεώσεις του που απορρέουν από τη δέσμευση ακεραιότητας της παρ. 4.3.2. της παρούσας, όπως αναλυτικά περιγράφονται στο συνημμένο στην παρούσα σχέδιο σύμβασης.

¹⁵⁰ Δυνατότητα της Α.Α. να προβλέψει στη διακήρυξη ρήτρες αναθεώρησης/ προαιρέσεις. Στην περίπτωση αυτή και εφόσον πρόκειται για σαφείς, ακριβείς και ρητές ρήτρες αναθεώρησης, στις οποίες μπορεί να περιλαμβάνονται και ρήτρες αναθεώρησης τιμών ή προαιρέσεις, επιτρέπεται η τροποποίηση της σύμβασης χωρίς νέα διαδικασία σύναψης, ανεξαρτήτως της χρηματικής αξίας της τροποποίησης. Οι ρήτρες αυτές αναφέρουν το αντικείμενο και τη φύση των ενδεχόμενων τροποποιήσεων ή προαιρέσεων, καθώς και τους όρους υπό τους οποίους μπορούν να ενεργοποιηθούν. Οι προβλεπόμενες τροποποιήσεις ή προαιρέσεις δεν πρέπει να μεταβάλλουν τη συνολική φύση της σύμβασης (βλ. άρθρο 132 παρ. 1 α' του ν. 4412/2016).

¹⁵¹ βλ. άρθρο 132 παρ. 1δ) περ. αα του ν. 4412/2016. βλ. επίσης, Κατευθυντήρια Οδηγία 22 της Αρχής με τίτλο «Τροποποίηση συμβάσεων κατά τη διάρκειά τους», Κεφάλαιο ΙΙΙ.Δ. σημείο Ι, σελ. 17 (ΑΔΑ: 7ΜΥΤΟΞΤΒ-ΖΓΖ).

¹⁵² βλ. Άρθρο 133 του ν. 4412/2016 Δικαίωμα μονομερούς λύσης της σύμβασης

5. ΕΙΔΙΚΟΙ ΟΡΟΙ ΕΚΤΕΛΕΣΗΣ ΤΗΣ ΣΥΜΒΑΣΗΣ

5.1 Τρόπος πληρωμής¹⁵³

5.1.1. Η πληρωμή του αναδόχου θα πραγματοποιηθεί με τον πιο κάτω τρόπο :

Πληρωμή με την συμπλήρωση κάθε εξαμήνου του τιμήματος συμπεριλαμβανομένου Φ.Π.Α που αφορά τις Υπηρεσίες Συμφωνημένου Επιπέδου Υποστήριξης Παραγωγικής Λειτουργίας, τις Υπηρεσίες Συναφών Έργων και τις υπηρεσίες Συντήρησης, ανάλογα με την ανάλωση των υπηρεσιών ανά κατηγορία και με προϋπόθεση την Οριστική Παραλαβή των παρασχεθεισών υπηρεσιών για την δεδομένη χρονική περίοδο.

Η πληρωμή του συμβατικού τιμήματος θα γίνεται με την προσκόμιση των νόμιμων παραστατικών και δικαιολογητικών που προβλέπονται από τις διατάξεις του άρθρου 200 παρ. 5 του ν. 4412/2016¹⁵⁴, καθώς και κάθε άλλου δικαιολογητικού που τυχόν ήθελε ζητηθεί από τις αρμόδιες υπηρεσίες που διενεργούν τον έλεγχο και την πληρωμή.

5.1.2. Τον ανάδοχο βαρύνουν οι υπέρ τρίτων κρατήσεις, καθώς και κάθε άλλη επιβάρυνση, σύμφωνα με την κείμενη νομοθεσία, μη συμπεριλαμβανομένου Φ.Π.Α., για την παροχή των υπηρεσιών στον τόπο και με τον τρόπο που προβλέπεται στα έγγραφα της σύμβασης. Ιδίως βαρύνεται με τις ακόλουθες κρατήσεις:

α) Για τις συμβάσεις αξίας άνω των χιλίων (1.000) ευρώ, μη συμπεριλαμβανομένου ΦΠΑ, ανεξαρτήτως της πηγής προέλευσης της χρηματοδότησης, κράτηση ύψους 0,1%, η οποία υπολογίζεται επί της αξίας κάθε πληρωμής προ φόρων και κρατήσεων της αρχικής, καθώς και κάθε συμπληρωματικής σύμβασης υπέρ της Ενιαίας Αρχής Δημοσίων Συμβάσεων.¹⁵⁵

β) Κράτηση ύψους 0,02% υπέρ της ανάπτυξης και συντήρησης του ΟΠΣ ΕΣΗΔΗΣ, η οποία υπολογίζεται επί της αξίας, εκτός ΦΠΑ, της αρχικής, καθώς και κάθε συμπληρωματικής σύμβασης. Το ποσό αυτό παρακρατείται σε κάθε πληρωμή από την αναθέτουσα αρχή στο όνομα και για λογαριασμό του Υπουργείου Ψηφιακής Διακυβέρνησης, σύμφωνα με την παρ. 6 του άρθρου 36 του ν. 4412/2016¹⁵⁶. **Μέχρι την έκδοση της κοινής απόφασης της παρ. 6 του άρθρου 36 του ν. 4412/2016, η ως άνω κράτηση δεν επιβάλλεται.**

Οι υπέρ τρίτων κρατήσεις υπόκεινται στο εκάστοτε ισχύον αναλογικό τέλος χαρτοσήμου 3% και επ' αυτού εισφορά υπέρ ΟΓΑ 20%.

Με κάθε πληρωμή θα γίνεται η προβλεπόμενη από την κείμενη νομοθεσία παρακράτηση φόρου εισοδήματος αξίας 8% επί του καθαρού ποσού.

5.1.3. Σε περίπτωση υποβολής ηλεκτρονικού τιμολογίου, ο ανάδοχος συμπληρώνει στο πεδίο BT-11: Στοιχείο αναφοράς αγαθού του Εθνικού Μορφότυπου Ηλεκτρονικού Τιμολογίου¹⁵⁷:

1) «ΑΔΑ Ανάληψης»

¹⁵³ Για τα τιμολόγια που εκδίδονται κατά την εκτέλεση των δημοσίων συμβάσεων, ανεξαρτήτως αξίας αυτών, οι αναθέτουσες αρχές υποχρεούνται να παραλαμβάνουν και να επεξεργάζονται ηλεκτρονικά τιμολόγια που είναι σύμφωνα με το ευρωπαϊκό πρότυπο έκδοσης ηλεκτρονικών τιμολογίων, σύμφωνα με τις διατάξεις των άρθρων 148 έως και 153 του ν. 4601/2019 (Α' 44) και των, κατ' εξουσιοδότηση του άρθρου 154 του νόμου αυτού, κανονιστικών αποφάσεων.

¹⁵⁴ Άρθρο 200 παρ. 5 του ν. 4412/2016, όπως τροποποιήθηκε με το άρθρο 102 του ν. 4782/2021.

¹⁵⁵ Άρθρο 350 παρ. 3 του ν. 4412/2016, όπως ισχύει.

¹⁵⁶ Βλ. παρ. 1 άρθρου 25 του ν. 5039/2023 (Α' 83), σύμφωνα με την οποία: «Στο άρθρο 376 του ν. 4412/2016 (Α' 147) περί μεταβατικών διατάξεων, προστίθεται παρ. 18, ως εξής: «18. Μέχρι την έκδοση της κοινής απόφασης της παρ. 6 του άρθρου 36 η κράτηση της παρ. 1 του ιδίου άρθρου του πρώτου εδαφίου της ίδιας παραγράφου δεν επιβάλλεται.»

¹⁵⁷ Βλ. Απόφαση αριθμ. 63446/2021 (Β' 2338/02.06.2021) Υπουργίων Οικονομικών – Ανάπτυξης και Επενδύσεων – Επικρατείας «Καθορισμός Εθνικού Μορφότυπου ηλεκτρονικού τιμολογίου στο πλαίσιο των Δημοσίων Συμβάσεων», άρθρο 3 παρ.2 πεδίο «BT-11: Στοιχείο αναφοράς αγαθού / υπηρεσίας / μελέτης / έργου»

5.2 Κήρυξη οικονομικού φορέα εκπτώτου - Κυρώσεις

5.2.1. Ο ανάδοχος, με την επιφύλαξη της συνδρομής λόγων ανωτέρας βίας, κηρύσσεται υποχρεωτικά έκπτωτος¹⁵⁸ από τη σύμβαση και από κάθε δικαίωμα που απορρέει από αυτήν:

- α) στην περίπτωση της παρ. 7 του άρθρου 105 περί κατακύρωσης και σύναψης σύμβασης
- β) στην περίπτωση που δεν εκπληρώσει τις υποχρεώσεις του που απορρέουν από τη σύμβαση ή/και δεν συμμορφωθεί με τις σχετικές γραπτές εντολές της υπηρεσίας, που είναι σύμφωνες με τη σύμβαση ή τις κείμενες διατάξεις, εντός του συμφωνημένου χρόνου εκτέλεσης της σύμβασης,
- γ) εφόσον δεν παράσχει τις υπηρεσίες ή δεν υποβάλει τα παραδοτέα ή δεν προβεί στην αντικατάστασή τους μέσα στον συμβατικό χρόνο ή στον χρόνο παράτασης που του χορηγήθηκε, σύμφωνα με τα προβλεπόμενα στο άρθρο 217 περί διάρκειας της σύμβασης παροχής υπηρεσίας και την παράγραφο 6.2, 6.3 της παρούσας, με την επιφύλαξη της επόμενης παραγράφου.

Στην περίπτωση συνδρομής λόγου έκπτωσης του αναδόχου από τη σύμβαση κατά την ως άνω περίπτωση (γ), η αναθέτουσα αρχή κοινοποιεί στον ανάδοχο ειδική όχληση, στην οποία μνημονεύει τις διατάξεις του άρθρου 203 του ν. 4412/2016 και περιλαμβάνει συγκεκριμένη περιγραφή των ενεργειών στις οποίες οφείλει να προβεί ο ανάδοχος, προκειμένου να συμμορφωθεί, μέσα σε προθεσμία 15 ημερών από την κοινοποίηση της ανωτέρω όχλησης. Αν η προθεσμία που τάχθηκε με την ειδική όχληση, παρέλθει, χωρίς ο ανάδοχος να συμμορφωθεί, κηρύσσεται έκπτωτος μέσα σε προθεσμία τριάντα (30) ημερών από την άπρακτη πάροδο της προθεσμίας συμμόρφωσης.

Ο ανάδοχος δεν κηρύσσεται έκπτωτος για λόγους που ανάγονται σε υπαιτιότητα του φορέα εκτέλεσης της σύμβασης ή αν συντρέχουν λόγοι ανωτέρας βίας.

Στον ανάδοχο που κηρύσσεται έκπτωτος από τη σύμβαση επιβάλλονται, με απόφαση του αποφαινόμενου οργάνου, ύστερα από γνωμοδότηση του αρμόδιου οργάνου, το οποίο υποχρεωτικά καλεί τον ενδιαφερόμενο προς παροχή εξηγήσεων, αθροιστικά οι παρακάτω κυρώσεις:

- α) ολική κατάπτωση της εγγύησης καλής εκτέλεσης της σύμβασης,
- β) Επιπλέον, σε βάρος του αναδόχου μπορεί να επιβληθεί και προσωρινός αποκλεισμός του από το σύνολο των συμβάσεων προμηθειών ή υπηρεσιών των φορέων που εμπíπτουν στις διατάξεις του ν. 4412/2016, κατά τα ειδικότερα προβλεπόμενα στο άρθρο 74, περί αποκλεισμού οικονομικού φορέα από δημόσιες συμβάσεις

5.2.2. Αν οι υπηρεσίες παρασχεθούν από υπαιτιότητα του αναδόχου μετά τη λήξη της διάρκειας της σύμβασης και μέχρι τη λήξη του χρόνου της παράτασης που χορηγήθηκε, επιβάλλονται εις βάρος του ποινικές ρήτρες, με αιτιολογημένη απόφαση της αναθέτουσας αρχής¹⁵⁹.

Οι ποινικές ρήτρες υπολογίζονται ως εξής:

- α) για καθυστέρηση που περιορίζεται σε χρονικό διάστημα, το οποίο δεν υπερβαίνει το 50% της προβλεπόμενης συνολικής διάρκειας της σύμβασης ή σε περίπτωση τμηματικών/ενδιάμεσων προθεσμιών της αντίστοιχης προθεσμίας επιβάλλεται ποινική ρήτρα 2,5% επί της συμβατικής αξίας χωρίς ΦΠΑ των υπηρεσιών που παρασχέθηκαν εκπρόθεσμα,
- β) για καθυστέρηση που υπερβαίνει το 50% επιβάλλεται ποινική ρήτρα 5% χωρίς ΦΠΑ επί της συμβατικής αξίας των υπηρεσιών που παρασχέθηκαν εκπρόθεσμα,
- γ) οι ποινικές ρήτρες για υπέρβαση των τμηματικών προθεσμιών είναι ανεξάρτητες από τις επιβαλλόμενες για υπέρβαση της συνολικής διάρκειας της σύμβασης και δύνανται να ανακαλούνται με αιτιολογημένη

¹⁵⁸ Άρθρο 203 του ν. 4412/2016, όπως τροποποιήθηκε με το άρθρο 103 του ν. 4782/2021

¹⁵⁹ Άρθρο 218 του ν.4412/2016

απόφαση της αναθέτουσας αρχής, αν οι υπηρεσίες που αφορούν στις ως άνω τμηματικές προθεσμίες παρασχεθούν μέσα στη συνολική της διάρκεια και τις εγκεκριμένες παρατάσεις αυτής και με την προϋπόθεση ότι το σύνολο της σύμβασης έχει εκτελεστεί πλήρως,

Το ποσό των ποινικών ρητρών αφαιρείται/συμψηφίζεται από/με την αμοιβή του αναδόχου.

Η επιβολή ποινικών ρητρών δεν στερεί από την αναθέτουσα αρχή το δικαίωμα να κηρύξει τον ανάδοχο έκπτωτο.

5.3 Διοικητικές προσφυγές κατά τη διαδικασία εκτέλεσης των συμβάσεων¹⁶⁰

Ο ανάδοχος μπορεί κατά των αποφάσεων που επιβάλλουν εις βάρος του κυρώσεις, δυνάμει των όρων των άρθρων 5.2 (Κήρυξη οικονομικού φορέα εκπτώτου - Κυρώσεις), 6.2. (Διάρκεια σύμβασης), 6.4. (Απόρριψη παραδοτέων – αντικατάσταση), καθώς και κατ' εφαρμογή των συμβατικών όρων, να ασκήσει προσφυγή για λόγους νομιμότητας και ουσίας ενώπιον του φορέα που εκτελεί τη σύμβαση, μέσα σε ανατρεπτική προθεσμία (30) ημερών από την ημερομηνία της κοινοποίησης ή της πλήρους γνώσης της σχετικής απόφασης. Η εμπρόθεσμη άσκηση της προσφυγής αναστέλλει τις επιβληθείσες κυρώσεις. Επί της προσφυγής αποφασίζει το αρμοδίως αποφαινόμενο όργανο, ύστερα από γνωμοδότηση του προβλεπόμενου στο τελευταίο εδάφιο της περίπτωσης δ' της παραγράφου 11 του άρθρου 221 ν.4412/2016 οργάνου, εντός προθεσμίας τριάντα (30) ημερών από την άσκησή της, άλλως θεωρείται ως σιωπηρώς απορριφθείσα. Κατά της απόφασης αυτής δεν χωρεί η άσκηση άλλης οποιασδήποτε φύσης διοικητικής προσφυγής. Αν κατά της απόφασης που επιβάλλει κυρώσεις δεν ασκηθεί εμπρόθεσμα η προσφυγή ή αν αυτή απορριφθεί από το αποφαινόμενο αρμοδίως όργανο, η απόφαση καθίσταται οριστική. Αν ασκηθεί εμπρόθεσμα προσφυγή, αναστέλλονται οι συνέπειες της απόφασης μέχρι αυτή να οριστικοποιηθεί.

5.4 Δικαστική επίλυση διαφορών

Κάθε διαφορά μεταξύ των συμβαλλόμενων μερών που προκύπτει από τη σύμβαση που συνάπτεται στο πλαίσιο της παρούσας Διακήρυξης, επιλύεται με την άσκηση προσφυγής ή αγωγής στο Διοικητικό Εφετείο της Περιφέρειας στην οποία εκτελείται η σύμβαση, κατά τα ειδικότερα οριζόμενα στις παρ. 1 έως και 6 του άρθρου 205Α του ν. 4412/2016¹⁶¹. Πριν την άσκηση της προσφυγής στο Διοικητικό Εφετείο τηρείται υποχρεωτικά η ενδικοφανής διαδικασία που προβλέπεται στο άρθρο 205 του ν. 4412/2016 και την παράγραφο 5.3 της παρούσας, διαφορετικά η προσφυγή απορρίπτεται ως απαράδεκτη. Αν ο ανάδοχος της σύμβασης είναι κοινοπραξία, η προσφυγή ασκείται είτε από την ίδια είτε από όλα τα μέλη της. Δεν απαιτείται η τήρηση ενδικοφανούς διαδικασίας αν ασκείται από τον ενδιαφερόμενο αγωγή, στο δικόγραφο της οποίας δεν σωρεύεται αίτημα ακύρωσης ή τροποποίησης διοικητικής πράξης ή παράλειψης.

¹⁶⁰ Άρθρο 205 του ν. 4412/2016. Για την εξέταση των προβλεπόμενων προσφυγών, συγκροτείται ειδικό γνωμοδοτικό όργανο, τριμελές ή πενταμελές, τα μέλη του οποίου είναι διαφορετικά από τα μέλη του γνωμοδοτικού οργάνου που είναι αρμόδιο για τα λοιπά θέματα που ανακύπτουν κατά τη διαδικασία εκτέλεσης.

¹⁶¹ Άρθρο 205Α του ν. 4412/2016.

6. ΧΡΟΝΟΣ ΚΑΙ ΤΡΟΠΟΣ ΕΚΤΕΛΕΣΗΣ

6.1 Παρακολούθηση της σύμβασης

6.1.1. Η παρακολούθηση της εκτέλεσης της σύμβασης και η διοίκηση αυτής θα διενεργηθεί από την Διεύθυνση Ηλεκτρονικής Διακυβέρνησης, η οποία θα εισηγείται στο αρμόδιο αποφαινόμενο όργανο για όλα τα ζητήματα που αφορούν στην προσήκουσα εκτέλεση όλων των όρων της σύμβασης και στην εκπλήρωση των υποχρεώσεων του αναδόχου, στη λήψη των επιβεβλημένων μέτρων λόγω μη τήρησης των ως άνω όρων και ιδίως για ζητήματα που αφορούν σε τροποποίηση του αντικειμένου και παράταση της διάρκειας της σύμβασης, υπό τους όρους του άρθρου 132 του ν. 4412/2016.

6.1.2. Η αρμόδια υπηρεσία μπορεί, με απόφασή της να ορίζει για την παρακολούθηση της σύμβασης ως επόπτη με καθήκοντα εισηγητή υπάλληλο της υπηρεσίας. Με την ίδια απόφαση δύνανται να ορίζονται και άλλοι υπάλληλοι της αρμόδιας υπηρεσίας ή των εξυπηρετούμενων από τη σύμβαση φορέων, στους οποίους ανατίθενται επιμέρους καθήκοντα για την παρακολούθηση της σύμβασης. Σε αυτή την περίπτωση ο επόπτης λειτουργεί ως συντονιστής.

Τα καθήκοντα του επόπτη είναι, ενδεικτικά, η πιστοποίηση της εκτέλεσης του αντικειμένου της σύμβασης, καθώς και ο έλεγχος της συμμόρφωσης του αναδόχου με τους όρους της σύμβασης. Με εισήγηση του επόπτη η υπηρεσία που διοικεί τη σύμβαση μπορεί να απευθύνει έγγραφα με οδηγίες και εντολές προς τον ανάδοχο, σχετικά με την εκτέλεση της σύμβασης.

6.1.3. Για την προσήκουσα και έγκαιρη παραλαβή των υπηρεσιών τηρείται από τον ανάδοχο ημερολόγιο, στο οποίο καταγράφονται η τμηματική εκτέλεση του αντικειμένου της σύμβασης, η καθημερινή απασχόληση του προσωπικού σε αριθμό και ειδικότητα, έκτακτα συμβάντα και άλλα στοιχεία που σχετίζονται με την εκτέλεση της σύμβασης. Το ημερολόγιο συνοπογράφεται από τον επόπτη της σύμβασης, ο οποίος μπορεί να σημειώσει επ' αυτού παρατηρήσεις για την τήρηση των όρων της σύμβασης και φυλάσσεται στον χώρο εκτέλεσης της υπηρεσίας ή όταν αυτό δεν είναι εφικτό προσκομίζεται από τον ανάδοχο στην έδρα της υπηρεσίας, εφόσον τούτο ζητηθεί. Οι καταγραφές του αποτελούν στοιχείο για την παραλαβή του αντικειμένου της σύμβασης από την επιτροπή παραλαβής.

6.2 Διάρκεια σύμβασης¹⁶²

6.2.1. Η διάρκεια της Σύμβασης ορίζεται σε τρία (3) έτη μετά την ημερομηνία έναρξης του έργου. Στον Ανάδοχο θα δοθεί χρονική περίοδος προετοιμασίας πριν εκκινήσει ο Ανάδοχος την υλοποίηση του έργου, η οποία δεν μπορεί να υπερβαίνει τις δέκα πέντε (15) ημερολογιακές ημέρες.

Η Αναθέτουσα έχει δικαίωμα μονομερούς παράτασης (προαίρεση) για ένα επιπλέον έτος με τους ίδιους όρους, και προϋποθέσεις και το ετήσιο τίμημα, που αναγράφεται στη διακήρυξη.

6.2.2. Η συνολική διάρκεια της σύμβασης μπορεί να παρατείνεται με αιτιολογημένη απόφαση της αναθέτουσας αρχής μέχρι το 50% αυτής, ύστερα από σχετικό αίτημα του αναδόχου που υποβάλλεται πριν από τη λήξη της διάρκειάς της, σε αντικειμενικά δικαιολογημένες περιπτώσεις που δεν οφείλονται σε υπαιτιότητα του αναδόχου¹⁶³. Εάν λήξει η συνολική διάρκεια της σύμβασης, χωρίς να υποβληθεί εγκαίρως αίτημα παράτασης ή, εάν λήξει η παραταθείσα, κατά τα ανωτέρω, διάρκεια, χωρίς να υποβληθούν στην αναθέτουσα αρχή τα παραδοτέα της σύμβασης, ο ανάδοχος κηρύσσεται έκπτωτος¹⁶⁴. Εάν οι υπηρεσίες παρασχεθούν, από υπαιτιότητα του αναδόχου, μετά τη λήξη της διάρκειας της σύμβασης και μέχρι τη λήξη του χρόνου της παράτασης που χορηγήθηκε, επιβάλλονται εις βάρος του ποινικές ρήτρες, σύμφωνα με το άρθρο 218 του ν. 4412/2016 και το άρθρο 5.2.2 της παρούσας.

¹⁶² Άρθρο 217 του ν. 4412/2016.

¹⁶³ Η ως άνω περίπτωση φέρεται να αφορά παράταση χωρίς αύξηση του οικονομικού αντικειμένου της σύμβασης, άλλως τυχόν παράταση -τροποποίηση υπόκειται στις προϋποθέσεις και τους όρους του άρθρου 132 του ν. 4412/2016.

¹⁶⁴ Βλ. άρθρο 203 (παρ.1γ, 2 και 4) του ν. 4412/2016.

6.3 Παραλαβή του αντικειμένου της σύμβασης¹⁶⁵

6.3.1 Η παραλαβή των παρεχόμενων υπηρεσιών ή παραδοτέων γίνεται από επιτροπή παραλαβής που συγκροτείται, σύμφωνα με την παρ. 3 και την περ. δ' της παραγράφου 11 του άρθρου 221 του ν. 4412/2016, σύμφωνα με τα αναλυτικώς αναφερόμενα στο Παράρτημα Ι της παρούσας.

Το πρωτόκολλο οριστικής παραλαβής εγκρίνεται από το αρμόδιο αποφαινόμενο όργανο με απόφασή του, η οποία κοινοποιείται υποχρεωτικά και στον ανάδοχο. Αν παρέλθει χρονικό διάστημα μεγαλύτερο των 30 ημερών από την ημερομηνία υποβολής του και δεν ληφθεί σχετική απόφαση για την έγκριση ή την απόρριψή του, θεωρείται ότι η παραλαβή έχει συντελεστεί αυτοδίκαια.

6.3.2 Κατά τη διαδικασία παραλαβής διενεργείται ο απαιτούμενος έλεγχος, σύμφωνα με τα οριζόμενα στη σύμβαση, μπορεί δε να καλείται να παραστεί και εκπρόσωπος του αναδόχου. Μετά την ολοκλήρωση της διαδικασίας, η επιτροπή παραλαβής: α) είτε παραλαμβάνει τις σχετικές υπηρεσίες ή παραδοτέα, εφόσον καλύπτονται οι απαιτήσεις της σύμβασης χωρίς έγκριση ή απόφαση του αποφαινόμενου οργάνου, β) είτε εισηγείται την παραλαβή με παρατηρήσεις ή την απόρριψη των παρεχόμενων υπηρεσιών ή παραδοτέων, σύμφωνα με τις παραγράφους 3 και 4. Τα ανωτέρω εφαρμόζονται και σε τμηματικές παραλαβές.

6.3.3 Εάν η επιτροπή παραλαβής κρίνει ότι οι παρεχόμενες υπηρεσίες ή τα παραδοτέα δεν ανταποκρίνονται πλήρως στους όρους της σύμβασης, συντάσσει πρωτόκολλο προσωρινής παραλαβής, στο οποίο αναφέρει τις παρεκκλίσεις που διαπιστώθηκαν από τους όρους της σύμβασης, και γνωμοδοτεί ως προς το εάν οι αναφερόμενες παρεκκλίσεις επηρεάζουν την καταλληλότητα των παρεχόμενων υπηρεσιών ή παραδοτέων και συνεπώς εάν μπορούν οι τελευταίες να καλύψουν τις σχετικές ανάγκες.

6.3.4 Για την εφαρμογή της προηγούμενης παραγράφου ορίζονται τα ακόλουθα:

α) Στην περίπτωση που διαπιστωθεί, με αιτιολογημένη απόφαση του αρμόδιου αποφαινόμενου οργάνου, ότι δεν επηρεάζεται η καταλληλότητα, μπορεί να εγκριθεί η παραλαβή των οικείων υπηρεσιών ή παραδοτέων, με έκπτωση επί της συμβατικής αξίας, η οποία πρέπει να είναι ανάλογη προς τις διαπιστωθείσες παρεκκλίσεις. Μετά την έκδοση της ως άνω απόφασης, η επιτροπή παραλαβής υποχρεούται να προβεί στην οριστική παραλαβή των παρεχόμενων υπηρεσιών ή παραδοτέων της σύμβασης και να συντάξει σχετικό πρωτόκολλο οριστικής παραλαβής, σύμφωνα με τα αναφερόμενα στην απόφαση.

β) Εάν, με αιτιολογημένη απόφαση του αρμόδιου αποφαινόμενου οργάνου, διαπιστωθεί ότι επηρεάζεται η καταλληλότητα, απορρίπτονται οι παρεχόμενες υπηρεσίες ή τα παραδοτέα, με την επιφύλαξη των οριζόμενων στο άρθρο 220.

6.3.5 Εάν παρέλθει χρονικό διάστημα μεγαλύτερο των τριάντα (30) ημερών από την ημερομηνία υποβολής του παραδοτέου από τον οικονομικό φορέα και δεν έχει εκδοθεί πρωτόκολλο παραλαβής της παραγράφου 2 ή πρωτόκολλο με παρατηρήσεις της παραγράφου 3, θεωρείται ότι η παραλαβή έχει συντελεστεί αυτοδίκαια.

6.3.6 Ανεξάρτητα από την, κατά τα ανωτέρω, αυτοδίκαιη παραλαβή και την πληρωμή του αναδόχου, πραγματοποιούνται οι προβλεπόμενοι από τη σύμβαση έλεγχοι από επιτροπή που συγκροτείται με απόφαση του αρμόδιου αποφαινόμενου οργάνου, στην οποία δεν μπορεί να συμμετέχουν ο πρόεδρος και τα μέλη της επιτροπής της παραγράφου 6.3.1. Η παραπάνω επιτροπή παραλαβής προβαίνει σε όλες τις διαδικασίες παραλαβής που προβλέπονται από τη σύμβαση και συντάσσει τα σχετικά πρωτόκολλα. Οι εγγυητικές επιστολές προκαταβολής και καλής εκτέλεσης δεν επιστρέφονται πριν την ολοκλήρωση όλων των προβλεπόμενων από τη σύμβαση ελέγχων και τη σύνταξη των σχετικών πρωτοκόλλων. Οποιαδήποτε ενέργεια που έγινε από την αρχική επιτροπή παραλαβής, δεν λαμβάνεται υπόψη.

¹⁶⁵ Άρθρο 219 του ν.4412/2016

6.4 Απόρριψη παραδοτέων – Αντικατάσταση¹⁶⁶

Σε περίπτωση οριστικής απόρριψης ολόκληρου ή μέρους των παρεχόμενων υπηρεσιών ή /και παραδοτέων με έκπτωση επί της συμβατικής αξίας, με απόφαση της αναθέτουσας αρχής, ύστερα από γνωμοδότηση της επιτροπής παραλαβής, μπορεί να εγκρίνεται αντικατάσταση των υπηρεσιών ή/και παραδοτέων αυτών με άλλα, σύμφωνα με τους όρους της σύμβασης, μέσα σε τακτή προθεσμία που ορίζεται από την απόφαση αυτή. Εάν η αντικατάσταση γίνεται μετά τη λήξη της συνολικής διάρκειας της σύμβασης, η προθεσμία που ορίζεται για την αντικατάσταση δεν μπορεί να είναι μεγαλύτερη του 25% της συνολικής διάρκειας της σύμβασης, ο δε ανάδοχος υπόκειται σε ποινικές ρήτρες, σύμφωνα με το άρθρο 218 του ν. 4412/2016 και την παράγραφο 5.2.2 της παρούσας, λόγω εκπρόθεσμης παράδοσης.

Αν ο ανάδοχος δεν αντικαταστήσει τις υπηρεσίες ή/και τα παραδοτέα που απορρίφθηκαν μέσα στην προθεσμία που του τάχθηκε και εφόσον έχει λήξει η συνολική διάρκεια, κηρύσσεται έκπτωτος και υπόκειται στις προβλεπόμενες κυρώσεις.

6.5 Αναπροσαρμογή τιμής

Η τιμή που αφορά στα έγγραφα της σύμβασης για την συγκεκριμένη παροχή υπηρεσιών δεν αναπροσαρμόζεται.

6.6 Αντικατάσταση/ προσθήκη μελών ομάδας έργου κατά την εκτέλεση της σύμβασης¹⁶⁷

6.6.1. Εφόσον μετά τη σύναψη της σύμβασης παραστεί ανάγκη αντικατάστασης μέλους/ μελών της Ομάδας Έργου, ο ανάδοχος υποβάλλει στην αναθέτουσα αρχή αίτημα αντικατάστασης, το οποίο υπόκειται στην έγκριση αυτής, κατόπιν γνωμοδότησης της Επιτροπής Παρακολούθησης- Παραλαβής. Στο πλαίσιο του σχετικού αιτήματος τα επαγγελματικά προσόντα των φυσικών προσώπων που θα αντικαταστήσουν εκείνα τα οποία προτάθηκαν και αξιολογήθηκαν κατά την υποβολή της προσφοράς του Αναδόχου, πρέπει να είναι τουλάχιστον ισοδύναμα. Εφόσον εγκριθεί το σχετικό αίτημα, ο ανάδοχος υποχρεούται να αντικαταστήσει το/ τα μέλος/ μέλη της Ομάδας Έργου, χωρίς πρόσθετη οικονομική επιβάρυνση της αναθέτουσας αρχής και χωρίς μεταβολή των όρων πληρωμής. Η αντικατάσταση εκκινεί από την κοινοποίηση της εγκριτικής απόφασης της αναθέτουσας αρχής στον ανάδοχο.

6.6.2. Με τη ίδια ως άνω διαδικασία και τους ίδιους όρους και προϋποθέσεις, ο ανάδοχος δύναται να υποβάλει αίτημα για την προσθήκη μέλους/ μελών στην Ομάδα Έργου.

Ο ΔΙΟΙΚΗΤΗΣ

ΓΕΩΡΓΙΟΣ Γ. ΤΖΙΛΙΒΑΚΗΣ

¹⁶⁶ Άρθρο 220 του ν. 4412/2016.

¹⁶⁷ Βλ. ιδίως Πράξεις Ελ.Συν. Κλ. ΣΤ' 373/2019 & 158/2019.

ΠΑΡΑΡΤΗΜΑ Ι – ΑΝΑΛΥΤΙΚΗ ΠΕΡΙΓΡΑΦΗ ΦΥΣΙΚΟΥ ΚΑΙ ΟΙΚΟΝΟΜΙΚΟΥ ΑΝΤΙΚΕΙΜΕΝΟΥ ΤΗΣ ΣΥΜΒΑΣΗΣ

1. ΠΑΡΟΥΣΙΑΣΗ ΤΗΣ ΑΑΕΕ – ΑΠΟΣΤΟΛΗ ΚΑΙ ΣΤΡΑΤΗΓΙΚΟΙ ΣΤΟΧΟΙ

1.1 Αποστολή της Επιθεώρησης Εργασίας

Η Ανεξάρτητη Αρχή «Επιθεώρηση Εργασίας» (**ΑΑΕΕ**) αποτελεί μία ανεξάρτητη διοικητική αρχή με σκοπό τον έλεγχο της εφαρμογής της εργατικής νομοθεσίας, στοχεύοντας στη διασφάλιση αφενός των εργασιακών δικαιωμάτων και αφετέρου της ασφάλειας και της υγείας των εργαζομένων. Επιπλέον, η Επιθεώρηση Εργασίας είναι αρμόδια να ερευνά, παράλληλα και ανεξάρτητα από τους ασφαλιστικούς οργανισμούς, την κατά νόμο ασφαλιστική κάλυψη των εργαζομένων, διαδραματίζοντας σημαντικό ρόλο στην αντιμετώπιση της αδήλωτης εργασίας στην Ελλάδα.

Η Επιθεώρηση Εργασίας επικεντρώνεται ιδίως στα ακόλουθα αντικείμενα:

- α. Στη βελτίωση των εργασιακών σχέσεων και των συνθηκών ασφάλειας και υγείας στην εργασία, μέσω ελέγχων εφαρμογής των διατάξεων της εργατικής νομοθεσίας.
- β. Στη δημιουργία πνεύματος συμφιλίωσης μεταξύ εργοδοτών και εργαζομένων.
- γ. Στην παροχή πληροφοριών προς εργαζόμενους και εργοδότες σχετικά με τα πλέον αποτελεσματικά μέσα για την τήρηση των κείμενων διατάξεων.
- δ. Στη διενέργεια ελέγχων σχετικών με την ασφαλιστική κάλυψη και τη νομιμότητα της απασχόλησης των εργαζομένων.
- ε. Στην επιβολή των προβλεπόμενων κυρώσεων στο πλαίσιο της κατασταλτικής του δράσης.

Η Ανεξάρτητη Αρχή «Επιθεώρηση Εργασίας» συστήθηκε με τον Ν. 4808/2021, ΜΕΡΟΣ V «Σύσταση Ανεξάρτητης Αρχής Επιθεώρησης Εργασίας», (Α' 101) ως καθολικός διάδοχός του Σώματος Επιθεώρησης Εργασίας (ΣΕΠΕ). Η έναρξη λειτουργίας της ορίστηκε με την Αριθ. 67759/2022 Απόφαση του Υπουργού Εργασίας και Κοινωνικών Υποθέσεων (Β' 3795), ενώ η οργανωτική δομή της προσδιορίστηκε με την Αριθ. 510148/2022 Κοινή Απόφαση των Αν. Υπουργού Οικονομικών και του Διοικητή της Επιθεώρησης Εργασίας (Β' 5937). Ως ανεξάρτητη Αρχή, η Επιθεώρηση Εργασίας διέπεται από διοικητική και οικονομική αυτοτέλεια, η οποία ολοκληρώθηκε με την έκδοση της Αριθ. 10798/2023 Απόφασης του Διοικητή της Επιθεώρησης Εργασίας (ΑΔΑ: ΨΗΗΦ46ΜΤΛΚ-4Ψ5).

Τα όργανα διοίκησης της Επιθεώρησης Εργασίας είναι ο Διοικητής και το πενταμελές Συμβούλιο Διοίκησης. Τόσο ο Διοικητής, όσο και τα μέλη του Διοικητικού Συμβουλίου, κατά την εκτέλεση των καθηκόντων τους, απολαμβάνουν προσωπικής και λειτουργικής ανεξαρτησίας και δεν υπόκεινται σε ιεραρχικό έλεγχο, ούτε σε διοικητική εποπτεία από κυβερνητικά όργανα ή άλλες διοικητικές αρχές. Ενημερώνουν ωστόσο, την Επιτροπή Θεσμών και Διαφάνειας της Βουλής, σύμφωνα με τα οριζόμενα στον Κανονισμό της Βουλής, σχετικά με θέματα που αφορούν στις αρμοδιότητες της Επιθεώρησης Εργασίας.

Η Επιθεώρηση Εργασίας απολαύει λειτουργικής ανεξαρτησίας και υπόκειται μόνο σε κοινοβουλευτικό έλεγχο, σύμφωνα με τα οριζόμενα στον Κανονισμό της Βουλής. Ο Υπουργός Εργασίας και Κοινωνικών Υποθέσεων μπορεί να υποβάλει προτάσεις και να παρέχει οδηγίες στην Επιθεώρηση Εργασίας σχετικά με τον στρατηγικό σχεδιασμό για την υλοποίηση της κυβερνητικής πολιτικής σε ζητήματα που άπτονται των αρμοδιοτήτων της Επιθεώρησης Εργασίας και σε εξαιρετικές περιπτώσεις, χωρίς ωστόσο να ασκεί ιεραρχικό έλεγχο ή εποπτεία. Παράλληλα, η Επιθεώρηση Εργασίας μέσω του Διοικητή της, εισηγείται στον Υπουργό Εργασίας και Κοινωνικών Υποθέσεων νομοθετικές διατάξεις για ζητήματα που εμπίπτουν στο πεδίο των αρμοδιοτήτων της και τον ενημερώνει περιοδικά με συγκεντρωτικά στοιχεία σχετικά με το έργο της.

Η Επιθεώρηση Εργασιακών Σχέσεων (ΕΕΣ) και η Επιθεώρηση Ασφάλειας και Υγείας στην Εργασία (ΕΑΥΕ) αποτελούν τους δύο κλάδους της Επιθεώρησης Εργασίας. Η κατά τόπο αρμοδιότητά της εκτείνεται σε όλη την Ελληνική επικράτεια και οι καθ' ύλην αρμοδιότητές της ασκούνται από το σύνολο των Υπηρεσιών της.

1.2 Στρατηγικοί Στόχοι της Επιθεώρησης Εργασίας

Οι βασικοί επιχειρησιακοί στόχοι της ΕΑΥΕ της ΑΑΕΕ περιλαμβάνουν τη βελτίωση των συνθηκών εργασίας και του εργασιακού περιβάλλοντος, την πρόληψη των κινδύνων, την προώθηση μέτρων για τη διαφύλαξη και προαγωγή της υγείας των εργαζομένων, τη μείωση των εργατικών ατυχημάτων και των επαγγελματικών ασθενειών. Ένας βασικός άξονας της λειτουργίας της ΕΑΥΕ, αποτελεί ο έλεγχος εφαρμογής της εργατικής νομοθεσίας από τους εργοδότες, αναφορικά με την πρόληψη των κινδύνων στο εργασιακό περιβάλλον καθώς και την προστασία της υγείας και ασφάλειας των εργαζομένων.

Οι επιχειρησιακοί στόχοι της ΕΕΣ της ΑΑΕΕ είναι ο σχεδιασμός και προγραμματισμός δράσης των Υπηρεσιών Επιθεώρησης Εργασιακών Σχέσεων, η διαχείριση και παροχή πληροφόρησης και ενημέρωσης σχετικά με το έργο της Επιθεώρησης Εργασιακών Σχέσεων, ο συντονισμός και η παρακολούθηση της υλοποίησης του έργου τους, και η αξιολόγηση του απολογισμού της δράσης τους. Παράλληλα είναι και η εισήγηση προγραμμάτων εκπαίδευσης και δια βίου κατάρτισης για τους Επιθεωρητές Εργασιακών Σχέσεων καθώς και η συγκέντρωση, επεξεργασία αξιολόγηση και αξιοποίηση των σχετικών στατιστικών στοιχείων.

Αναλυτικότερα, ανά επίπεδο εγκαταστάθηκαν:

Database Tier

Για την υποστήριξη του Database tier, εγκαταστάθηκαν δύο (2) εξυπηρετητές HP DL385p G8 με λειτουργικό σύστημα Oracle Linux (RedHat compatible kernel edition), σε διάταξη cluster (Oracle RAC clustering). Έκαστος server διαθέτει δύο (2) processors 12-core, AMD Opteron 6344 , 48 GB RAM, 3 x 300GB δίσκους 15K SAS, διπλές θύρες FC 8Gb/s, και 6 GbE.

Στους εξυπηρετητές αυτούς εγκαταστάθηκε το λογισμικό Oracle RDBMS 12c και το Oracle Clusterware 12c (Oracle Database Server standard edition).

Για την υποστήριξη του Data Warehouse/BI, εγκαταστάθηκε ένας (1) εξυπηρετητής HP DL385p G8 με λειτουργικό σύστημα Oracle Linux (RedHat compatible kernel edition), και με δύο (2) processors 12-core, AMD Opteron 6344 , 48 GB RAM, 3 x 300GB δίσκους 15K SAS, διπλές θύρες FC 8Gb/s, και 4 GbE.

Στον εξυπηρετητή εγκαταστάθηκε το λογισμικό Oracle Database Server Enterprise edition καθώς και το Oracle BI Suite EE Plus.

Application Tier

Για την υποστήριξη του Application tier, εγκαταστάθηκαν τέσσερις (4) εξυπηρετητές HP DL385p G8 με λειτουργικό σύστημα Oracle Linux (RedHat compatible kernel edition), σε διάταξη active-active / load balancing farm, ανά δύο (2):

- Application farm A: απαρτίζεται από (2) HP DL385p G8 servers, με δύο (2) processors, AMD Opteron 6376 , 64 GB RAM, 3 x 300GB δίσκους 15K SAS, διπλές θύρες FC 8Gb/s, και 4 GbE έκαστος. Στους εξυπηρετητές αυτούς εγκαταστάθηκε το λογισμικό Oracle Application Server standard edition.
- Application farm B: απαρτίζεται από (2) HP DL385p G8 servers, με ένα (1) processor, AMD Opteron 6308 , 16 GB RAM, 3 x 300GB δίσκους 15K SAS, διπλές θύρες FC 8Gb/s, και 4GbE έκαστος. Στους εξυπηρετητές αυτούς εγκαταστάθηκε το λογισμικό Oracle Forms & Reports.
- Portal Servers farm: απαρτίζεται από (2) Portal servers HP DL385p G8, με ένα (1) processor AMD Opteron 6320 , 32 GB RAM, 3 x 300GB δίσκους 15K SAS, διπλές θύρες FC 8Gb/s, και 4GbE έκαστος. Στους εξυπηρετητές αυτούς εγκαταστάθηκε το λογισμικό Oracle Application Server Standard Edition για την πιστοποίηση των χρηστών στις κεντρικές εφαρμογές, εγκαταστάθηκαν (2) HP DL385p G8 servers, σε ρόλο LDAP server, με ένα (1) processor AMD Opteron 6308, 16 GB RAM, 3 x 300GB δίσκους 15K SAS, διπλές θύρες FC 8Gb/s, και 4GbE έκαστος. Στους εξυπηρετητές αυτούς εγκαταστάθηκε το λογισμικό Oracle IDM & AM Suite

Web Tier

Για την υποστήριξη του Web tier, εγκαταστάθηκαν δύο (2) εξυπηρετητές HP DL385p G8 με λειτουργικό σύστημα Oracle Linux (RedHat compatible kernel edition), σε διάταξη active-active / load balancing farm, ανά δύο (2):

- Web Servers farm (2): απαρτίζεται από (2) Web servers HP DL385p G8, με ένα (1) processor 4-core, AMD Opteron 6308 , 16 GB RAM, 3 x 300GB δίσκους 15K SAS, διπλές θύρες FC 8Gb/s, και 4GbE έκαστος. Στους εξυπηρετητές αυτούς εγκαταστάθηκε το λογισμικό Oracle WebTier.

Λοιποί εξυπηρετητές υποδομής:

Για τις υποστηρικτικές εφαρμογές και υπηρεσίες του Πρωτεύοντος κέντρου, εγκαταστάθηκαν συνολικά οκτώ (8) εξυπηρετητές HP DL385p G8 σε ρόλους και σύνθεση που αναλύεται παρακάτω:

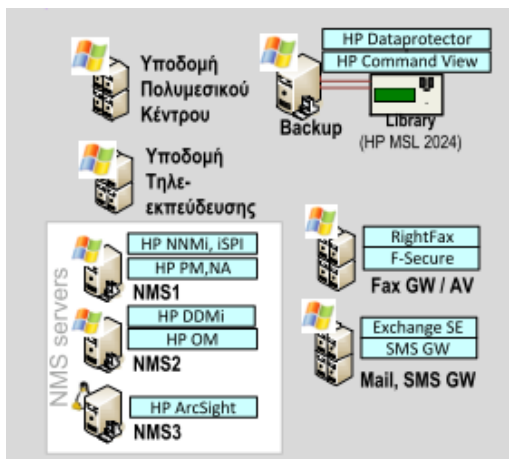

- 1 Server HP DL385p G8, με ένα (1) processor AMD Opteron 6308,32 GB RAM, 3 x 300GB δίσκους 15K SAS, διπλές θύρες FC 8Gb/s, και 4GbE έκαστος. Ο συγκεκριμένος εξυπηρετητής έχει εγκατεστημένο το λογισμικό Microsoft Windows Server 2012 R2 Std Edtion. Στον εξυπηρετητή εγκαταστάθηκε το λογισμικό HP DataProtector backup με τα κατάλληλα extensions για λήψη online backup των κεντρικών Βάσεων Δεδομένων. Στον εξυπηρετητή Backup διασυνδέθηκε η μονάδα βιβλιοθήκης MSL2024. Στον συγκεκριμένο εξυπηρετητή έχει ενεργοποιηθεί και ο Hyper-V ρόλος και περιλαμβάνει τα παρακάτω VMs:

VM name	VCPUs	RAM	Λειτουργικό	Ρόλος
Msmail	4	16GB	Windows Server 2008 R2	MAIL Server (Exchange 2010)
Sepedc2	1	2GB	Windows Server 2008 R2	Domain Controller #2, DNS #2
Sepermanl	2	6GB	Oracle Linux 6.6	Oracle RMAN Repository

- 1 Server HP DL385p G8, με ένα (1) processor AMD Opteron 6376,32 GB RAM, 3 x 300GB δίσκους 15K SAS, διπλές θύρες FC 8Gb/s, και 4GbE έκαστος. Ο συγκεκριμένος εξυπηρετητής έχει εγκατεστημένο το λογισμικό Microsoft Windows Server 2012 Std Edtion, έχει ενεργοποιηθεί ο Hyper- V ρόλος και περιλαμβάνει τα παρακάτω VMs:

VM name	VCPUs	RAM	Λειτουργικό	Ρόλος
HPUCMDB1	6	8GB	Windows Server 2012 Std	HP UCMDB & Probe
RECDB	1	4GB	Windows Server 2008 R2	“Recording Database” role of Aspect platform

- 1 Server HP DL385p G8, με ένα (1) processor AMD Opteron 6308,16 GB RAM, 3 x 300GB δίσκους 15K SAS, διπλές θύρες FC 8Gb/s, και 4GbE έκαστος. Ο συγκεκριμένος εξυπηρετητής έχει εγκατεστημένο το λογισμικό Microsoft Windows Server 2012 Std Edtion, έχει ενεργοποιηθεί ο Hyper- V ρόλος και περιλαμβάνει τα παρακάτω VMs:

VM name	VCPUs	RAM	Λειτουργικό	Ρόλος
MonitorSRV	2	8GB	Windows Server 2012 Std	Monitor
SEPEDC1	1	2GB	Windows Server 2008 R2	Domain Controller #1, DNS #1

- 1 Server HP DL385p G8, με ένα (1) processor AMD Opteron 6320,32GB RAM, 3 x 300GB δίσκους 15K SAS, διπλές θύρες FC 8Gb/s, και 4GbE έκαστος. Ο συγκεκριμένος εξυπηρετητής έχει εγκατεστημένο το λογισμικό Microsoft Windows Server 2012 Std Edition, έχει ενεργοποιηθεί ο Hyper- V ρόλος και περιλαμβάνει τα παρακάτω VMs:

VM name	VCPUs	RAM	Λειτουργικό	Ρόλος
ESTIA1	4	8GB	Windows Server 2008 R2	<ul style="list-style-type: none"> • Υποσύστημα Ασύγχρονης Τηλε-εκπαίδευσης (ΕΣΤΙΑ) • ΠΑΠΥΡΟΣ MS Windows-only services
SAMBA1	4	8GB	Windows Server 2008 R2	Υποσύστημα Σύγχρονης Τηλε-εκπαίδευσης (saba meeting)

Επίσης στον SEPENMS3 είναι εγκατεστημένο το διαχειριστικό εργαλείο "Policy Manager" του λογισμικού προστασίας ιών (Antivirus) F-Secure στην έκδοση 15.20, ενώ οι Servers έχουν εγκατεστημένο, ανάλογα με την έκδοση λειτουργικού τους, το "F-Secure Server Security 15.11" (Windows 2012 R2) ή το "F-Secure Server Security 12.12 (Windows 2008 R2)".

- 1 Server HP DL385p G8, με ένα (1) processor AMD Opteron 6320,32GB RAM, 3 x 300GB δίσκους 15K SAS, διπλές θύρες FC 8Gb/s, και 4GbE έκαστος. Ο συγκεκριμένος εξυπηρετητής έχει εγκατεστημένο το λογισμικό Microsoft Windows Server 2012 Std Edition, έχει ενεργοποιηθεί ο Hyper- V ρόλος και περιλαμβάνει τα παρακάτω VMs:

VM name	VCPUs	RAM	Λειτουργικό	Ρόλος
CORE	2	4GB	Windows Server 2008 R2	"Core" role of Aspect platform
MULTI	2	4GB	Windows Server 2008 R2	"Multimedia" role of Aspect platform
PRIDB	1	4GB	Windows Server 2008 R2	"Primary Datamart" role of Aspect platform
UCC	4	8GB	Windows Server 2008 R2	"UCC" role of Aspect platform

- 1 Server HP DL385p G8, με ένα (1) processor AMD Opteron 6320,40GB RAM, 3 x 300GB δίσκους 15K SAS, διπλές θύρες FC 8Gb/s, και 4GbE έκαστος. Ο συγκεκριμένος εξυπηρετητής έχει εγκατεστημένο το λογισμικό Microsoft Windows Server 2012 Std Edition, έχει ενεργοποιηθεί ο Hyper-V ρόλος και περιλαμβάνει τα παρακάτω VMs:

VM name	VCPUs	RAM	Λειτουργικό	Ρόλος
HPMON2	1	12GB	Windows Server 2008 R2	HP monitor
MonitorSRV2	4	16GB	Windows Server 2012 Std	PRTG Server for monitoring SEPE Installation

SMTP1_New	1	4GB	Windows Server 2012 Std	SMTP Gateway
-----------	---	-----	-------------------------	--------------

- 1 Server HP DL385p G8, με ένα (1) processor AMD Opteron 6320,40GB RAM, 3 x 300GB δίσκους 15K SAS, διπλές θύρες FC 8Gb/s, και 4GbE έκαστος. Ο συγκεκριμένος εξυπηρετητής έχει εγκατεστημένο το λογισμικό Microsoft Windows Server 2012 Std Edition, έχει ενεργοποιηθεί ο Hyper- V ρόλος και περιλαμβάνει τα παρακάτω VMs:

VM name	VCPUs	RAM	Λειτουργικό	Ρόλος
COREEXP	2	4GB	Windows Server 2008 R2	“COREEXP” role of Aspect platform
SEPEGRID1	4	18GB	Oracle Linux 6.6	Oracle Enterprise Manager

- 1 Server HP DL380p G8, με ένα (1) processor Intel E5-2650,32GB RAM, 3 x 300GB δίσκους 15K SAS, διπλές θύρες FC 8Gb/s, και 4GbE έκαστος. Ο συγκεκριμένος εξυπηρετητής έχει εγκατεστημένο το λογισμικό Microsoft Windows Server 2012 Std Edition, έχει ενεργοποιηθεί ο Hyper-V ρόλος και περιλαμβάνει τα παρακάτω VMs:

VM name	VCPUs	RAM	Λειτουργικό	Ρόλος
AQMDB	2	4GB	Windows Server 2008 R2	“AQMDB” role of Aspect platform
AQMREC	4	4GB	Windows Server 2008 R2	“AQMREC” part of Aspect platform
AQMWEBMED	2	4GB	Windows Server 2008 R2	“AQM P/WM” role of Aspect platform

2.1.2 Υποδομές Εφεδρικού Site

Στο Σχήμα που ακολουθεί, παρουσιάζεται η αρχιτεκτονική του Εφεδρικού Site ΟΠΣ-ΑΑΕΕ, όπως έχει διαμορφωθεί σήμερα:

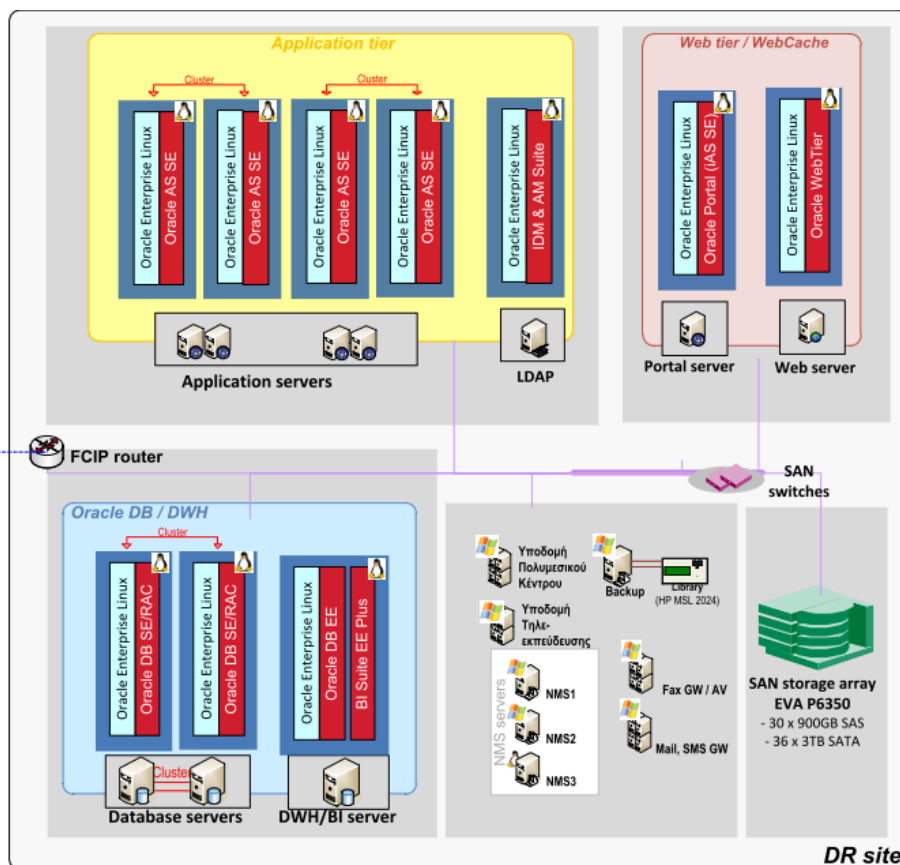

Αναλυτικότερα, ανά επίπεδο εγκαταστάθηκαν :

Database Tier

Για την υποστήριξη του **Database tier**, εγκαταστάθηκαν δύο (2) εξυπηρετητές HP DL385p G8 με λειτουργικό σύστημα Oracle Linux (RedHat compatible kernel edition), σε διάταξη cluster (Oracle RAC clustering). Έκαστος server διαθέτει δύο (2) processors 12-core, AMD Opteron 6234 2.4GHz, 48 GB RAM, 3 x 300GB δίσκους 15K SAS, διπλές θύρες FC 8Gb/s, και 6 GbE έκαστος. Στους εξυπηρετητές αυτούς εγκαταστάθηκε το λογισμικό Oracle Database Server standard edition. Το σύνολο των cores για το επίπεδο Database είναι 48.

Για την υποστήριξη του **Data Warehouse/BI**, εγκαταστάθηκε ένας (1) εξυπηρετητής HP DL385p G8 με λειτουργικό σύστημα Oracle Linux (RedHat compatible kernel edition), και (1) processor 8-core, AMD Opteron 6212 2.6GHz, 32 GB RAM, 3 x 300GB δίσκους 15K SAS, διπλές θύρες FC 8Gb/s, και 4 GbE. Στον εξυπηρετητή εγκαταστάθηκε το λογισμικό Oracle Database Server Enterprise edition καθώς και το Oracle BI Suite EE Plus.

Application Tier

Για την υποστήριξη του **Application** tier, εγκαταστάθηκαν τέσσερις (4) εξυπηρετητές HP DL385p G8 με λειτουργικό σύστημα Oracle Linux (RedHat compatible kernel edition), σε διάταξη active-active / load balancing farm, ανά δύο (2):

- **Application farm A:** απαρτίζεται από (2) HP DL385p G8 servers, με δύο (2) processors 12-core, AMD Opteron 6234 2.4GHz, 48 RAM, 3 x 300GB δίσκους 15K SAS, διπλές θύρες FC 8Gb/s, και 4 GbE έκαστος. Στους εξυπηρετητές αυτούς εγκαταστάθηκε το λογισμικό Oracle Application Server standard edition.
- **Application farm B:** απαρτίζεται από (2) HP DL385p G8 servers, με ένα (1) processor 4-core, AMD Opteron 6204 3.3GHz, 16 GB RAM, 3 x 300GB δίσκους 15K SAS, διπλές θύρες FC 8Gb/s, και 4GbE έκαστος. Στους εξυπηρετητές αυτούς εγκαταστάθηκε το λογισμικό Oracle Forms & Reports.

Το σύνολο των cores για το επίπεδο Application είναι 56 ([2x2x12] + [2x1x4]).

Presentation / Web Tier

Για την υποστήριξη του Presentation / Web tier, εγκαταστάθηκαν δύο (2) εξυπηρετητές HP DL385p G8 με λειτουργικό σύστημα Oracle Linux (RedHat compatible kernel edition):

- **Portal Server (1):** εγκαταστάθηκε ένας (1) Portal server HP DL385p G8, με ένα (1) processor 8-core, AMD Opteron 6212 2.6GHz, 32 GB RAM, 16 GB RAM, 3 x 300GB δίσκους 15K SAS, διπλές θύρες FC 8Gb/s, και 4GbE και λογισμικό Oracle Portal.
- **Web Server (1):** εγκαταστάθηκε ένας (1) Web server HP DL385p G8, με ένα (1) processor 4-core, AMD Opteron 6204 3.3GHz, 16 GB RAM, 3 x 300GB δίσκους 15K SAS, διπλές θύρες FC 8Gb/s, και 4GbE και λογισμικό Oracle WebTier που περιλαμβάνει http server & WebCache.

Για την πιστοποίηση των χρηστών στις κεντρικές εφαρμογές, εγκαταστάθηκε ένας (1) HP DL385p G8 server, σε ρόλο **LDAP** server, με ένα (1) processor 4-core, AMD Opteron 6204 3.3GHz, 16 GB RAM, 3 x 300GB δίσκους 15K SAS, διπλές θύρες FC 8Gb/s, και 4GbE, και λογισμικό Oracle IDM & AM Suite.

Λοιποί εξυπηρετητές υποδομής:

Για τις υποστηρικτικές εφαρμογές και υπηρεσίες του Εφεδρικού κέντρου, εγκαταστάθηκαν συνολικά οκτώ (8) εξυπηρετητές HP DL385p G8 σε ρόλους και σύνθεση ίδια με αυτή που παρουσιάστηκε στο Πρωτεύων site.

Στον πίνακα που ακολουθεί συνοψίζεται ο αριθμός των εξυπηρετητών, ο ρόλος και η σύνθεση εκάστου, καθώς και το λειτουργικό σύστημα και βασικό λογισμικό εφαρμογών που εγκαταστάθηκαν στο Εφεδρικό site (DRS):

ΣΥΝΘΕΣΗ ΕΞΥΠΗΡΕΤΗΤΩΝ ΕΦΕΔΡΙΚΟΥ SITE						
Server Role	#	Model	CPUs	RAM	HDD	Software

DB servers	2	HP DL385pG8	2x12c (6234)	48GB	3x300GB	Oracle Linux Oracle DB SE (RAC)
DWH/BI server (προσφέρεται επιπλέον)	1	HP DL385pG8	1x8c (6212)	32GB	3x300GB	Oracle Linux Oracle DB EE Oracle BI Suite Plus
Application Servers A	2	HP DL385pG8	2x12c (6234)	48GB	3x300GB	Oracle Linux Oracle iAS SE
Application Servers B	2	HP DL385pG8	1x4c (6204)	16GB	3x300GB	Oracle Linux Oracle Forms & Reports
LDAP Server	1	HP DL385pG8	1x4c (6204)	16GB	3x300GB	Oracle Linux Oracle IdM & AM Suite
Portal Server	1	HP DL385pG8	1x8c (6212)	32GB	3x300GB	Oracle Linux Oracle iAS SE (Oracle Portal)
Web Server	1	HP DL385pG8	1x4c (6204)	16GB	3x300GB	Oracle Linux Oracle WebTier
NMS server 1	1	HP DL385pG8	1x16c (6272)	32GB	3x300GB	Windows 2008 SE HP NNMi , iSPI Perf. Metrics, NA
NMS server 2	1	HP DL385pG8	1x4c (6204)	16GB	3x300GB	Windows 2008 SE HP OM, DDMi
NMS server 3	1	HP DL385pG8	1x8c (6212)	32GB	3x300GB	Oracle Linux HP ArcSight
Backup Server	1	HP DL385pG8	1x4c (6204)	16GB	3x300GB	Windows 2008 SE HP DataProtector backup HP CommandView EVA
Εξ. Πολυμεσικού	1	HP DL385pG8	1x8c (6212)	32GB	3x300GB	Windows 2008 SE Aspect software
e-Learning/ Training	1	HP	1x8c	32GB	3x300GB	Windows 2008 SE

		DL385pG8	(6212)			Εστια, Saba Meeting
Fax GW/AV Server	1	HP DL385pG8	1x8c (6212)	32GB	3x300GB	Windows 2008 SE RightFax Server F-Secure for servers
Mail/SMS GW Server	1	HP DL385pG8	1x8c (6212)	32GB	3x300GB	Windows 2008 SE MS Exchange 2010 Std. Ozeki NG - SMS Gateway

2.1.3 Αρχιτεκτονική SAN & Backup

Η υλοποίηση του δικτυακού χώρου αποθήκευσης δεδομένων (Storage Area Network) βασίστηκε στο υποσύστημα αποθήκευσης HP 3PAR 7200 της Hewlett-Packard.

Εγκαταστάθηκαν δύο (2) ίδια υποσυστήματα HP 3PAR 7200, ένα ανά site.

Για την κάλυψη των απαιτήσεων λήψης αντιγράφων ασφαλείας των δεδομένων όλων των servers εγκαταστάθηκαν δύο (2) μονάδες βιβλιοθήκης HP StorageWorks MSL 2024 Tape Libraries, μία ανά site (Πρωτεύων / Εφεδρικό). Η σύνθεση εκάστης βιβλιοθήκης περιλαμβάνει δύο (2) LTO-5 (Ultrium 3000 FC 8Gb) hot-plug tape drives με ενσωματωμένο ρομποτικό μηχανισμό και 24 slots, προσφέροντας χωρητικότητα στην προσφερόμενη σύνθεση 36 TB native (72 TB με 2:1 συμπίεση δεδομένων).

2.1.4 Δικτυακή Αρχιτεκτονική

2.1.4.1 Υποδομή Primary Site

Δρομολογητές. Δύο (2) δρομολογητές (Cisco 3945E, κατασκευαστής Cisco Systems) για την σύνδεση με το ΣΥΖΕΥΞΙΣ. Οι δρομολογητές παραδοθήκαν αλλά δεν χρησιμοποιήθηκαν λόγω hosting του Data Center στα κεντρικά του ΟΑΕΔ στον Άλιμο. Για την σύνδεση με το ΣΥΖΕΥΞΙΣ Χρησιμοποιήθηκαν οι δρομολογητές του ΣΥΖΕΥΞΙΣ στα κεντρικά στον ΟΑΕΔ.

Firewalls. Εγκαταστάθηκαν δύο (2) Firewalls τύπου UTM (Unified Threat Management (FortiGate 200E, κατασκευαστής Fortinet) σε διάταξη υψηλής διαθεσιμότητας για την Περιμετρική Ασφάλεια του Primary Data Center.

Μεταγωγοί. Εγκαταστάθηκαν δύο (2) κεντρικοί μεταγωγοί (HP 5406 zl Switch with Premium Software, κατασκευαστής HP). Οι κεντρικοί μεταγωγοί εγκαταστάθηκαν σε διάταξη υψηλής διαθεσιμότητας με 10 Gigabit Ethernet σύνδεση. Οι κεντρικοί μεταγωγοί συνδέονται με τον δικτύακό εξοπλισμό και με όλους τους εξυπηρετητές και λοιπές δικτυακές συσκευές με 1 Gigabit Ethernet και διαθέτουν έκαστος 92 θύρες 10/100/1000Mbps, 1 Θύρα 10G και 1 υποδοχή τύπου SFP+.

Load Balancers. Για την ισοκατανομή της κίνησης των δεδομένων στο δίκτυο και την υψηλή διαθεσιμότητα των εφαρμογών στους τελικούς χρήστες εγκαταστάθηκαν δύο συσκευές Load Balancer - SSL Accelerator (FortiADC 200F, κατασκευαστής Fortinet).

2.1.4.2 Υποδομή Disaster Recovery Site:

Το DR Site έχει εγκατασταθεί στους χώρους του ΕΦΚΑ επί της οδού Παπαδιαμαντοπούλου και περιλαμβάνει :

Hardware

Το 50% της δυναμικότητας του πρωτεύοντος.

Δικτυακές υποδομές.

Μεταγωγοί. Εγκαταστάθηκε ένας (1) κεντρικός μεταγωγός (HP 5406 zl Switch with Premium Software, κατασκευαστής HP). Οι κεντρικοί μεταγωγοί συνδέονται με τον δικτυακό εξοπλισμό και με όλους τους εξυπηρετητές και λοιπές δικτυακές συσκευές.

Ενημέρωση δεδομένων Disaster Site

Στο DR site ενημερώνονται τα παρακάτω δεδομένα από το Primary Site.

Ενημέρωση βάσης δεδομένων - Αντίγραφο της παραγωγικής βάσης δεδομένων. Το αντίγραφο είναι διαθέσιμο για φόρτωση στη βάση δεδομένων του εφεδρικού κέντρου, όταν χρειαστεί.

Αρχεία λειτουργικού συστήματος (αποθετήριο εγγράφων ΠΑΠΥΡΟΥ, αποθετήριο κεντρικών ΗΦΥΕ ESKORT, αρχεία εφαρμογών όλων των διαθέσιμων υπηρεσιών που αναφέρονται στη συνέχεια..

Διαθέσιμες υπηρεσίες/ εφαρμογές ΟΠΣ-ΑΑΕΕ από τον δευτερεύοντα εξοπλισμό, σε περίπτωση μετάβασης σ' αυτόν, είναι:

- Υπηρεσίες Portal
- Υποσυστήματα Πλατφόρμας ΠΑΠΥΡΟΥ (εσωτερικού δικτύου - διαχείρισης Αιτήσεων & Γνωστοποιήσεων - διαχείρισης περιεχομένου, εγγράφων και ροών εργασίας)
- Υποσυστήματα Πλατφόρμας ESKORT Compliance Solution (Προγραμματισμού & Διαχείρισης Ελέγχων - Διαχείρισης Ηλεκτρονικών Στοιχείων / Ανάλυση Επικινδυνότητας & Στόχευση ελέγχων, Διαχείριση Υποθέσεων, Διενέργεια ελέγχων)
- Υποσύστημα Διαχείρισης Εκτέλεσης Προϋπολογισμού
- Υποσύστημα Διαχείρισης Ανθρωπίνων Πόρων
- Υποσύστημα διαχείρισης χρηστών (Πλατφόρμα Oracle Identity & Access Management Suite 11g)

2.1.4.3 Κόμβος Αγησιλάου Κεντρικής Υπηρεσίας ΣΕΠΕ

Δικτυακή υποδομή

Δρομολογητές. Ένας (1) δρομολογητής (Cisco 3945E, κατασκευαστής Cisco Systems) για την σύνδεση με το ΣΥΖΕΥΞΙΣ. Για την σύνδεση με το ΣΥΖΕΥΞΙΣ, χρησιμοποιήθηκε ο δρομολογητής του ΣΥΖΕΥΞΙΣ στο site της Αγησιλάου.

Firewalls. Εγκαταστάθηκε ένα (1) Firewall τύπου UTM (Unified Threat Management (FortiGate 200E, κατασκευαστής Fortinet) για την Περιμετρική Ασφάλεια στο site της Αγησιλάου.

2.2 Λογική Αρχιτεκτονική

Η λογική αρχιτεκτονική ακολουθεί τη διαστρωμάτωση τριών επιπέδων και βασίζεται στην τεχνολογία της Oracle τόσο στο επίπεδο δεδομένων (Oracle Database 11g), όσο και στα επίπεδα Εφαρμογών & Παρουσίασης (Oracle Fusion Middleware).

Αναλυτικότερα, εγκαταστάθηκαν τα ακόλουθα προϊόντα ανά επίπεδο:

- Επίπεδο Δεδομένων (Data tier): περιλαμβάνει την κεντρική Βάση Δεδομένων, την Β.Δ. του Portal (Portal repository), την Β.Δ. του υποσυστήματος διαχείρισης χρηστών (LDAP repository) και την Β.Δ. του υποσυστήματος διαχείρισης περιεχομένου & Ροών εργασίας. Για τις Βάσεις αυτές χρησιμοποιήθηκε το λογισμικό **Oracle Database 12c** στην έκδοση **Standard**, με ενεργοποίηση του εμπεριεχόμενου λογισμικού υψηλής διαθεσιμότητας Oracle RAC για την ενεργοποίηση διάταξης active-active clustering των (2) προσφερόμενων Database servers τόσο στο Πρωτεύον όσο και στο Εφεδρικό κέντρο. Για το υποσύστημα Data Warehouse το οποίο υποστηρίζει την εφαρμογή Διοικητικής Πληροφόρησης, εγκαταστάθηκε η έκδοση **Oracle Database 11g Enterprise**, σε ξεχωριστό εξυπηρετητή και στα δύο sites.
- Επίπεδο Εφαρμογών (Application tier): βασίζεται στις ακόλουθες τεχνολογίες Oracle (Oracle Fusion Middleware)
 - **Oracle Application server 12c**
 - **Oracle Forms & Reports 11g**
 - **Oracle Business Intelligence Suite, Enterprise Edition Plus 11g**
 - **Oracle Identity & Access Management Suite 11g.**

Οι συγκεκριμένες πλατφόρμες ανάπτυξης ανα Υποσύστημα του ΟΠΣ-ΑΑΕΕ αναφέρονται στη συνέχεια.

- Επίπεδο Παρουσίασης & Διαδικτύου (Presentation/Web tier): για το Portal τόσο των εξωτερικών χρηστών (εργοδότες, εργαζόμενοι, τεχνικοί ασφαλείας, ιατροί εργασίας, πολίτες), όσο και των εσωτερικών (στελέχη της ΑΑΕΕ), χρησιμοποιήθηκε το λογισμικό **LIFERAY**

Επιπλέον των ανωτέρω, για την διαχείριση της επικοινωνίας με το κοινό (πολίτες, επιχειρήσεις, εργαζόμενοι, φορείς), εγκαταστάθηκε Πολυμεσικό Κέντρο Επικοινωνίας (ΠΚΕ) βασιζόμενο στην σουίτα **Aspect Unified IP release 7.2.**

Στο σχήμα του ακολουθεί συνοψίζεται η λογική αρχιτεκτονική του Ολοκληρωμένου Πληροφοριακού Συστήματος ΟΠΣ-ΑΑΕΕ.

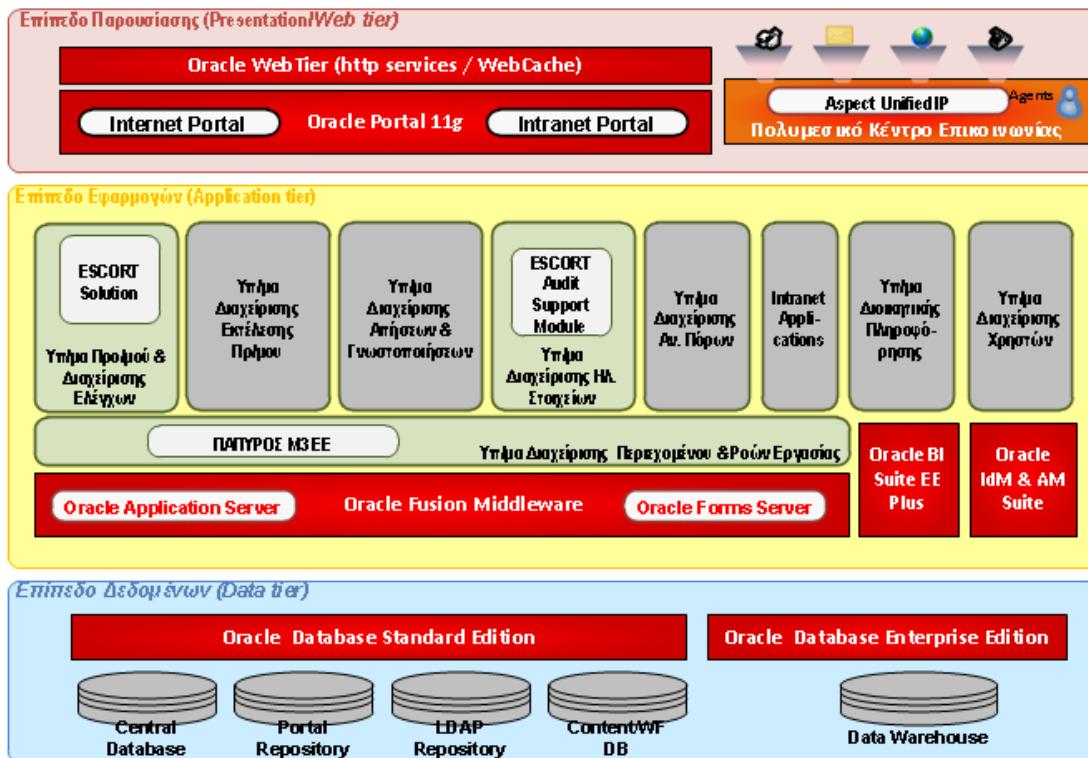

Όπως προκύπτει από τη λογική αρχιτεκτονική του συστήματος, το ΟΠΣ-ΑΑΕΕ απαρτίζεται από τα παρακάτω υποσυστήματα και δομικές μονάδες (modules):

Διαδικτυακή πύλη (Internet portal): Πρόκειται για την κύρια πύλη εισόδου στο σύστημα για όλους τους συναλλασσόμενους με την ΑΑΕΕ (εργοδότες/ επιχειρήσεις, εργαζομένους, τεχνικούς ασφαλείας και ιατρούς εργασίας, πολίτες). Μέσω της διαδικτυακής πύλης, οι συναλλασσόμενοι με την ΑΑΕΕ αποκτούν πρόσβαση σε πληροφορίες και υπηρεσίες, ανάλογα με το ρόλο και τα δικαιώματά τους.

Στο πλαίσιο του έργου αναπτύχθηκαν και έγιναν διαθέσιμες οι ηλεκτρονικές υπηρεσίες που αναφέρονται στον πίνακα που ακολουθεί.

Το σύνολο των ψηφιακών υπηρεσιών του ΟΠΣ-ΑΑΕΕ είναι διαθέσιμο μέσω της διαδικτυακής πύλης του συστήματος:

Περιγραφή Υπηρεσίας
Διαχείριση στοιχείων (προφίλ) επιχείρησης
Πρόσβαση σε υποβληθέντα στοιχεία

Πρόσβαση σε ειδοποιήσεις της ΑΑΕΕ για την επιχείρηση
Υποβολή «εκ των προτέρων γνωστοποίησης» έναρξης οικοδομικών εργασιών
Υποβολή γνωστοποίησης ανάθεσης καθηκόντων Τεχνικού Ασφάλειας / Ιατρού Εργασίας Διαχείριση προγράμματος, απόλυση/παύση καθηκόντων, καταχώρηση περιοδικών επισκέψεων
Υποβολή αναγγελίας εργατικού ατυχήματος
Υποβολή υπεύθυνων δηλώσεων αποδοχής προστίμων ή δηλώσεων συμμόρφωσης
Υποβολή Σχεδίου Ασφάλειας και Υγείας (ΣΑΥ) και Φακέλου Ασφάλειας και Υγείας (ΦΑΥ)
Υποβολή εξηγήσεων επιχείρησης (μετά από έλεγχο)
Δήλωση συνολικού αριθμού απασχολούμενου προσωπικού
Υποβολή Ερωτήματος
Υποβολή γνωστοποίησης εργασιών με αμιάντο
Υποβολή καταστάσεων συμβάσεων εργασίας ΙΓΕΕ
Αναγγελία Τεχνικού Ασφαλείας για Ένοπλες Δυνάμεις
Αναγγελία Τεχνικού Ασφαλείας σε Ναυπηγοεπισκευαστικές Εργασίες
Υποβολή Γραπτής Εκτίμησης Επαγγελματικού Κινδύνου για δήμους – ΟΤΑ (ΓΕΕΚ)
Υποβολή αίτησης χορήγησης άδειας Κυριακής εργασίας
Υποβολή γνωστοποίησης σπουδαίου λόγου απόλυσης εγκύου
Γνωστοποίηση Ανάθεσης Καθηκόντων Υπεύθυνου Παραλαβής και Παρακολούθησης Αναφορών (ΥΠΠΑ)
Υποβολή αίτησης συζήτησης εργατικής διαφοράς/ Λήψη πρόσκλησης σε συζήτηση
Υποβολή αίτησης χορήγησης αντιγράφων από το αρχείο της ΑΑΕΕ
Υποβολή καταγγελιών/ Λήψη απαντήσεων

Υποβολή εγγράφων, τα οποία ζητούνται από τους Επιθεωρητές Εργασίας κατά τη διάρκεια πραγματοποίησης ελέγχων ή σε άλλο χρόνο
Διαχείριση προσωπικών στοιχείων (προφίλ)
Πρόσβαση σε υποβληθέντα στοιχεία
Πρόσβαση σε ειδοποιήσεις της ΑΑΕΕ για τον εργαζόμενο
Υποβολή αίτησης θεραπείας / ιεραρχικής προσφυγής
Υποβολή αίτησης συζήτησης εργατικής διαφοράς/ Λήψη πρόσκλησης σε συζήτηση
Υποβολή αίτησης χορήγησης αντιγράφων από το αρχείο της ΑΑΕΕ
Αίτηση για βεβαίωση ειδικότητας οδηγού βυτιοφόρου μεταφοράς υγρών καυσίμων
Υποβολή αίτησης εγγραφής στο Μητρώο ΤΑ/ΙΕ/ Λήψη απάντησης
Πρόσβαση σε ειδοποιήσεις της ΑΑΕΕ για τον ΤΑ/ΙΕ

Πύλη εσωτερικού δικτύου της ΑΑΕΕ (Intranet portal):

Πρωταρχικός στόχος του εσωτερικού δικτύου (Intranet) της ΑΑΕΕ είναι η υποστήριξη των στελεχών της ΑΑΕΕ στη διεκπεραίωση των καθημερινών τους εργασιών.

Μέσω του intranet, τα στελέχη της ΑΑΕΕ αποκτούν πρόσβαση σε κοινόχρηστους πόρους (για το σύνολο ή για ομάδες στελεχών της ΑΑΕΕ), καθώς και σε ιδιαίτερα χρηστικές εφαρμογές που σχετίζονται κυρίως με διοικητικής φύσης θέματα. Η πρόσβαση στο intranet γίνεται μέσω πύλης εσωτερικού δικτύου (intranet portal) και είναι δυνατή μόνο για εγγεγραμμένους χρήστες- στελέχη της ΑΑΕΕ (δηλαδή δεν υπάρχει ελεύθερα προσβάσιμο τμήμα, όπως συμβαίνει στην περίπτωση της διαδικτυακής πύλης της ΑΑΕΕ).

Εκτός από την πύλη εσωτερικού δικτύου της ΑΑΕΕ (Intranet portal), το περιβάλλον εσωτερικού δικτύου της ΑΑΕΕ περιλαμβάνει τις παρακάτω εφαρμογές:

- Εφαρμογή διαχείρισης κοινόχρηστων καταλόγων εγγράφων και, γενικότερα, πληροφοριών: Μέσω της εφαρμογής αυτής εμπλουτίζεται και διαχειρίζεται η γνωστική βάση (knowledge base) της ΑΑΕΕ.
- Εφαρμογή διαχείρισης ημερολογίου
- Εφαρμογή διαχείρισης πίνακα ανακοινώσεων

Η υλοποίηση του υποσυστήματος βασίζεται στην **Πλατφόρμα Πάπυρος Millenium III**.

Πολυμεσικό Κέντρο Επικοινωνίας (γραφείο υποστήριξης): Στόχος του Πολυμεσικού Κέντρου Επικοινωνίας (ΠΚΕ) είναι η ενιαία διαχείριση της επικοινωνίας με το κοινό (πολίτες, επιχειρήσεις, εργαζόμενοι,

φορείς) για θέματα αρμοδιότητας της ΑΑΕΕ, ανεξαρτήτως του μέσου μέσω του οποίου θα υποβάλλεται ένα ερώτημα, αίτημα ή καταγγελία.

Η υλοποίηση του υποσυστήματος βασίζεται στην Πλατφόρμα **Aspect Unified IP release 7.2**.

Λειτουργική Ενότητα Προγραμματισμού & Διαχείρισης Ελέγχων – Διαχείρισης Ηλεκτρονικών

στοιχείων: Πρόκειται για την σημαντικότερη λειτουργική ενότητα του ΟΠΣ-ΑΑΕΕ, καθώς υποστηρίζει τους ελέγχους που διενεργούν οι Επιθεωρητές της ΑΑΕΕ σε όλα τα στάδιά τους, από τον προγραμματισμό και την επιβολή κυρώσεων μέχρι και το κλείσιμο του φακέλου, μετά την τακτοποίηση των υποβληθεισών κυρώσεων.

Επιμερίζεται στα ακόλουθα υποσυστήματα:

- Υποσύστημα Προγραμματισμού & Διαχείρισης Ελέγχων - Διαχείρισης Ηλεκτρονικών Στοιχείων / Ανάλυση Επικινδυνότητας & Στόχευση ελέγχων
- Υποσύστημα Προγραμματισμού & Διαχείρισης Ελέγχων - Διαχείρισης Ηλεκτρονικών Στοιχείων / Διαχείριση Υποθέσεων
- Υποσύστημα Προγραμματισμού & Διαχείρισης Ελέγχων - Διαχείρισης Ηλεκτρονικών Στοιχείων / Διενέργεια ελέγχων Επιθεώρησης Εργασιακών σχέσεων & Επιθεώρησης Ασφάλειας και Υγείας στην Εργασία
- Υποσύστημα Προγραμματισμού & Διαχείρισης Ελέγχων - Διαχείρισης Ηλεκτρονικών Στοιχείων / Διενέργεια Εσωτερικού Ελέγχου

Η υλοποίηση όλων των παραπάνω υποσυστημάτων βασίζεται στην **Πλατφόρμα ESKORT Compliance Solution** και συγκεκριμένα στα modules Selection, Case Management & Tracking, Audit support.

Υποσύστημα Διαχείρισης Αιτήσεων & Γνωστοποιήσεων: Το συγκεκριμένο υποσύστημα είναι υπεύθυνο για τη διαχείριση των αιτήσεων, γνωστοποιήσεων, αναγγελιών και άλλων στοιχείων που υποβάλλονται μέσω των ηλεκτρονικών υπηρεσιών που προσφέρονται από τη διαδικτυακή πύλη.

Η υλοποίηση του υποσυστήματος βασίζεται στην **Πλατφόρμα Πάπυρος Millenium III**.

Υποσύστημα Διοικητικής Πληροφόρησης: Το συγκεκριμένο υποσύστημα εξυπηρετεί τις ανάγκες εξαγωγής στατιστικών στοιχείων και συμπερασμάτων σχετικά με τις δραστηριότητες της ΑΑΕΕ, προκειμένου αφενός να είναι δυνατός ο σωστός προγραμματισμός της στρατηγικής της ΑΑΕΕ σε επιτελικό και τακτικό επίπεδο αφετέρου να ικανοποιούνται οι απαιτήσεις της ΑΑΕΕ για παροχή συγκεντρωτικής πληροφόρησης (π.χ. έκθεση πεπραγμένων).

Η υλοποίηση του υποσυστήματος βασίζεται στην **Πλατφόρμα Oracle Business Intelligence Suite, Enterprise Edition Plus**.

Υποσύστημα διαχείρισης περιεχομένου, εγγράφων και ροών εργασίας (Content, Document & Workflow Management): Το συγκεκριμένο υποσύστημα υποστηρίζει οριζόντια όλες τις λειτουργίες του ΟΠΣ-ΑΑΕΕ, καλύπτοντας λειτουργίες που σχετίζονται με την ηλεκτρονική πρωτοκόλληση εγγράφων και ηλεκτρονικά υποβαλλόμενων στοιχείων, τη διαχείριση και δρομολόγηση των δεδομένων και αρχείων από τα υπόλοιπα υποσυστήματα του ΟΠΣ-ΑΑΕΕ, καθώς και τη διαχείριση των εσωτερικών ροών εργασίας της ΑΑΕΕ για την εκτέλεση των διαδικασιών που υποστηρίζονται από το ΟΠΣ (π.χ. βήματα εκτέλεσης και ρόλοι, εγκρίσεις κλπ.).

Η υλοποίηση του υποσυστήματος βασίζεται στην **Πλατφόρμα Πάπυρος Millenium III**.

Υποσύστημα διαχείρισης χρηστών: Μέσω του συγκεκριμένου υποσυστήματος γίνεται η διαχείριση των χρηστών του ΟΠΣ-ΑΑΕΕ.

Η υλοποίηση του υποσυστήματος βασίζεται στην **Πλατφόρμα Oracle Identity & Access Management Suite 11g**.

Υποσύστημα Υποστήριξης Επιτόπιων Ελέγχων με την χρήση των tablet (web application): Μέσω του υποσυστήματος αυτού υποστηρίζεται η διενέργεια επιτόπιων ελέγχων με την χρήση των tablet, ήτοι η εισαγωγή στοιχείων ελέγχου, δημιουργία και ψηφιακή υπογραφή ηλεκτρονικού δελτίου ελέγχου και η ηλεκτρονική κοινοποίηση αυτού στον λογαριασμό του εργοδότη που διατηρεί στην διαδικτυακή πύλη της Επιθεώρησης Εργασίας.

3. ΣΥΝΟΠΤΙΚΗ ΠΕΡΙΓΡΑΦΗ ΑΝΤΙΚΕΙΜΕΝΟΥ ΤΟΥ ΕΡΓΟΥ

Το **Αντικείμενο του Έργου** συνοπτικά είναι:

- **Η Παροχή Υπηρεσιών Συναφών Έργων συνολικά μέχρι εκατό (100) Ανθρωπομηνών (ΑΜ) στο πλαίσιο του Έργου, απολογιστικού χαρακτήρα,** ως αυτές αποτυπώνονται στην Παράγραφο 4.2 και στο Κεφάλαιο 6 "*Διαστασιολόγηση Έργου*" της παρούσης.
- **Η Παροχή Υπηρεσιών συντήρησης εξοπλισμού, λογισμικού συστήματος και λογισμικού εφαρμογών του ΟΠΣ-ΑΑΕΕ και των ηλεκτρονικών υπηρεσιών για χρονικό διάστημα τριάντα έξι (36) μηνών και με δικαίωμα προαίρεσης για άλλους 12 μήνες.**

4. ΑΝΑΛΥΤΙΚΗ ΠΕΡΙΓΡΑΦΗ ΑΝΤΙΚΕΙΜΕΝΟΥ ΤΟΥ ΕΡΓΟΥ

4.1 Παροχή Υπηρεσιών Συναφών Έργων (ΜΕΧΡΙ 100 αμ για το σύνολο του Έργου)

Οι υπηρεσίες αυτές δεν εντάσσονται στις τακτικές υποχρεώσεις του Αναδόχου και έχουν απολογιστικό χαρακτήρα. Οι υπηρεσίες θα παρέχονται από τον Ανάδοχο, κατόπιν αιτήματος της ΑΑΕΕ και αφορούν τις **εργασίες ανάπτυξης λογισμικού** που περιλαμβάνουν:

- την υλοποίηση διεπαφών (*interfaces*) με άλλα Έργα της ΑΑΕΕ
- την ικανοποίηση απαιτήσεων διαλειτουργικότητας με άλλα Συστήματα του χώρου της Δημόσιας Διοίκησης
- τις μικρές κλίμακας βελτιώσεις – τροποποιήσεις του Λογισμικού Εφαρμογών οι οποίες προσθέτουν λειτουργίες ή/ και δεδομένα. Ενδεικτικά και όχι αποκλειστικά αναφέρονται:
 - ο βελτιώσεις του Περιβάλλοντος Χρήσης (User Interface)
 - ο υλοποίηση νέων τρόπων χρήσης των διαθέσιμων λειτουργιών του Λογισμικού Εφαρμογών
 - ο υλοποίηση νέων ηλεκτρονικών υπηρεσιών
 - ο υλοποίηση νέων λειτουργιών παρουσίασης των διαθέσιμων δεδομένων (πχ. νέες εκτυπώσεις) και μικρές βελτιώσεις/ τροποποιήσεις στον κώδικα ή στο σχήμα της βάσης, από αλλαγή νομοθεσίας κτλ.

Οι τροποποιήσεις λογισμικού, όπως αναφέρονται παραπάνω, αφορούν στις επιχειρησιακές περιοχές του Λογισμικού Εφαρμογών του ΟΠΣ-ΑΑΕΕ ή / και των παρεχόμενων Ηλεκτρονικών Υπηρεσιών μέσω διαδικτύου και θα πραγματοποιούνται με τρόπο που θα εξασφαλίζεται η ολοκληρωσιμότητα και η διαλειτουργικότητα.

Για την εξασφάλιση αυτών ο Ανάδοχος οφείλει:

- Να κάνει χρήση των εργαλείων σχεδιασμού και υλοποίησης κατά περίπτωση είτε του ΟΠΣ-ΑΑΕΕ είτε των Ηλεκτρονικών Υπηρεσιών μέσω Διαδικτύου
- Η αρχιτεκτονική να είναι συμβατή με αυτήν που έχει χρησιμοποιηθεί
- Η υλοποίηση του user interface θα πρέπει να ακολουθεί την ίδια τυποποίηση (standards, look & feel) με αυτήν που υποστηρίζεται
- Η ανάπτυξη των διεπαφών και υπηρεσιών διαλειτουργικότητας με άλλα έργα της ΑΑΕΕ και συστήματα του χώρου της Δημόσιας Διοίκησης πρέπει να μην διαταράσσει το συμβατικό πλαίσιο συντήρησης των Αναδόχων των άλλων έργων της ΑΑΕΕ
- Να ακολουθεί τυποποιημένη διεθνή μέθοδο για τον υπολογισμό του απαιτούμενου ανθρωποχρόνου, την οποία υποχρεούται να παρουσιάσει αναλυτικά στην τεχνική του προσφορά. Η ΑΑΕΕ, μπορεί να επιλέξει διαφορετική τυποποιημένη μέθοδο υπολογισμού ανθρωποχρόνου την οποία ο Ανάδοχος οφείλει να ακολουθήσει
- Να παρέχει υπηρεσίες συντήρησης του λογισμικού εφαρμογών που θα τροποποιηθεί-αναπτυχθεί στο πλαίσιο του παρόντος έργου
- Να συνεχίσει να παρέχει Υπηρεσίες Υποστήριξης Παραγωγικής Λειτουργίας του λογισμικού εφαρμογών μετά την τροποποίηση αυτού, οι οποίες θα εντάσσονται και στο S.L.A.

4.1.1 Διαδικασία Σχεδιασμού τροποποίησης λογισμικού εφαρμογών

Η διαδικασία που ακολουθείται για την τροποποίηση του λογισμικού εφαρμογών που αφορά τις επιχειρησιακές περιοχές του Λογισμικού Εφαρμογών του ΟΠΣ-ΑΑΕΕ ή / και των παρεχόμενων Ηλεκτρονικών Υπηρεσιών μέσω διαδικτύου είναι η ακόλουθη:

1. Η ΑΑΕΕ υποβάλλει στον Ανάδοχο εγγράφως τα αιτήματα για την υλοποίηση νέων αναγκών στο Λογισμικό Εφαρμογών.
2. Ο Ανάδοχος μετά την λήψη λειτουργικών και τεχνικών απαιτήσεων:
 - Πραγματοποιεί διερεύνηση του αιτήματος σε συνεργασία με τους αρμόδιους της ΑΑΕΕ
 - Καταθέτει Μελέτες Αναλυτικών Λειτουργικών και Τεχνικών Προδιαγραφών σύμφωνα με τα οριζόμενα στο κεφάλαιο 7 και συγκεκριμένα τα παραδοτέα **Π.2.1, Π.2.2, Π.2.3, Π.2.4.**)

3. Η ΑΑΕΕ :

κάνει τον έλεγχο και την αξιολόγηση για την έγκριση (σύμφωνη γνώμη) των ανωτέρω παραδοτέων, με βάση τα ελάχιστα κριτήρια ποιότητας που θα πρέπει να κοινοποιούνται. Για κάθε αναλυτικό τεύχος θα εξετάζεται:

- **Πληρότητα:** Το Παραδοτέο πρέπει να καλύπτει όλες τις πτυχές του σκοπού για τον οποίο συντάχθηκε και ειδικότερα να ανταποκρίνεται στις απαιτήσεις που ορίζονται για αυτό από τις συμβατικές υποχρεώσεις του Αναδόχου.
- **Τεκμηρίωση:** Το Παραδοτέο πρέπει να είναι αξιόπιστο και να ανταποκρίνεται στην πραγματικότητα. Αυτό σημαίνει ότι πρέπει να στηρίζεται σε τεκμηριωμένα στοιχεία και να εξηγείται με σαφήνεια.
- **Σχετικότητα:** Το Παραδοτέο πρέπει να ανταποκρίνεται στον σκοπό για τον οποίο έχει συνταχθεί και στις ανάγκες του Έργου.
- **Εμβάθυνση:** Το Παραδοτέο πρέπει να περιέχει πληροφορίες σε βάθος ανάλογο με το σκοπό του.
- **Συνέπεια ως προς τον σχεδιασμό:** Το Παραδοτέο πρέπει να ολοκληρώνεται με βάση τον σχεδιασμό (χρόνου, πόρων, ποιότητας).

Εν συνεχεία τα αρμόδια στελέχη της ΑΑΕΕ εκθέτουν εγγράφως τις ενδεχόμενες παρατηρήσεις τους και τις προτάσεις τους για πιθανές παρεμβάσεις. Η αποστολή των παρατηρήσεων προς τον Ανάδοχο θα γίνεται:

- Εντός δέκα (10) εργασίμων ημερών για τη Μελέτη Αναλυτικών Λειτουργικών Προδιαγραφών.
- Εντός πέντε (5) εργασίμων ημερών για τη Μελέτη Αναλυτικών Τεχνικών Προδιαγραφών.

4. Μετά την έγγραφη γνωστοποίηση των τυχόν παρατηρήσεων, ο Ανάδοχος υποχρεούται στην πραγματοποίηση, σύμφωνα με τις υποδείξεις της ΑΑΕΕ, των κοινά αποδεκτών αναγκαίων διορθώσεων και με τεκμηρίωση των εξαιρέσεων, έτσι ώστε να ικανοποιούνται πλήρως οι σχετικές προδιαγραφές, όπως έχουν καταγραφεί στα προηγούμενα στάδια. Μετά την πραγματοποίηση των διορθώσεων, ο

Ανάδοχος υποβάλλει εκ νέου τα Παραδοτέα προκειμένου ο Φορέας να ελέγξει την ενσωμάτωση των παρατηρήσεών του.

5. Τα αρμόδια στελέχη της ΑΑΕΕ, εφόσον διαπιστώσουν ότι τα Παραδοτέα χρειάζονται διορθώσεις, οι οποίες κρίνονται μη-κρίσιμες, δύνανται να προχωρήσουν στην έγκριση-σύμφωνη γνώμη, επισημαίνοντας τις παρατηρήσεις τους.

4.1.2 Διαδικασία υλοποίησης τροποποίησης λογισμικού εφαρμογών

Αναγκαιότητα για την έναρξη της υλοποίησης, αποτελεί :

- Η διάθεση από τον Φορέα όλων των στοιχείων που απαιτούνται για την οριστικοποιημένη σχεδίαση του πρωτοτύπου (έντυπα, εγκύκλιοι, κανονισμοί, διαδικασίες κλπ.)
- Η εξασφάλιση της διαθεσιμότητας ανθρώπινου δυναμικού που γνωρίζει το λειτουργικό αντικείμενο, για την άντληση στοιχείων από τον Ανάδοχο που αφορούν την λειτουργικότητα του λογισμικού, σε συνεννόηση με τα αρμόδια στελέχη της ΑΑΕΕ.

Το λογισμικό αναπτύσσεται από τον Ανάδοχο σε συνεργασία με τα αρμόδια στελέχη της ΑΑΕΕ και πρέπει να είναι σύμφωνο με τις Μελέτες Αναλυτικών Λειτουργικών και Τεχνικών Προδιαγραφών (σύμφωνα με τα οριζόμενα στο κεφάλαιο 7), σύμφωνα με τις διαδικασίες της παραγράφου 4.2.1.

Με την ολοκλήρωση της υλοποίησης, ο Ανάδοχος ενημερώνει εγγράφως την ΑΑΕΕ, για την έναρξη της διαδικασίας του ελέγχου.

4.1.3 Διαδικασία Παραλαβής τροποποίησης λογισμικού εφαρμογών

Η Παραλαβή γίνεται με τη διεξαγωγή ελέγχων αποδοχής του Λογισμικού Εφαρμογών σε Δοκιμαστικό Περιβάλλον που έχει ο Ανάδοχος αναπτύξει, στο οποίο καλύπτονται πλήρως τα σενάρια ελέγχου.

Το λογισμικό εφαρμογών θα ελεγχθεί με την εκτέλεση των σεναρίων δοκιμών από το Φορέα με την υποστήριξη του Αναδόχου. **Η διάρκεια εκτέλεσης των σεναρίων δοκιμών δεν μπορεί να υπερβαίνει τις πέντε (5) εργάσιμες ημέρες.** Επί πλέον, κατά τη διάρκεια της εκτέλεσης των ελέγχων αποδοχής του Λογισμικού Εφαρμογών, θα ελεγχθούν τα χαρακτηριστικά ολοκλήρωσης του νέου Λογισμικού Εφαρμογών με το Λογισμικό Εφαρμογών του ΟΠΣ-ΑΑΕΕ.

Η διαδικασία για την Παραλαβή τροποποιήσεων ολοκληρώνεται με τη σύνταξη από την αρμόδια Επιτροπή Παραλαβής Πρακτικού / Πρωτοκόλλου ανά εξάμηνο που θα στηρίζεται στη σύμφωνη γνώμη της αρμόδιας Διεύθυνσης Ηλεκτρονικής Διακυβέρνησης της ΑΑΕΕ, και σε συνδυασμό με τα αντίστοιχα από τον Ανάδοχο Παραδοτέα και θα περιλαμβάνει το σύνολο των αιτημάτων του εξαμήνου.

Ο υποψήφιος Ανάδοχος ζητείται με σαφήνεια και πληρότητα να τοποθετηθεί στην Προσφορά του σχετικά με τα ανωτέρω, σε συνδυασμό και με τα απαιτούμενα Παραδοτέα, όπως αυτά περιγράφονται στο Κεφάλαιο 7, προκειμένου να τεκμηριωθεί η δυνατότητά του στην παροχή των περιγραφόμενων Υπηρεσιών Συναφών Έργων.

4.2 Παροχή Υπηρεσιών Συντήρησης Εξοπλισμού, Λογισμικού Συστήματος και Λογισμικού Εφαρμογών του ΟΠΣ-ΑΑΕΕ

Ο Ανάδοχος υποχρεούται να παρέχει Υπηρεσίες Συντήρησης του εξοπλισμού, του λογισμικού συστήματος και του λογισμικού εφαρμογών του ΟΠΣ-ΑΑΕΕ καθώς και των ηλεκτρονικών υπηρεσιών καθ' όλη τη διάρκεια του έργου ως αυτές περιγράφονται αναλυτικά στο Κεφάλαιο 10 της παρούσας.

Τα προς συντήρηση είδη παρατίθενται στο ΠΑΡΑΡΤΗΜΑ V της παρούσας.

Η Αναθέτουσα Αρχή δύναται μονομερώς να ζητήσει αλλαγές (διακοπή ή/και αναπροσαρμογή) από τον Ανάδοχο αναφορικά με την παροχή υπηρεσιών συντήρησης μέρους του εξοπλισμού, του λογισμικού συστήματος και του λογισμικού εφαρμογών του ΟΠΣ-ΑΑΕΕ κατά την διάρκεια υλοποίησης του έργου, τις οποίες ο Ανάδοχος υποχρεούται να δεχτεί και να υλοποιήσει. Κατόπιν υλοποίησης των ζητηθέντων αλλαγών, ο Ανάδοχος υποχρεούται να αναπροσαρμόσει το κόστος παροχής υπηρεσιών από την χρονική στιγμή της υλοποίησης των αλλαγών κι έπειτα, μέχρι τη λήξη της σύμβασης.

Η Αναθέτουσα Αρχή δύναται να χρησιμοποιήσει τα υπολειπόμενα ποσά του προϋπολογισμού ανά έτος που θα προκύψουν κατόπιν εφαρμογής των ανωτέρω αναφερόμενων αλλαγών σε άλλες υπηρεσίες ΤΠΕ σχετικές με το ΟΠΣ-ΑΑΕΕ που αναφέρονται στην παρούσα διακήρυξη, όπως π.χ. η παροχή υπηρεσιών συναφών έργων.

Οι εν λόγω αλλαγές αναμένεται να προκύψουν από συμβασιολογημένο έργο που υλοποιείται από το Υπουργείο Εργασίας και Κοινωνικής Ασφάλισης, του οποίου μέρος του αντικειμένου αφορά το ΟΠΣ-ΑΑΕΕ, ή από άλλα έργα ΤΠΕ που σχετίζονται με το ΟΠΣ-ΑΑΕΕ που πιθανόν να υλοποιηθούν κατά την διάρκεια του παρόντος έργου.

5. ΟΡΓΑΝΩΣΗ ΕΡΓΟΥ

5.1 Οργανωτικό Σχήμα Αναδόχου

Οι υποψήφιοι Ανάδοχοι υποχρεούνται να καταθέσουν πρόταση για το **"Οργανωτικό Σχήμα"** και το ανθρώπινο δυναμικό που θα αξιοποιήσουν, έτσι ώστε να διασφαλίζεται η αποτελεσματική, ποιοτική και έγκαιρη υλοποίηση του Έργου, εξασφαλίζοντας παράλληλα την αποτελεσματική συνεργασία με την Διεύθυνση Ηλεκτρονικής Διακυβέρνησης και με τα λοιπά αρμόδια όργανα του φορέα, εμπλεκόμενα με το Έργο.

5.2 Οργάνωση Έργου – Ομάδα Έργου Αναδόχου

Οι υπηρεσίες που αποτελούν το αντικείμενο του παρόντος έργου, θα παρέχονται από **εξειδικευμένη ομάδα τεχνικών** με γνώσεις, δεξιότητες και επιστημονικό υπόβαθρο στο εκάστοτε γνωστικό αντικείμενο .

Συγκεκριμένα, για την υλοποίηση του Έργου **απαιτείται η ακόλουθη κατηγορία προσωπικού με το αντίστοιχο επίπεδο εμπειρίας:**

5.2.1 Μηχανικοί Συστημάτων & Εφαρμογών (System & Application S/W Engineers)

Απαιτούμενα προσόντα των Μηχανικών Συστημάτων & Εφαρμογών επί ποινή αποκλεισμού, είναι κατ' ελάχιστον τα εξής, λαμβάνοντας υπόψη και την εξειδίκευση προσόντων που ακολουθεί στην παράγραφο 5.2.2:

- Πανεπιστημιακό δίπλωμα από αναγνωρισμένο ΑΕΙ του εσωτερικού ή του εξωτερικού στο γνωστικό αντικείμενο που έχει άμεση συνάφεια με τον τύπο των παρεχομένων υπηρεσιών, στο πλαίσιο του Έργου.
- Επαγγελματική εμπειρία και εξειδίκευση στην παραμετροποίηση και διαχείριση του λογισμικού υποδομής (Systems Engineers) ή στην ανάπτυξη διαδικτυακών εφαρμογών (Internet Development Engineers) ή στην παραμετροποίηση και διαχείριση βάσεων δεδομένων και την βελτιστοποίηση των επιδόσεων (Database Engineers). Οι ανωτέρω τρεις περιοχές θα πρέπει να καλύπτονται συνολικά από τα προτεινόμενα Στελέχη "Μεσαίου Επιπέδου" και θα πρέπει να αφορούν εμπειρία σε έργα ΟΠΣ παρομοίου μεγέθους και τεχνικών χαρακτηριστικών για χρονικό διάστημα τουλάχιστον επτά (7) ετών.

5.2.2 Εξειδίκευση προσόντων

Κατ' ελάχιστον, στο πλαίσιο της ως άνω κατηγορίας προσωπικού, θα πρέπει επί ποινή αποκλεισμού να συμπεριλαμβάνονται στην Ομάδα Έργου, διακριτά, στελέχη με τις ακόλουθες ειδικότητες:

- Ένα (1) Στέλεχος, με εμπειρία σε αρχιτεκτονική και τεχνολογία αντίστοιχη με αυτή του ΟΠΣ-ΑΑΕΕ (multi-tier). Το στέλεχος αυτό θα κληθεί να μελετήσει τις υφιστάμενες εφαρμογές, ώστε να υποστηρίζει

επαρκώς την παραγωγική λειτουργία και να μπορεί να συμμετέχει αποτελεσματικά στις πιθανές επεκτάσεις της λειτουργικότητας στο πλαίσιο της παροχής υπηρεσιών συναφών Έργων.

- Ένα (1) Στέλεχος, με εμπειρία σε λειτουργικά συστήματα αντίστοιχα με αυτά των κεντρικών συστημάτων του ΟΠΣ-ΑΑΕΕ. Το στέλεχος αυτό θα έχει τον έλεγχο διαχείρισης της καθημερινής λειτουργίας των κεντρικών συστημάτων.
- Ένα (1) Στέλεχος, με εμπειρία σε δίκτυα αντίστοιχα με αυτά του ΟΠΣ-ΑΑΕΕ. Το στέλεχος αυτό θα έχει τον έλεγχο διαχείρισης της καθημερινής λειτουργίας των δικτύων.
- Ένα (1) Στέλεχος, με εμπειρία σε τεχνολογία βάσης δεδομένων αντίστοιχη με αυτή του ΟΠΣ-ΑΑΕΕ. Το στέλεχος αυτό θα κληθεί να μελετήσει το υφιστάμενο σχήμα της βάσης δεδομένων, καθώς και τις λειτουργίες (κατά κύριο λόγο business rules) που έχουν υλοποιηθεί στο επίπεδο της βάσης του ΟΠΣ-ΑΑΕΕ, ώστε να υποστηρίξει επαρκώς την παραγωγική λειτουργία και να μπορεί να συμμετέχει αποτελεσματικά στις πιθανές επεκτάσεις της λειτουργικότητας στο πλαίσιο της παροχής των υπηρεσιών συναφών έργων.

5.3 Τεκμηρίωση Προσόντων Ομάδας Έργου

Η κατηγορία Προσωπικού με το επίπεδο εμπειρίας που έχει ήδη αναφερθεί, πρέπει να αποδεικνύεται επαρκώς, σύμφωνα με τα αναφερόμενα στην παράγραφο 5.2.

Στον Φάκελο Δικαιολογητικών Συμμετοχής **θα συμπεριλαμβάνεται επί ποινή αποκλεισμού Πίνακας των στελεχών του υποψηφίου Αναδόχου** που συμμετέχουν στην Ομάδα Έργου, σύμφωνα με τα αναφερόμενα στη § 2.2.6 της παρούσης.

Επιπλέον, στην Τεχνική Προσφορά θα περιλαμβάνεται ο Πίνακας Οικονομικής Προσφοράς χωρίς Τιμές όπου θα εμφανίζονται οι προσφερόμενοι ανθρωπομήνες σύμφωνα με το σχετικό υπόδειγμα του Παραρτήματος ΙΙ της παρούσας.

Δεδομένου ότι το Έργο αφορά στην παροχή υπηρεσιών από στελέχη του Αναδόχου στις εγκαταστάσεις της ΑΑΕΕ, απαιτείται στην Τεχνική Προσφορά τεκμηρίωση των μέτρων που λαμβάνει ο υποψήφιος Ανάδοχος για την διαχείριση της ασφάλειας και υγιεινής στους χώρους εργασίας.

Ο Ανάδοχος δεσμεύεται ότι δεν θα αλλάξει τα διακριτά στελέχη με εξειδικευμένα προσόντα που προτείνει για τις σημαντικές για το Έργο θέσεις, όπως αυτά ορίζονται στην ενότητα 5.2.

Σε περίπτωση τεκμηριωμένης αδυναμίας, υποχρεούται να προτείνει στελέχη με ισοδύναμα χαρακτηριστικά και τυπικά προσόντα, τα οποία θα τελούν υπό την έγκριση της ΑΑΕΕ.

Τα στελέχη θα απασχολούνται **κατ'ελάχιστον** τις εργάσιμες ημέρες και ώρες (08:00 – 16:00) στις κεντρικές εγκαταστάσεις της ΑΑΕΕ όπως και τις ημέρες και ώρες που απαιτούνται για την διασφάλιση του Αποδεκτού Μηνιαίου Ποσοστού Διαθεσιμότητας (Π.Δ.), όπως αυτό υπολογίζεται στο **Κεφάλαιο 10**.

6. ΔΙΑΣΤΑΣΙΟΛΟΓΗΣΗ ΕΡΓΟΥ

Ακολουθεί Πίνακας ο οποίος εμφανίζει τη διαστασιολόγηση του Έργου και την κατανομή των απαιτούμενων ανθρωπομηνών.

ΠΕΡΙΓΡΑΦΗ ΑΝΤΙΚΕΙΜΕΝΟΥ	ΣΥΝΟΛΙΚΗ ΜΗΝΙΑΙΑ ΑΝΑΛΩΣΗ Α.Μ.
A. Υπηρεσίες Συναφών Έργων	
Παροχή υπηρεσιών συναφών έργων κατόπιν αιτήματος της ΑΑΕΕ (μέχρι 100 ΑΜ για το σύνολο του έργου – πληρώνονται απολογιστικά)	
Σύνολο Α΄	
Δεν είναι εφικτή η μηνιαία εκτίμηση	
B. Υπηρεσίες Συντήρησης	
Παροχή Υπηρεσιών Συντήρησης Εξοπλισμού, Λογισμικού Συστήματος και Λογισμικού Εφαρμογών του ΟΠΣ-ΑΑΕΕ	
Σύνολο Β΄	
Δεν είναι εφικτή η μηνιαία εκτίμηση	

Επισημαίνεται ότι ο Υποψήφιος Ανάδοχος θα πρέπει στην Τεχνική Προσφορά να δεσμεύεται ότι δεν θα αλλάξει τα στελέχη που προτείνει για τις σημαντικές για το Έργο θέσεις, όπως αυτά ορίζονται στην παράγραφο 5.2. Σε περίπτωση τεκμηριωμένης αδυναμίας, υποχρεούται να προτείνει στελέχη με ισοδύναμα χαρακτηριστικά και τυπικά προσόντα, τα οποία θα τελούν υπό την έγκριση της ΑΑΕΕ.

Το τίμημα που θα καταβάλει η ΑΑΕΕ θα είναι σταθερό και ανεξάρτητο των επιπλέον ανθρωπομηνών που θα παρέχει ο Ανάδοχος.

Επισημαίνεται ότι θα πρέπει στις προσφορές των υποψηφίων Αναδόχων, επί ποινή αποκλεισμού, να δηλώνεται και να αναλύεται τεκμηριωμένα το χρονικό διάστημα από την υπογραφή της Σύμβασης, δυνατότητας έναρξης Παροχής των ανωτέρω υπηρεσιών, το οποίο δεν θα υπερβαίνει τις 15 ημερολογιακές ημέρες. Ο "Βαθμός Ετοιμότητας", αποτελεί κριτήριο αξιολόγησης και θα πρέπει να τεκμηριώνεται με αναλυτική περιγραφή των απαιτούμενων δράσεων προετοιμασίας από την πλευρά του Υποψηφίου Αναδόχου. Σε ό,τι αφορά τις Υπηρεσίες Συναφών Έργων (Ομάδα Α) απαιτούνται κατά το μέγιστο **εκατό (100) Α/Μ** για το σύνολο του Έργου. Ο Ανάδοχος στην Οικονομική του προσφορά θα συμπεριλάβει το αντίστοιχο τίμημα. Το τίμημα θα καταβάλλεται απολογιστικά ανάλογα με την ανάλωση των ανθρωπομηνών και μετά από έλεγχο

της ορθής εκτέλεσης των εργασιών από τα αρμόδια στελέχη της ΑΑΕΕ και παραλαβή του Έργου από την Επιτροπή Παραλαβής. Τα αιτήματα της ΑΑΕΕ θα εξυπηρετούνται από τον Ανάδοχο άμεσα. Η απαιτούμενη άνθρωπο-εργασία θα υπολογίζεται προϋπολογιστικά, κατά την φάση του προσδιορισμού των αναλυτικών απαιτήσεων, όπως περιγράφεται στην ενότητα 4.2.

Τέλος, ως προς τις υπηρεσίες συντήρησης, αυτές αφορούν το σύνολο των ειδών που περιλαμβάνονται στο ΠΑΡΑΡΤΗΜΑ V και περιλαμβάνουν κάθε είδους ανταλλακτικά και εργασίες ώστε να λειτουργεί απρόσκοπτα το ΟΠΣ-ΑΑΕΕ.

ΠΡΟΣΟΧΗ:

Δεδομένου ότι δύνανται να υπάρξουν αλλαγές κατά την διάρκεια υλοποίησης της σύμβασης ως προς την παροχή υπηρεσιών συντήρησης για τον εξοπλισμό, λογισμικό συστήματος και λογισμικό εφαρμογών, θα πρέπει στην οικονομική προσφορά των υποψηφίων Αναδόχων, επί ποινή αποκλεισμού, να δηλώνεται και **να αναλύεται** το κόστος συντήρησης **για τον εκάστοτε** εξοπλισμό, το λογισμικό συστήματος και το λογισμικό εφαρμογών, καθώς και το συνολικό τίμημα ανά εξάμηνο (για την παρούσα κατάσταση του ΟΠΣ-ΑΑΕΕ). Στην περίπτωση υλοποίησης αλλαγών στην παροχή υπηρεσιών συντήρησης, το τίμημα θα αναπροσαρμόζεται αναλόγως.

Συγκεκριμένα, οι υποψήφιοι Ανάδοχοι υποχρεούνται να συμπεριλάβουν στην οικονομική τους προσφορά τον αναλυτικό πίνακα συντηρούμενων ειδών του Παραρτήματος V, όπου στις τέσσερις (4) στήλες και όπου είναι σημειωμένο με X θα συμπληρώσουν ανά συντηρούμενο αντικείμενο το αντίστοιχο κόστος συντήρησης για τα έτη (σύμβασης και όχι ημερολογιακά) 2024, 2025, 2026, και 2027 (έτος της προαίρεσης).

Με βάση αυτά τα κόστη και τις εφαρμοζόμενες αλλαγές σύμφωνα με τις ανάγκες της Αναθέτουσας Αρχής κατά την διάρκεια του εκάστοτε εξαμήνου διάρκειας της σύμβασης στην παροχή υπηρεσιών συντήρησης για τον εξοπλισμό, λογισμικό συστήματος και λογισμικό εφαρμογών, θα υπολογίζεται το τίμημα της παροχής υπηρεσιών συντήρησης **ανά μήνα**, και το συνολικό τίμημα θα καταβάλλεται ανά εξάμηνο μετά από την ολοκλήρωση παροχής των υπηρεσιών και μετά από την σύνταξη Πρωτοκόλλου Παραλαβής της αρμόδιας Επιτροπής Παραλαβής της ΑΑΕΕ.

7. ΧΡΟΝΟΔΙΑΓΡΑΜΜΑ ΥΛΟΠΟΙΗΣΗΣ ΤΟΥ ΕΡΓΟΥ - ΠΑΡΑΔΟΤΕΑ

Το συνολικό χρονοδιάγραμμα "**Παροχής Υπηρεσιών Συμφωνημένου Επιπέδου Υποστήριξης Παραγωγικής Λειτουργίας (S.L.A)**", είναι **τριάντα έξι (36) μήνες** από την ημερομηνία έναρξης παροχής υπηρεσιών (Η.Ε.Π.Υ.) της σύμβασης και με δικαίωμα προαίρεσης για **άλλους 12 μήνες**. Στο χρονικό διάστημα των τριάντα έξι (36) μηνών δεν περιλαμβάνεται η περίοδος προετοιμασίας του Αναδόχου, η οποία **δεν μπορεί να υπερβαίνει τις δέκα πέντε (15) ημερολογιακές ημέρες**.

Σημειώνεται ότι για την καταβολή του σταθερού μηνιαίου τιμήματος στον Ανάδοχο ανά εξάμηνο, δεν προσμετράται η περίοδος προετοιμασίας του Αναδόχου (*max 15 ημερολογιακές ημέρες*).

Ο υποψήφιος Ανάδοχος θα πρέπει να δώσει στην Τεχνική του προσφορά, **λεπτομερές χρονοδιάγραμμα προετοιμασίας για την Υλοποίηση του Έργου**.

Κατ' ελάχιστον τα **Παραδοτέα του Έργου** ανάλογα με τις παρεχόμενες υπηρεσίες, είναι τα ακόλουθα :

Π.1. Πλάνο Ποιότητας Έργου (Quality Plan). Παραδίδεται το αργότερο εντός ενός (1) μηνός από την ημερομηνία έναρξης Παροχής των Υπηρεσιών (Η.Ε.Π.Υ). Περιλαμβάνει κατ' ελάχιστον τα ακόλουθα:

- **Π.1.1.** Κρίσιμους Παράγοντες Επιτυχίας Έργου.
- **Π.1.2.** Επικαιροποιημένο Οργανωτικό Σχήμα Αναδόχου με αναλυτική περιγραφή των αρμοδιοτήτων του κάθε ρόλου.
- **Π.1.3.** Αναλυτική περιγραφή της δομής των ενοτήτων για κάθε παραδοτέο έγγραφο (document deliverable – αναφορές, παραδοτέα σχεδιασμού, λογισμικού κ.λ.π) που αφορά την υλοποίηση του Έργου.
- **Π.1.4.** Αναλυτική περιγραφή του πλαισίου επικοινωνίας του Αναδόχου με τους αρμοδίους φορείς υλοποίησης του Έργου από πλευράς της ΑΑΕΕ.
- **Π.1.5.** Διαδικασίες καταγραφής και παρακολούθησης κλήσεων από το Γραφείο Άμεσης Βοήθειας.

Π.2. Παραδοτέα Παροχής Υπηρεσιών Συναφών Έργων. Οι υποψήφιοι Ανάδοχοι υποχρεούνται να συμπεριλάβουν στην Τεχνική Προσφορά τους κατάλογο Παραδοτέων που αφορούν την παροχή Υπηρεσιών Συναφών Έργων. Ειδικά σε ότι αφορά την ανάπτυξη λογισμικού εφαρμογών, στα παραδοτέα θα περιλαμβάνονται κατ' ελάχιστον:

Π.2.1 Μελέτη Αναλυτικών Λειτουργικών Προδιαγραφών. Περιλαμβάνει ενδεικτικά τις παρακάτω ενότητες:

- Μοντέλο Επιχειρησιακών Λειτουργιών (Business Process Model)
- Διερεύνηση Υφισταμένων Συστημάτων
- Λειτουργικό Μοντέλο (Function Model)
- Μοντέλο Δεδομένων (Data Model)

Π.2.2 Μελέτη Αναλυτικών Τεχνικών Προδιαγραφών. Περιλαμβάνει ενδεικτικά τις παρακάτω ενότητες:

- Πρωτότυπο για το User Interface

- Ειδικούς ελέγχους και επιχειρησιακούς περιορισμούς
- Αναλυτικό Σχεδιασμό Διεπαφών (όπου απαιτείται)

Π.2.3 Αναλυτικό Χρονοδιάγραμμα υλοποίησης.

Π.2.4 Εκτιμώμενος ανθρωποχρόνος, όπως προκύπτει από την διερεύνηση για την υλοποίηση των αιτημάτων αλλαγής, από όπου θα προκύπτει η απολογιστικού χαρακτήρα ανάλωση ανθρωποεργασίας.

Π.2.5 Αναφορές Δοκιμών (αποτελέσματα εκτέλεσης σεναρίων ελέγχου).

Π.2.6 Εγχειρίδια Χρήστη του Λογισμικού Εφαρμογών που θα αναπτυχθεί.

Π.2.7 Λογισμικό Εφαρμογών σε παραγωγική λειτουργία συνοδευόμενο από τον πηγαίο κώδικα.

Επιπλέον, ο Ανάδοχος κατά την διάρκεια υλοποίησης του Έργου θα υποβάλλει κατ' ελάχιστον τις ακόλουθες **αναφορές:**

Π.3. Ονομαστικές καταστάσεις απασχόλησης στελεχών (time sheets) με αναφορά στο επίπεδο στελέχους (υψηλό, μεσαίο, χαμηλό) ανά μήνα για κάθε εξάμηνο, από τις οποίες θα προκύπτει η ανάλωση ανθρωποεργασίας για το σύνολο των παρεχομένων υπηρεσιών.

Π.4. Τριμηνιαίες αναφορές σύμφωνα με τα οριζόμενα στο "Σχέδιο Παροχής Υπηρεσιών Συμφωνημένου Επιπέδου" (S.L.A) της παρούσης, στις οποίες θα τεκμηριώνονται τα ακόλουθα:

1. Διαθεσιμότητα Εξοπλισμού και Λογισμικού Συστήματος της Κεντρικής Υπολογιστικής Υποδομής.
2. Διαθεσιμότητα Λογισμικού Εφαρμογών.
3. Χρόνος απόκρισης λοιπών αιτημάτων μέσω Γραφείου Άμεσης Βοήθειας (Help Desk).
4. Αναλυτική Κατάσταση των συνολικών κλήσεων στο Help Desk του ΟΠΣ-ΑΑΕΕ σε ηλεκτρονική μορφή, οι οποίες έχουν καταγραφεί και συντηρούνται στο σύστημα υποστήριξης του Help Desk.

8. ΤΟΠΟΣ ΠΑΡΟΧΗΣ ΥΠΗΡΕΣΙΩΝ – ΤΟΠΟΣ ΠΑΡΑΔΟΣΗΣ ΠΑΡΑΔΟΤΕΩΝ

Οι υπηρεσίες του έργου θα παρέχονται σύμφωνα με τα αναφερόμενα στο Κεφάλαιο 6.1 Τόπος Παροχής Υπηρεσιών του κυρίου σώματος της παρούσας.

9. ΠΑΡΕΧΟΜΕΝΗ ΤΕΚΜΗΡΙΩΣΗ ΑΠΟ ΤΗΝ ΑΑΕΕ ΣΤΟΝ ΑΝΑΔΟΧΟ ΓΙΑ ΤΗΝ ΥΛΟΠΟΙΗΣΗ ΤΟΥ ΕΡΓΟΥ

Με την **έναρξη του Έργου**, η ΑΑΕΕ θα παραδώσει στον Ανάδοχο τα ακόλουθα:

- **Εγχειρίδιο Διαδικασιών ΟΠΣ – ΑΑΕΕ**, ως αυτό έχει διαμορφωθεί από το προσωπικό του Φορέα.
- **Εκπαιδευτικό υλικό Λογισμικού Εφαρμογών ΟΠΣ – ΑΑΕΕ**, ως αυτό έχει διαμορφωθεί από το προσωπικό του Φορέα.
- **Τεκμηρίωση Λογισμικού Εφαρμογών**, στην οποία περιλαμβάνονται:
 - Μοντέλο Δεδομένων Συστημάτων
 - Μονάδες Λογισμικού
 - Κατάλογος Εξουσιοδοτημένων Χρηστών / Συνθηματικών Πρόσβασης (user ID's & passwords) στον Κεντρικό Εξοπλισμό, στο Λογισμικό Συστήματος καθώς και στο Λογισμικό Εφαρμογών.
- **Τεκμηρίωση των εγκατεστημένων υποδομών του ΟΠΣ-ΑΑΕΕ**

Για τις ανάγκες ανάπτυξης λογισμικού εφαρμογών στο πλαίσιο της παροχής Υπηρεσιών Συναφών Έργων, ο Ανάδοχος δύναται να αιτηθεί περαιτέρω τεκμηρίωση, **η οποία θα διατίθεται κατόπιν σχετικής εγκρίσεως της ΑΑΕΕ**. Σε περίπτωση που δεν είναι διαθέσιμο κάποιο από αυτά ο Φορέας οφείλει να θέσει στην διάθεση του Αναδόχου το απαραίτητο προσωπικό του, για την παροχή της ανάλογης τεκμηρίωσης.

10. ΠΡΟΤΥΠΟ ΣΥΜΒΟΛΑΙΟ ΠΑΡΟΧΗΣ ΥΠΗΡΕΣΙΩΝ ΣΥΜΦΩΝΗΜΕΝΟΥ ΕΠΙΠΕΔΟΥ (S.L.A)

10.1 Ορισμοί

- Ως Συμβόλαιο Εξασφάλισης Επιπέδου Παρεχόμενων Υπηρεσιών, ορίζεται η σύμβαση που περιγράφει το σύνολο των υπηρεσιών που θα προσφέρει ο Ανάδοχος στον Εργοδότη και αφετέρου καθορίζει την ποιότητά τους βάσει άμεσα μετρήσιμων και από κοινού προσυμφωνηθέντων κριτηρίων και δεικτών.
- Ως Εργοδότης ορίζεται η Αναθέτουσα Αρχή, η οποία είναι και ο φορέας υλοποίησης του Έργου.
- Ως Ανάδοχος ορίζονται τα φυσικά ή νομικά πρόσωπα δημοσίου ή ιδιωτικού δικαίου και/ή οποιαδήποτε κοινοπραξία των παραπάνω που θα επιλεγεί να παρέχει τις παρακάτω προσφερόμενες υπηρεσίες στους φορείς που περιλαμβάνονται στο έργο.
- Ως Υπηρεσίες ορίζονται το σύνολο των υπηρεσιών που θα παρέχει ο ανάδοχος στο πλαίσιο του παρόντος Συμβολαίου.
- Ως Μέγιστος Χρόνος Μη Λειτουργίας, ανά Επίπεδο Σοβαρότητας Προβλήματος και ανά μήνα ορίζεται ο συνολικός χρόνος (αθροιστικά) κατά τον οποίον εφαρμογές του συστήματος βρίσκονται εκτός λειτουργίας.
- Κανονικές Ώρες Κάλυψης (ΚΩΚ): ορίζεται το διάστημα μεταξύ 07:00 και 17:00 κάθε εργάσιμης μέρας.
- Επιπλέον Ώρες Κάλυψης (ΕΩΚ): ορίζεται το διάστημα εκτός των ΚΩΚ, για τις εργάσιμες μέρες, συν τις αργίες.
- Εργάσιμες Ημέρες (ΕΜ): οι εργάσιμες ημέρες σε μηνιαία βάση.
- Τεχνική Ομάδα Υποστήριξης (ΤΟΥ): είναι η ομάδα του Αναδόχου, που θα αναλάβει τη λειτουργία, συντήρηση και επίλυση προβλημάτων του έργου, όταν τεθεί σε λειτουργία.
- Ως Χρόνος Απάντησης ορίζεται το διάστημα από την αναγγελία του προβλήματος μέχρι την απόκριση του από την ΤΟΥ.
- Ως Χρόνος Αποκατάστασης ορίζεται το διάστημα από την απόκριση στην αναγγελία του προβλήματος μέχρι την επαναφορά σε κανονική λειτουργία.

Τα Επίπεδα Σοβαρότητας Προβλήματος ορίζονται ως κάτωθι:

- Επείγον: Απαιτείται άμεση επέμβαση. Αφορά προβλήματα που παρουσιάζονται και δεν επιτρέπουν την λειτουργία μέρους ή/και του συνόλου των προσφερομένων υπηρεσιών

και θα καθοριστούν από τον Εργοδότη σε συνεργασία με τον Ανάδοχο.

- **Υψηλό:** Απαιτείται ταχεία επέμβαση. Αφορά προβλήματα που παρουσιάζονται σε κρίσιμες υπηρεσίες λειτουργίας των συστημάτων υποστήριξης, χρονικά ευαίσθητες που θα καθοριστούν από τον Εργοδότη σε συνεργασία με τον Ανάδοχο.
- **Μέτριο:** Απαιτείται επέμβαση. Αφορά προβλήματα που παρουσιάζονται σε μη κρίσιμες υπηρεσίες λειτουργίας των συστημάτων υποστήριξης, όχι χρονικά ευαίσθητες που θα καθοριστούν από τον Εργοδότη σε συνεργασία με τον Ανάδοχο.
- **Χαμηλό:** Δίχως σημαντικό αντίκτυπο. Αφορά προβλήματα που παρουσιάζονται σε μεμονωμένες υπηρεσίες λειτουργίας των συστημάτων υποστήριξης, δίχως αντίκτυπο στην ομαλή και αδιάλειπτη λειτουργία του φορέα.

Ο καθορισμός τους θα γίνει σε γενικό επίπεδο στην προσφορά του Αναδόχου, θα οριστικοποιηθούν από τον Ανάδοχο στο Πλάνο Ποιότητας Έργου και θα εγκριθούν από την ΑΑΕΕ.

Ως απόδοση του συστήματος ορίζεται ο συνολικός χρόνος που απαιτείται από το σύστημα για τη διεκπεραίωση ενός συγκεκριμένου αιτήματος του χρήστη. Για τη μέτρηση της απόδοσης ισχύουν οι ακόλουθοι ορισμοί:

- **Απλό Ερώτημα (Simple Query):** Ένα ερώτημα το οποίο εκτελείται σε ένα ή δύο (joined tables) πίνακες της βάσης δεδομένων.
- **Σύνθετο Ερώτημα (Complex Query):** Ένα ερώτημα το οποίο εκτελείται σε τρεις ή περισσότερους (joined tables) πίνακες της βάσης δεδομένων.
- **Αναφορές:** Μια αναφορά έτοιμη για εκτύπωση.
- **Φόρμες:** Φόρτωμα (Loading) μιας φόρμας.
- **Διαχείριση Εγγράφων:** Ανέβασμα (uploading), κατέβασμα (downloading) και άνοιγμα ενός εγγράφου προς/από το σύστημα στον υπολογιστή του χρήστη.
- **Ενεργός Χρήστης (Active user):** Χρήστης του συστήματος ο οποίος χρησιμοποιεί σταθερά συνήθειες λειτουργίες.
- **Χρόνος Απόκρισης:** Το χρονικό διάστημα μεταξύ της χρονικής στιγμής που ο χρήστης ξεκινάει μια λειτουργία (π.χ. πατώντας μια επιλογή του συστήματος (Button, link)) έως τη στιγμή που η σελίδα (web-form) εμφανίζεται ενημερωμένη με όλες τις πληροφορίες που ζητήθηκαν από το χρήστη ή σε περίπτωση ενημέρωσης (update) εμφανίζεται το σχετικό μήνυμα επιβεβαίωσης. Δεδομένου ότι ο χρόνος απόκρισης επηρεάζεται σε μεγάλο βαθμό από καθυστερήσεις που μπορεί να υπάρχουν στο δίκτυο, ο έλεγχός του θα διενεργείται αποκλειστικά σε τοπικά δίκτυα (Local Area Networks – LAN).

Ο χρόνος απόκρισης (σε περιβάλλον τοπικού δικτύου) δεν θα πρέπει να ξεπερνά:

- 3 δευτερόλεπτα για την εκτέλεση του 90% των απλών ερωτημάτων.
- 6 δευτερόλεπτα για την εκτέλεση του 99% των απλών ερωτημάτων.
- 6 δευτερόλεπτα για την εκτέλεση του 95% των σύνθετων ερωτημάτων.
- 11 δευτερόλεπτα για την εκτέλεση του 99% των σύνθετων ερωτημάτων.
- 7 δευτερόλεπτα για την εκτέλεση των 95% των αναφορών.
- 16 δευτερόλεπτα για την εκτέλεση του 99% των αναφορών.
- 4 δευτερόλεπτα για την εκτέλεση (φόρτωμα) των 95% των φορμών.
- 7 δευτερόλεπτα για την εκτέλεση (φόρτωμα) του 99% των φορμών.
- 6 δευτερόλεπτα για την εκτέλεση του 95% των λειτουργιών που αφορούν διαχείριση εγγράφων.
- 9 δευτερόλεπτα για την εκτέλεση του 99% των λειτουργιών που αφορούν διαχείριση εγγράφων.

Το σύστημα θα πρέπει να παρέχει τους ανωτέρω χρόνους απόκρισης για τουλάχιστον 1.000 ταυτόχρονους ενεργούς χρήστες.

Ο Ανάδοχος θα πρέπει να λάβει υπόψη του τυχόν χρόνους αιχμής στη λειτουργία του συστήματος.

Η παρακολούθηση της λειτουργίας και απόδοσης του συστήματος θα πραγματοποιείται μέσω Λογισμικού Διαχείρισης Συστήματος (System Management) το οποίο θα χρησιμοποιεί ο Ανάδοχος. Τα στοιχεία μέτρησης της απόδοσης θα πρέπει να περιλαμβάνονται στις αναφορές οι οποίες θα υποβάλλονται σε μηνιαία βάση από τον Ανάδοχο στην Αναθέτουσα Αρχή. Δυνατότητα πρόσβασης στο Λογισμικό Διαχείρισης θα πρέπει να έχουν και οι Διαχειριστές του συστήματος, προκειμένου να είναι σε θέση να ελέγχουν οι ίδιοι τη λειτουργία του.

10.2 Σκοπός και διάρκεια του συμβολαίου

- Ο Ανάδοχος συμφωνεί να παρέχει τις Υπηρεσίες σύμφωνα με τους όρους και τις συνθήκες του Συμβολαίου και καθ' όλη τη διάρκειά του.
- Ο Ανάδοχος σταδιακά θα μεταφέρει την τεχνογνωσία του προς τον Εργοδότη ώστε αυτός τελικά να παρέχει εσωτερικά τις υπηρεσίες.
- Ο Ανάδοχος θα παρέχει τις υπηρεσίες του, στα σημεία εγκατάστασης του εξοπλισμού και του λογισμικού.
- Ο Ανάδοχος, με την έναρξη παροχής των υπηρεσιών υποστήριξης, παραδίδει στον

Εργοδότη πλήρη τεύχη τεχνικής τεκμηρίωσης, τα οποία αναλυτικά περιγράφουν μεθόδους υλοποίησης των υπηρεσιών που περιλαμβάνονται στο Συμβόλαιο, τους τρόπους μέτρησης της απόδοσης και το περιεχόμενο των αναφορών του συστήματος.

10.3 Παροχή Υπηρεσιών

Οι Υπηρεσίες παρέχονται από την Τεχνική Ομάδα Υποστήριξης (ΤΟΥ) του Αναδόχου. Κατά την εκκίνηση λειτουργίας, ο Ανάδοχος, με σκοπό τη διαπίστωση της ποσοτικής και ποιοτικής επάρκειας της ΤΟΥ, θα πρέπει να παρουσιάσει προς έγκριση στον Εργοδότη τα παρακάτω:

- την σύνθεση της ομάδας, με αναλυτικά βιογραφικά των μελών της
- τη διοικητική δομή και τον τρόπο διοίκησης
- τον αριθμό των απασχολουμένων
- την κατάρτιση και εμπειρία τους σε σχετικές θέσεις και στο γνωστικό αντικείμενο
- τον εξοπλισμό

Οποιοσδήποτε αλλαγές στο προσωπικό της ομάδας κατά τη διάρκεια της ισχύος του Συμβολαίου τελούν υπό την έγκριση του Εργοδότη, ο οποίος θα πρέπει να απαντά επί του αντιστοίχου γραπτού αιτήματος του Αναδόχου εντός 10 εργασίμων ημερών. Σε περίπτωση αρνητικής απάντησης, αυτή θα πρέπει να είναι τεκμηριωμένη επαρκώς από τον Εργοδότη. Ο Ανάδοχος δεν θα φέρει ευθύνη για αλλαγή προσωπικού λόγω οικειοθελούς αποχώρησής του.

10.4 Υπηρεσίες Τεχνικής Υποστήριξης

Οι υπηρεσίες Τεχνικής Υποστήριξης περιλαμβάνουν τα παρακάτω:

- Προληπτική συντήρηση (εργασίες και ανταλλακτικά) του εξοπλισμού.
- Αποκατάσταση των βλαβών και ανωμαλιών λειτουργίας του εξοπλισμού και του λογισμικού συστημάτων (system software).
- Διόρθωση σφαλμάτων του λογισμικού εφαρμογών του συστήματος (bug fixing).
- Ενημέρωση για τις νέες εκδόσεις λογισμικού συστήματος, καθώς και για τις απαιτούμενες ενέργειες (π.χ. αναβάθμιση του εξοπλισμού, αλλαγές στο λογισμικό εφαρμογών), προκειμένου να υποστηριχθούν οι παραπάνω νέες εκδόσεις.
- Ενημέρωση για τις δυνατότητες αναβάθμισης εξοπλισμού.

- Προμήθεια, εγκατάσταση, παραμετροποίηση και υποστήριξη των πρόσφατων σταθερών εκδόσεων (releases & new versions) και όλων των κρίσιμων διορθώσεων (patches/fixes) του λογισμικού συστήματος και του ενδιάμεσου λογισμικού, εφόσον είναι εφικτό.
- Εγκατάσταση, παραμετροποίηση και υποστήριξη τυχόν νέων εκδόσεων (releases & new versions) του προσφερόμενου λογισμικού εφαρμογών.
- Προμήθεια, εγκατάσταση, παραμετροποίηση και υποστήριξη των πρόσφατων σταθερών εκδόσεων (releases & new versions) και όλων των κρίσιμων διορθώσεων (patches/fixes) του λογισμικού του δικτυακού εξοπλισμού, εφόσον είναι εφικτό.
- Παράδοση ενημερωμένου τεκμηριωτικού υλικού (έντυπων και ηλεκτρονικών αντιτύπων) με τις τυχόν μεταβολές ή τροποποιήσεις του συστήματος.
- Εντοπισμός αιτιών βλαβών/ δυσλειτουργιών και αποκατάστασή τους.

Όλος ο εξοπλισμός/λογισμικό ή τμήμα αυτού, δύναται να χρησιμοποιείται από τις υπηρεσίες της ΑΑΕΕ κατά την κρίση τους οποτεδήποτε και οποιαδήποτε χρονική περίοδο, απεριόριστα μέσα στο εικοσιτετράωρο, εξαιρουμένου του χρόνου της διενεργούμενης προληπτικής συντήρησης. Η χρήση αυτή δεν διαφοροποιεί με κανένα τρόπο όλα τα σχετικά με την συντήρηση του υλικού και λογισμικού και την αντίστοιχη δαπάνη της.

Η αποκατάσταση της λειτουργίας μίας μονάδας θα πρέπει να γίνεται στα πλαίσια των υποχρεώσεων του Αναδόχου για τη διαθεσιμότητα που καθορίζεται στη συνέχεια. Η απόκριση του Αναδόχου σε περίπτωση βλάβης θα είναι:

α) Εφόσον η ειδοποίηση έγινε εντός ΚΩΚ μέσα σε 120' από τη στιγμή της αναγγελίας της βλάβης.

β) Το πρωί, 07:00 η ώρα, της επόμενης εργάσιμης ημέρας, εφόσον η ειδοποίηση έγινε εντός ΕΩΚ.

Ως χρόνος απόκρισης ορίζεται ο χρόνος που μεσολαβεί από τη στιγμή που το Helpdesk του Αναδόχου λαμβάνει μία κλήση από την Υπηρεσία μέσω της προκαθορισμένης διαδικασίας ως τη χρονική στιγμή ανταπόκρισης του Αναδόχου. Ως ανταπόκριση του Αναδόχου νοείται η επιτόπια παρουσία του (ή τηλεφωνική διαπίστωση του προβλήματος) στην υπηρεσία που παρέχεται on-site συντήρηση.

Ως χρόνος επίλυσης ορίζεται ο χρόνος από τη στιγμή της επιβεβαίωσης της διάγνωσης βλάβης από τον μηχανικό του Αναδόχου, έως την στιγμή που οι λειτουργίες τις οποίες επιτελούσε το σύστημα γίνονται πάλι διαθέσιμες.

Ως χρόνος αποκατάστασης της βλάβης εννοείται ο χρόνος που μεσολαβεί από τη στιγμή της αναγγελίας της βλάβης από την Υπηρεσία, έως την στιγμή που η βλάβη επιδιορθώθηκε με χρήση ανταλλακτικού ή αντικατάσταση του εξοπλισμού.

Προγραμματισμός τακτικών ενημερώσεων λογισμικού:

Ο Ανάδοχος υποχρεούται να υποβάλλει ετήσιο πλάνο προγραμματισμού τακτικών ενημερώσεων, το οποίο θα πρέπει να εγκρίνεται από την Αναθέτουσα Αρχή. Το πλάνο θα πρέπει να περιλαμβάνει:

- Χρονοδιάγραμμα ενημερώσεων και αναβαθμίσεων του λογισμικού και του εξοπλισμού.
- Συντονισμός για την ελαχιστοποίηση της διακοπής λειτουργίας του ΟΠΣ της Αρχής.
- Προετοιμασία για την αποφυγή συγκρούσεων λογισμικού και ασφαλιστικές διαδικασίες (fail-safe procedures), για τη διασφάλιση της συνεχούς λειτουργίας.

Έκτακτες ανάγκες ενημερώσεων λογισμικού:

Επιπρόσθετα, ο Ανάδοχος θα πρέπει να ανταποκρίνεται σε έκτακτες ανάγκες για ενημερώσεις λογισμικού, όπως απαιτείται για την αντιμετώπιση κρίσιμων θεμάτων ασφαλείας ή βελτιώσεων απόδοσης που δεν μπορούν να αναμένουν το τακτικό χρονοδιάγραμμα. Ο Ανάδοχος υποχρεούται να υποβάλλει πλάνο προγραμματισμού των απαραίτητων ενημερώσεων, όπως αυτό των τακτικών ενημερώσεων, το οποίο θα πρέπει να εγκρίνεται από την Αναθέτουσα Αρχή, αναφορικά με την ταχεία αξιολόγηση και εγκατάσταση των απαραίτητων ενημερώσεων, με σκοπό την εξασφάλιση της λειτουργικότητας και ασφάλειας του συστήματος.

Διαδικασίες ελέγχου ενημερώσεων λογισμικού:

Ο Ανάδοχος υποχρεούται να εφαρμόζει διαδικασίες ελέγχου για κάθε φάση της συντήρησης και των ενημερώσεων. Στις διαδικασίες ελέγχου περιλαμβάνονται:

- Δοκιμαστική εκτέλεση κάθε νέας έκδοσης ή ενημέρωσης, πριν την εφαρμογή της στο παραγωγικό περιβάλλον.
- Παρακολούθηση των ενημερώσεων κατά τη διάρκεια και μετά την εγκατάσταση, για την επαλήθευση της σωστής λειτουργίας τους.
- Καταγραφή και αναφορά όλων των στοιχείων ελέγχου σε ηλεκτρονική μορφή προς την Αναθέτουσα Αρχή.

10.5 Γραφείο Τεχνικής Υποστήριξης (Helpdesk)

Ο Ανάδοχος οφείλει να διαθέτει σε ετοιμότητα τεχνικό προσωπικό, η εμπειρία του οποίου είναι ευθύνη του Αναδόχου, ώστε να εξασφαλίζει στα απαιτούμενα χρονικά διαστήματα, την αποκατάσταση βλαβών. Βασική υποχρέωση του Αναδόχου είναι η οργάνωση και λειτουργία σύγχρονου Γραφείου Υποστήριξης (HelpDesk) το οποίο θα είναι διαθέσιμο προς την ΑΑΕΕ, σε ώρες ΚΩΚ.

Στο πλαίσιο της υπηρεσίας αυτής ο ανάδοχος αναλαμβάνει τα ακόλουθα:

- Ο Ανάδοχος υποχρεούται να καταγράψει τα χαρακτηριστικά στοιχεία των βλαβών εξοπλισμού που αναφέρονται από το προσωπικό της ΑΑΕΕ.

Κάθε περιστατικό πρέπει να λαμβάνει ένα μοναδιαίο κλειδί αναφοράς και να καταγράφεται τουλάχιστον η εξής πληροφορία:

- Υπηρεσία, είδος εξοπλισμού, περιγραφή βλάβης, ώρα αναγγελίας

Η αναγγελία βλαβών, θα μπορεί να γίνει εναλλακτικά με όλους τους παρακάτω τρόπους

- i. Τηλέφωνο
 - ii. Email
 - iii. Fax
 - iv. Ειδική web εφαρμογή, από την οποία θα καταγράφονται κατ'ελάχιστον, ο χρόνος έναρξης και λήξης του προβλήματος, η περιγραφή του και οι ενέργειες επίλυσης, καθώς και ο υπεύθυνος για κάθε ενέργεια.
- Ο εξοπλισμός και η web εφαρμογή που χρησιμοποιεί ο Ανάδοχος για τη λειτουργία του Γραφείου Υποστήριξης ανήκουν στην κυριότητα του Ανάδοχου. Η ΑΑΕΕ θα πρέπει να έχει πρόσβαση στην εφαρμογή αυτή μέσω συγκεκριμένου λογαριασμού (username/password).
 - Κατά τις ΕΩΚ περιόδους, ο Ανάδοχος θα πρέπει να προτείνει διαδικασία παροχής υποστήριξης σε περίπτωση ανάγκης. Η διαδικασία, θα πρέπει να ορίζει τρόπο πρόσβασης στο προσωπικό της ΤΟΥ (π.χ. μέσω κινητού τηλεφώνου).
 - Στο τέλος κάθε μήνα, ο Ανάδοχος υποβάλλει έκθεση για το βαθμό ικανοποίησης των όρων της συντήρησης. Η έκθεση θα υποβάλλεται από τον Ανάδοχο στην Αναθέτουσα Αρχή μέσα στο πρώτο δεκαήμερο κάθε μήνα, και θα περιλαμβάνει τα παρακάτω στοιχεία για τον προηγούμενο μήνα:
 - Αριθμός αναγγελιών προβλήματος (βλάβη) και είδος προβλήματος.
 - Αναλυτικά στοιχεία για χρόνους απόκρισης Γραφείου Υποστήριξης ανά κλήση και συνολική κατανομή.
 - Αναλυτικά στοιχεία για κάθε κλήση προβλήματος (βλάβη ή δυσλειτουργία) που εξυπηρετήθηκε πέραν των χρονικών υποχρεώσεων που αναφέρονται στη παρούσα.
 - Αναλυτικά στοιχεία και για την επιβολή ποινών (ρήτρες μη συμμόρφωσης), όπως αίτιο, χρόνος, αντίτιμο ρήτρας κοκ., αλλά και συνολικό αντίτιμο επιβολής ποινών.
 - Στο τέλος κάθε έτους, ο Ανάδοχος οφείλει να υποβάλλει στην Αναθέτουσα Αρχή τελική έκθεση, η οποία περιλαμβάνει σύνοψη των ανωτέρω στοιχείων για όλη τη συμβατική περίοδο. Το σύνολο των περιοδικών Εκθέσεων καθώς και η τελική ετήσια Έκθεση ανήκουν στην κυριότητα της Αναθέτουσας Αρχής.

- Σε κάθε περίπτωση τα στατιστικά στοιχεία είναι πάντα διαθέσιμα on-line.
- Ο χρόνος απόκρισης σε κλήση του Help Desk του Αναδόχου δεν πρέπει να υπερβαίνει τα δέκα λεπτά (10').

10.6 Διαδικασία χαρακτηρισμού των προβλημάτων

Ορίζονται τουλάχιστον τέσσερις προτεραιότητες προβλημάτων ανάλογα με τη σοβαρότητα του προβλήματος:

- Επείγουσα
- Υψηλή
- Μέτρια
- Χαμηλή

Ο Εργοδότης (εγκρίνων) σε συνεργασία με τον Ανάδοχο (προτείνων) θα καθορίσουν εντός ενός μηνός από την έναρξη του Συμβολαίου τις διαδικασίες για την περίπτωση που ένα πρόβλημα θα πρέπει να αλλάξει σοβαρότητα.

Ενδεικτική κατηγοριοποίηση της σοβαρότητας των προβλημάτων για το σύνολο των λειτουργιών:

Λειτουργία	Σοβαρότητα Προβλήματος
Προβλήματα λειτουργίας της Διαδικτυακής Πύλης, του Υποσυστήματος Προγραμματισμού και Υποστήριξης Ελέγχων και του Υποσυστήματος Διαχείρισης Χρηστών	Επείγουσα
Προβλήματα λειτουργίας του Πολυμεσικού Κέντρου Επικοινωνίας	Επείγουσα
Προβλήματα σε Web, application, databases servers, LDAP, routers, firewalls	Επείγουσα
Προβλήματα σε υποδομή λήψης αντιγράφων ασφάλειας κύριας εγκατάστασης	Επείγουσα
Θέματα ασφάλειας λογισμικού εφαρμογών και κύριας εγκατάστασης	Επείγουσα
Προβλήματα λειτουργίας Υποσυστημάτων Διαχείρισης Αιτήσεων & Γνωστοποιήσεων και Διοικητικής Πληροφόρησης	Υψηλή
Προβλήματα σε datawarehouse servers κύριας εγκατάστασης	Υψηλή
Προβλήματα σε υποδομή λήψης αντιγράφων ασφάλειας DRS	Υψηλή
Θέματα ασφάλειας DRS	Υψηλή
Διασυνδέσεις με συστήματα άλλων φορέων	Μέτρια

Προβλήματα λειτουργίας λοιπών Υποσυστημάτων	Μέτρια
Προβλήματα σε intranet portal servers κύριας εγκατάστασης	Μέτρια
Προβλήματα σε datawarehouse servers DRS	Μέτρια
Προβλήματα σε intranet portal servers DRS	Χαμηλή
Προβλήματα λειτουργίας περιφερειακού εξοπλισμού	Χαμηλή

10.7 Χρόνοι αποκατάστασης και απόκρισης

Ο Μέγιστος Χρόνος Αποκατάστασης ορίζεται ανά Επίπεδο Σοβαρότητας Προβλήματος ως εξής:

- Επείγον: 2 ώρες
- Υψηλό: 6 ώρες
- Μέτριο: 12 ώρες
- Χαμηλό: 30 ώρες

Σχετικά με το Χρόνο Απάντησης εντός Κανονικών Ωρών Κάλυψης, το 80% των κλήσεων (μέσω τηλεφωνημάτων, fax, ή μηνυμάτων ηλεκτρονικού ταχυδρομείου) θα πρέπει να απαντώνται το αργότερο σε δύο (2) ώρες, ενώ το 100% των κλήσεων θα πρέπει να απαντώνται το αργότερο σε τέσσερις (4) ώρες από τη χρονική στιγμή της πρώτης γνωστοποίησης. Μετά την πάροδο των παραπάνω χρόνων απάντησης οι επιπλέον χρόνοι προσμετρούνται στους χρόνους αποκατάστασης.

10.8 Διαδικασίες παρακολούθησης και ελέγχου

Θα πρέπει κατ' ελάχιστον να καταγράφονται ο χρόνος έναρξης και λήξης του προβλήματος, η περιγραφή του προβλήματος, οι ενέργειες επίλυσης και ο υπεύθυνος για κάθε ενέργεια.

Ο πίνακας με το σύνολο των παραπάνω αναφορών θα κατατίθεται από τον ανάδοχο μηνιαίως και θα επαληθεύεται από τον Εργοδότη, ως προς το ακριβές, δειγματοληπτικά, με παράλληλη πρόσβαση στο αρχείο και στον τελικό λήπτη της υπηρεσίας.

10.9 Δείκτες Μέτρησης Λειτουργίας

Οι μετρήσεις ποιότητας, σ' αυτήν την κατηγορία, θα λαμβάνονται συλλέγοντας στοιχεία από τη λειτουργία του Συστήματος και των Εφαρμογών χωρίς να λαμβάνεται υπόψη η καθυστέρηση που μπορεί να οφείλεται σε εξωτερικά δίκτυα υπολογιστικών συστημάτων.

Ο εξοπλισμός και το λογισμικό / εφαρμογές που θα προμηθευτεί η ΑΑΕΕ στο πλαίσιο του έργου θα πρέπει να είναι διαθέσιμα 24 ώρες την ημέρα για όλες τις ημέρες του μήνα.

Το ποσοστό ΜΗ ΔΙΑΘΕΣΙΜΟΤΗΤΑΣ του ΟΠΣ-ΑΑΕΕ (λογισμικό εφαρμογών/ συστήματος, εξοπλισμός) υπολογίζεται σε μηνιαία βάση και ορίζεται από το λόγο:

$$\frac{\sum \text{Χρόνος αποκατάστασης}}{\text{Συνολικό διάστημα αναφοράς}}$$

όπου:

- Χρόνος αποκατάστασης κάθε βλάβης λογίζεται ο αριθμός των ωρών από την αναγγελία της βλάβης έως την επαναφορά του ΟΠΣ-ΑΑΕΕ σε κανονική λειτουργία. Ο συνολικός χρόνος αποκατάστασης σε επίπεδο μήνα είναι το άθροισμα των επιμέρους χρόνων αποκατάστασης του συνόλου των βλαβών, για το μήνα αυτό.
- Συνολικό διάστημα αναφοράς ορίζεται το σύνολο των ωρών σε μηνιαία βάση (24 x 30).

Για την εξασφάλιση του επιθυμητού επιπέδου εξυπηρέτησης, καθορίζεται ότι το μέγιστο επιτρεπτό ποσοστό Μη Διαθεσιμότητας του ΟΠΣ-ΑΑΕΕ είναι 0,1%. Το μέγιστο αποδεκτό ποσοστό ΜΗ διαθεσιμότητας για κάθε συνθετικό στοιχείο (υλικό ή λογισμικό) του ΟΠΣ-ΑΑΕΕ δεν πρέπει να υπερβαίνει το 5% σε μηνιαία βάση. Οι ώρες εκτός λειτουργίας ενός συνθετικού στοιχείου λογίζονται και ως ώρες εκτός λειτουργίας όλων των στοιχείων που εξαρτώνται λειτουργικά από το συγκεκριμένο στοιχείο.

Σε περίπτωση υπέρβασης του αποδεκτού ορίου Μη Διαθεσιμότητας, για κάθε επιπλέον ώρα Μη Διαθεσιμότητας θα επιβάλλεται στον Ανάδοχο ρήτρα ίση με το μεγαλύτερο εκ των δύο ακόλουθων τιμών:

- 0,05% επί του συμβατικού τιμήματος. Θεωρείται ότι η μη διαθεσιμότητα μιας μονάδας επιφέρει τη μη διαθεσιμότητα όλων των μονάδων του ΟΠΣ-ΑΑΕΕ (εξοπλισμός, λογισμικό συστημάτων και εφαρμογών) που εξαρτώνται λειτουργικά από αυτήν, και συνυπολογίζεται στον προσδιορισμό της ρήτρας
- 0,05% επί του τρέχοντος ετήσιου κόστους συντήρησης.

Ο Εργοδότης διατηρεί, επιπλέον των παραπάνω ρητρών, κάθε άλλο νόμιμο δικαίωμα αποζημιώσεώς του για ζημιές που προκαλούνται άμεσα ή έμμεσα από άρνηση ή αδυναμία του αναδόχου να εκτελέσει πλήρως τις συμφωνηθείσες εργασίες, με εξαίρεση τις περιπτώσεις ανωτέρας βίας.

Εννοείται ότι στο χρόνο εκτός λειτουργίας (downtime) δεν λαμβάνονται υπ' όψιν οι διακοπές λόγω προληπτικής συντήρησης, ούτε οι απαιτούμενες διακοπές για αναβάθμιση του εξοπλισμού ή του λογισμικού που δεν είναι αναγκαία για την επίλυση λειτουργικού προβλήματος. Αντιθέτως λαμβάνονται υπ' όψιν οι διακοπές λειτουργίας λόγω επισκευαστικής συντήρησης.

10.10 Υπηρεσίες Αναβάθμισης και Συντήρησης

Ο Ανάδοχος θα διενεργεί τις αναγκαίες εργασίες αναβάθμισης και συντήρησης του λογισμικού, του εξοπλισμού και των εφαρμογών σε προσυμφωνημένες ημέρες και ώρες, έτσι ώστε να υπάρχει η ελάχιστη δυνατή διατάραξη της παροχής υπηρεσιών από το σύστημα.

Ο Ανάδοχος θα ενημερώνει τον Φορέα για οποιεσδήποτε προγραμματιζόμενες αλλαγές, εκτός των συνήθων εργασιών, μέσω ηλεκτρονικού ταχυδρομείου το αργότερο πέντε (5) εργάσιμες ημέρες πριν την πραγματοποίηση των εργασιών.

10.11 Παρακολούθηση Συστήματος

Ο Ανάδοχος θα πρέπει να περιγράψει και να προσφέρει αναλυτικές διαδικασίες και μεθοδολογία για την εξασφάλιση των παρακάτω:

- Μεθοδολογική προσέγγιση και έκταση των ελέγχων που θα διενεργεί ο Ανάδοχος σε όλες τις απαραίτητες υπηρεσίες ώστε να προληφθεί η μη διαθεσιμότητά τους
- Μεθοδολογία που θα ακολουθηθεί για τον εντοπισμό και παρακολούθηση των διακοπών των παρεχομένων υπηρεσιών (χρόνοι διακοπής)
- Δυνατότητα ελέγχου, από τον Εργοδότη, των μηχανισμών παρακολούθησης και αναφορών του Αναδόχου

Σε ό,τι αφορά την παρακολούθηση της τήρησης των όρων του Συμβολαίου, ο Ανάδοχος θα πρέπει να χρησιμοποιήσει κατάλληλο πληροφοριακό σύστημα. Το σύστημα αυτό θα πρέπει κατ' ελάχιστο να καταγράφει την καθημερινή λειτουργία της ΤΟΥ, δηλαδή τις ληφθείσες κλήσεις, τους αντίστοιχους χρόνους απόκρισης, τους χρόνους αποκατάστασης των βλαβών, το προσωπικό που απασχολήθηκε σε κάθε κλήση, τον τρόπο επίλυσης,. Επίσης, θα πρέπει να είναι ικανό να εξαγει ημερήσια και μηνιαία στατιστικά στοιχεία. Τέλος, ο Ανάδοχος θα πρέπει να εκδίδει μηνιαία αναφορά του συστήματος, στο οποίο θα αποτυπώνεται η μηνιαία κατάσταση με τα στοιχεία χρήσης, καθώς και με τις εργασίες συντήρησης που πραγματοποιήθηκαν.

10.12 Υποχρεώσεις του Αναδόχου

Ο Ανάδοχος είναι υπεύθυνος για οποιαδήποτε ζημιά που μπορεί να προκαλέσει με δική του αμέλεια σε εξοπλισμό του Εργοδότη και σύμφωνα με το ποσό της αγοραστικής αξίας για το συγκεκριμένο εξοπλισμό. Διευκρινίζεται ότι η ευθύνη του Αναδόχου υπολογίζεται ανάλογα με την έκταση της ζημιάς και αφορά στο ποσό της αγοραστικής αξίας για το συγκεκριμένο εξοπλισμό.

Ο Ανάδοχος δεν είναι υπεύθυνος για ενέργειες αμέλειας από τρίτους (άτομα που δεν εργάζονται για τον Ανάδοχο), είναι όμως υπεύθυνος για ενέργειες αμέλειας για τα πρόσωπα που εκτελούν εργασίες για λογαριασμό του.

Ο Ανάδοχος παρέχει απαραίτητως την τεχνική του άποψη και συμμετέχει με εκπρόσωπο του στη διαδικασία λήψης αποφάσεων που αφορούν αναβάθμιση ή τροποποίηση του λογισμικού συστημάτων, εφαρμογών και του εξοπλισμού.

Ο Ανάδοχος εγγυάται ότι οι συνεργάτες και οι υπεργολάβοι του που σχετίζονται κατά οποιονδήποτε τρόπο με το έργο συμφωνούν και αποδέχονται τους όρους και περιορισμούς του Συμβολαίου Εξασφάλισης Επιπέδου Παρεχόμενων Υπηρεσιών.

Ο Ανάδοχος δεν ευθύνεται για φθορές ή βλάβες οφειλόμενες σε ενέργειες επισκευών ή συντηρήσεως με πρωτοβουλία του εργοδότη χωρίς προηγούμενη εξουσιοδότησή του. Το ίδιο ισχύει για περιπτώσεις κακής χρήσεως των ειδών από στελέχη του εργοδότη ή βλαβών που προκαλούνται από αιτίες μη σχετιζόμενες με τις παρεχόμενες υπηρεσίες, όπως ενδεικτικά η πτώση της τάσεως του ηλεκτρικού ρεύματος.

Σε περιπτώσεις εμφάνισης βλαβών όπως οι προαναφερθείσες, ο ανάδοχος υποχρεούται στην αποκατάστασή τους, αλλά προφανώς το κόστος των ανταλλακτικών και των παρελκομένων που τυχόν χρησιμοποιηθούν, θα βαρύνει τον εργοδότη. Δεν επιβάλλονται κυρώσεις στον Ανάδοχο σε αυτές τις περιπτώσεις. Η απόδειξη της κακής χρήσης ή/και της μη εξουσιοδοτημένης παρέμβασης τρίτων βαρύνει τον Ανάδοχο.

10.13 Υποχρεώσεις του Εργοδότη

Ο έλεγχος και πιστοποίηση της συνέπειας αποκρίσεως του αναδόχου και της ποιότητας των παρεχόμενων υπηρεσιών γίνεται από την Επιτροπή Παρακολούθησης και Παραλαβής του Έργου.

Η επιτροπή συντάσσει ανάλογο πρακτικό με βάση τις καταχωρήσεις του ημερολογίου συντήρησης και των μηνιαίων αναφορών του αναδόχου και ανάλογα εγκρίνει τον τρόπο λειτουργίας του αναδόχου, επιβάλλει ρήτρες, κλπ.

Σε περίπτωση που προκύψει διαφωνία των αρμοδίων εκπροσώπων του Εργοδότη και του Αναδόχου σχετικά με την επάρκεια των προσφερόμενων υπηρεσιών του Συμβολαίου, συγκαλείται

έκτακτα η Επιτροπή Παρακολούθησης και Παραλαβής του Έργου μετά από γραπτή αίτηση του αρμοδίου εκπροσώπου του Εργοδότη ή του Αναδόχου προς τον Πρόεδρο της Επιτροπής. Σε περίπτωση που ο Ανάδοχος δεν συμφωνεί με την απόφαση της παραπάνω επιτροπής εφαρμόζονται τα προβλεπόμενα στη σύμβαση.

11. ΠΡΟΥΠΟΘΕΣΕΙΣ ΚΑΙ ΔΙΑΔΙΚΑΣΙΑ ΠΑΡΑΛΑΒΗΣ

11.1 Εισαγωγή

Το αντικείμενο του έργου περιλαμβάνει τρεις κατηγορίες υπηρεσιών:

- Παροχή Υπηρεσιών Συμφωνημένου Επιπέδου Υποστήριξης Παραγωγικής Λειτουργίας, υποχρεωτικής μηνιαίας ανθρωποεργασίας 4 α.μ, χρονικής διάρκειας τριάντα έξι (36) μηνών.
- Παροχή Υπηρεσιών Συναφών Έργων ΜΕΧΡΙ 100 Α/Μ απολογιστικού χαρακτήρα.
- Παροχή Υπηρεσιών Συντήρησης του Εξοπλισμού, του Λογισμικού Συστήματος και του Λογισμικού εφαρμογών που χρησιμοποιείται για τις επιχειρησιακές λειτουργίες της ΑΑΕΕ.

Την παραλαβή, τμηματικά και του συνόλου του έργου, επωμίζεται Επιτροπή Παραλαβής, που ορίζεται σύμφωνα με τις κείμενες διατάξεις, και η οποία συντάσσει, τεκμηριωμένα και κατά την κρίση της, τα αναγκαία κάθε φορά πρωτόκολλα παραλαβής.

Στη συνέχεια ορίζονται οι διαδικασίες παραλαβής, χωριστά για κάθε μια από τις κατηγορίες Υπηρεσιών του Έργου.

11.2 Παραλαβή Υπηρεσιών Υποστήριξης Παραγωγικής Λειτουργίας

Οι συγκεκριμένες Υπηρεσίες θα παραλαμβάνονται, ποσοτικά και ποιοτικά, ανά εξάμηνο, σύμφωνα με το Κεφάλαιο 10 – ΣΧΕΔΙΟ ΠΑΡΟΧΗΣ ΥΠΗΡΕΣΙΩΝ ΣΥΜΦΩΝΗΜΕΝΟΥ ΕΠΙΠΕΔΟΥ (SLA):

Ποσοτικά, με την πιστοποίηση της παρεχόμενης ανθρωποπροσπάθειας, με την υποβολή καταστάσεων απασχόλησης στελεχών (time sheets) από τον Ανάδοχο.

Ποιοτικά, με την πιστοποίηση της ποιότητας των παρεχομένων υπηρεσιών, σύμφωνα με τα αναφερόμενα στο ΚΕΦΑΛΑΙΟ 10, όπου προδιαγράφονται τα ποιοτικά χαρακτηριστικά των παρεχόμενων υπηρεσιών σε επίπεδο διαθεσιμότητας, αναγγελίας και αποκατάστασης βλαβών κλπ.

11.3 Παραλαβή Υπηρεσιών Συναφών Έργων

Οι υπηρεσίες αυτές δεν εντάσσονται στις τακτικές υποχρεώσεις του Αναδόχου και έχουν απολογιστικό χαρακτήρα. Θα παρέχονται από τον Ανάδοχο μετά από αίτημα της ΑΑΕΕ και αφορούν εργασίες ανάπτυξης λογισμικού, όπως αυτές περιγράφονται αναλυτικά στην Ενότητα 4.2 – Παροχή Υπηρεσιών Συναφών Έργων.

Η διαδικασία, από τη διατύπωση του αιτήματος εκ μέρους της ΑΑΕΕ έως την υλοποίηση και την οριστική παραλαβή (ανά εξάμηνο) περιγράφεται πλήρως στην Ενότητα 4.2.

11.4 Παραλαβή Υπηρεσιών Συντήρησης

Οι υπηρεσίες συντήρησης περιγράφονται με σαφή και πλήρη τρόπο στο Κεφάλαιο 4, Ενότητα 4.3.

Για την παραλαβή των υπηρεσιών συντήρησης (ανά εξάμηνο) με τη σύνταξη του σχετικού πρακτικού, η αρμόδια επιτροπή δύναται να στηριχθεί στα παραδοτέα του Έργου, όπως αυτά περιγράφονται στο Κεφάλαιο

7, και να ζητήσει κάθε τεκμηρίωση που κρίνεται απαραίτητη για την απόδειξη της καλής εκτέλεσης των σχετικών συμβατικών υποχρεώσεων του Αναδόχου.

11.6 Παραλαβή του Συνόλου του Έργου

Η Οριστική Παραλαβή του συνόλου του Έργου, θα γίνει σύμφωνα με το χρονοδιάγραμμα, με τη σύνταξη του σχετικού πρωτοκόλλου Οριστικής Παραλαβής, εφ' όσον έχουν ολοκληρωθεί όλες οι επιμέρους Παραλαβές.



ΠΑΡΑΡΤΗΜΑ ΙΙ: ΠΙΝΑΚΕΣ ΟΙΚΟΝΟΜΙΚΗΣ ΠΡΟΣΦΟΡΑΣ

ΠΙΝΑΚΑΣ – 1

ΑΝΤΙΚΕΙΜΕΝΟ	ΜΗΝΙΑΙΑ ΑΝΑΛΩΣΗ ΑΜ	ΤΙΜΗΜΑ ΑΝΘΡΩΠΟΜΗΝΑ	ΣΥΝΟΛΙΚΟ ΣΤΑΘΕΡΟ ΜΗΝΙΑΙΟ ΤΙΜΗΜΑ	ΣΥΝΟΛΙΚΟ ΣΤΑΘΕΡΟ ΤΙΜΗΜΑ 48 ΜΗΝΩΝ
1. ΥΠΗΡΕΣΙΕΣ ΣΥΜΦΩΝΗΜΕΝΟΥ ΕΠΙΠΕΔΟΥ ΥΠΟΣΤΗΡΙΞΗΣ ΠΑΡΑΓΩΓΙΚΗΣ ΛΕΙΤΟΥΡΓΙΑΣ				
Ανθρωπομήνες παροχής υπηρεσιών	4			
ΣΥΝΟΛΟ – 1				

 Δεν συμπληρώνεται

ΠΙΝΑΚΑΣ – 2

ΠΕΡΙΓΡΑΦΗ ΑΝΤΙΚΕΙΜΕΝΟΥ	ΑΜ	ΤΙΜΗΜΑ ΑΝΘΡΩΠΟΜΗΝΑ	ΣΥΝΟΛΙΚΟ ΤΙΜΗΜΑ
2. ΥΠΗΡΕΣΙΕΣ ΣΥΝΑΦΩΝ ΕΡΓΩΝ			
Ανθρωπομήνες Παροχής υπηρεσιών Συναφών Έργων κατόπιν αιτήματος της ΑΑΕΕ (Πληρώνονται απολογιστικά)	100		
ΣΥΝΟΛΟ – 2			

 Δεν συμπληρώνεται

ΠΙΝΑΚΑΣ – 3

ΑΝΤΙΚΕΙΜΕΝΟ	ΠΟΣΟΤΗΤΑ	ΤΙΜΗΜΑ ΕΤΗΣΙΑΣ ΣΥΝΤΗΡΗΣΗΣ	ΣΥΝΟΛΙΚΟ ΤΙΜΗΜΑ 48 ΜΗΝΩΝ
3. ΥΠΗΡΕΣΙΕΣ ΣΥΝΤΗΡΗΣΗΣ ΕΞΟΠΛΙΣΜΟΥ, ΛΟΓΙΣΜΙΚΟΥ ΣΥΣΤΗΜΑΤΟΣ ΚΑΙ ΛΟΓΙΣΜΙΚΟΥ ΕΦΑΡΜΟΓΩΝ ΤΟΥ ΟΠΣ-ΑΑΕΕ			
Υπηρεσίες ετήσιας συντήρησης	4		
ΣΥΝΟΛΟ – 4			

 Δεν συμπληρώνεται

ΠΙΝΑΚΑΣ – 3 : ΣΥΓΚΕΝΤΡΩΤΙΚΟΣ ΠΙΝΑΚΑΣ ΟΙΚΟΝΟΜΙΚΗΣ ΠΡΟΣΦΟΡΑΣ

ΠΕΡΙΓΡΑΦΗ	ΣΥΝΟΛΙΚΟ ΤΙΜΗΜΑ ΧΩΡΙΣ Φ.Π.Α	Φ.Π.Α	ΣΥΝΟΛΙΚΟ ΤΙΜΗΜΑ ΜΕ Φ.Π.Α
1. ΣΤΑΘΕΡΟ ΤΙΜΗΜΑ ΥΠΗΡΕΣΙΩΝ ΣΥΜΦΩΝΗΜΕΝΟΥ ΕΠΙΠΕΔΟΥ (S.L.A) ΥΠΟΣΤΗΡΙΞΗΣ ΠΑΡΑΓΩΓΙΚΗΣ ΛΕΙΤΟΥΡΓΙΑΣ, ΧΡΟΝΙΚΗΣ ΔΙΑΡΚΕΙΑΣ 48 ΜΗΝΩΝ			
2. ΥΠΗΡΕΣΙΕΣ ΣΥΝΑΦΩΝ ΕΡΓΩΝ			
3. ΥΠΗΡΕΣΙΕΣ ΣΥΝΤΗΡΗΣΗΣ ΕΞΟΠΛΙΣΜΟΥ, ΛΟΓΙΣΜΙΚΟΥ ΣΥΣΤΗΜΑΤΟΣ ΚΑΙ ΛΟΓΙΣΜΙΚΟΥ ΕΦΑΡΜΟΓΩΝ ΤΟΥ ΟΠΣ-ΑΑΕΕ, ΧΡΟΝΙΚΗΣ ΔΙΑΡΚΕΙΑΣ 48 ΜΗΝΩΝ			
4. ΛΟΙΠΕΣ ΔΑΠΑΝΕΣ			
ΓΕΝΙΚΟ ΣΥΝΟΛΟ			

ΠΑΡΑΡΤΗΜΑ ΙΙΙ – ΥΠΟΔΕΙΓΜΑ ΒΙΟΓΡΑΦΙΚΟΥ ΣΗΜΕΙΩΜΑΤΟΣ

ΒΙΟΓΡΑΦΙΚΟ ΣΗΜΕΙΩΜΑ

ΠΡΟΣΩΠΙΚΑ ΣΤΟΙΧΕΙΑ

Επώνυμο:	_____	Όνομα:	_____
Πατρώνυμο:	_____	Μητρώνυμο:	_____
Ημερομηνία Γέννησης:	// _____	Τόπος Γέννησης:	_____
Τηλέφωνο:	_____	E-mail:	_____
Fax:	_____		
Διεύθυνση Κατοικίας:	_____ _____		

ΕΚΠΑΙΔΕΥΣΗ

Όνομα Ιδρύματος	Τίτλος Πτυχίου	Ειδικότητα	Ημερομηνία Απόκτησης Πτυχίου

ΚΑΤΗΓΟΡΙΑ ΣΤΕΛΕΧΟΥΣ ΓΙΑ ΠΑΡΟΝ ΕΡΓΟ	
---	--

ΣΧΕΤΙΚΗ ΜΕ ΤΟ ΑΝΤΙΚΕΙΜΕΝΟ ΤΟΥ ΠΑΡΟΝΤΟΣ ΕΡΓΟΥ ΕΠΑΓΓΕΛΜΑΤΙΚΗ ΕΜΠΕΙΡΙΑ
--

Έργο	Εργοδότης	Καθήκοντα	Απασχόληση στο Έργο
			Περίοδος (από - έως)
			// - //
			// - //
			// - //
			// - //
			// - //

			// - //
--	--	--	---------------

ΠΑΡΑΡΤΗΜΑ IV – ΥΠΟΔΕΙΓΜΑΤΑ ΕΓΓΥΗΤΙΚΩΝ ΕΠΙΣΤΟΛΩΝ

A. Εγγυητική Επιστολή Συμμετοχής

ΕΚΔΟΤΗΣ.....

Ημερομηνία έκδοσης.....

Προς: Ανεξάρτητη Αρχή «Επιθεώρησης Εργασίας».

....., Τ.Κ- ΑΘΗΝΑ

Εγγυητική επιστολή μας υπ' αρ..... για ευρώ.....

Με την παρούσα εγγυόμαστε, ανέκκλητα και ανεπιφύλακτα παραιτούμενοι του δικαιώματος της διαιρέσεως και διζήσεως, υπέρ

{Σε περίπτωση μεμονωμένης εταιρίας: της Εταιρίας οδός αριθμός ... ΤΚ, ΑΦΜ

{ή σε περίπτωση Ένωσης ή Κοινοπραξίας: των Εταιριών

α)..... οδός..... αριθμός.....ΤΚ..... ΑΦΜ

β)..... οδός..... αριθμός.....ΤΚ..... ΑΦΜ

γ)..... οδός..... αριθμός.....ΤΚ..... ΑΦΜ

μελών της Ένωσης ή Κοινοπραξίας, ατομικά για κάθε μια από αυτές και ως αλληλέγγυα και εις ολόκληρο υπόχρεων μεταξύ τους εκ της ιδιότητάς τους ως μελών της Ένωσης ή Κοινοπραξίας,}

και μέχρι του ποσού των ευρώ....., για τη συμμετοχή στο διενεργούμενο διαγωνισμό της (συμπληρώνετε την καταληκτική ημερομηνία υποβολής προσφορών)..... με αντικείμενο (συμπληρώνετε τον τίτλο του έργου) συνολικής αξίας (συμπληρώνετε τον προϋπολογισμό με διευκρίνιση εάν περιλαμβάνει ή όχι τον Φ.Π.Α.), σύμφωνα με τη με αριθμό..... Διακήρυξή σας.

Η παρούσα εγγύηση καλύπτει καθ' όλο το χρόνο ισχύος της μόνο τις από τη συμμετοχή στον ανωτέρω διαγωνισμό απορρέουσες υποχρεώσεις

{Σε περίπτωση μεμονωμένης εταιρίας: της εν λόγω Εταιρίας.}

{ή σε περίπτωση Ένωσης ή Κοινοπραξίας: των Εταιριών της Ένωσης ή Κοινοπραξίας ατομικά για κάθε μια από αυτές και ως αλληλέγγυα και εις ολόκληρο υπόχρεων μεταξύ τους εκ της ιδιότητάς τους ως μελών της Ένωσης ή Κοινοπραξίας.}

Το ανωτέρω ποσό της εγγύησης τηρείται στη διάθεσή σας, το οποίο και υποχρεούμαστε να σας καταβάλουμε ολικά ή μερικά χωρίς καμία από μέρους μας αντίρρηση ή ένσταση και χωρίς να ερευνηθεί το βάσιμο ή μη της απαίτησής σας, μέσα σε πέντε (5) ημέρες από την έγγραφη ειδοποίησή σας.

Η παρούσα ισχύει μέχρι και την(Σημείωση προς την Τράπεζα: ο χρόνος ισχύος πρέπει να είναι μεγαλύτερος τουλάχιστον κατά ένα (1) μήνα του χρόνου ισχύος της Προσφοράς).

Αποδεχόμαστε να παρατείνουμε την ισχύ της εγγύησης, ύστερα από έγγραφη δήλωσή σας, με την προϋπόθεση ότι το σχετικό αίτημα σας θα μας υποβληθεί πριν από την ημερομηνία λήξης της.

Σε περίπτωση κατάπτωσης της εγγύησης, το ποσό της κατάπτωσης υπόκειται στο εκάστοτε ισχύον πάγιο τέλος χαρτοσήμου.

Βεβαιούμε ότι όλες οι ισχύουσες Εγγυητικές Επιστολές της Τράπεζάς μας, οι οποίες έχουν χορηγηθεί στο Δημόσιο, στα Ν.Π.Δ.Δ. και στα Ν.Π.Ι.Δ., συμπεριλαμβανομένης και της παρούσης, δεν ξεπερνάνε το όριο το οποίο έχει καθορισθεί βάσει νόμου για την Τράπεζά μας.

(Εξουσιοδοτημένη υπογραφή)

B. Εγγυητική Επιστολή Καλής Εκτέλεσης Σύμβασης

ΕΚΔΟΤΗΣ.....

Ημερομηνία έκδοσης.....

Προς: Ανεξάρτητη Αρχή «Επιθεώρησης Εργασίας»

....., Τ.Κ- ΑΘΗΝΑ

Εγγυητική επιστολή μας υπ' αρ..... για ευρώ.....

Με την παρούσα εγγυόμαστε, ανέκκλητα και ανεπιφύλακτα παραιτούμενοι του δικαιώματος της διαιρέσεως και διζήσεως, υπέρ

{Σε περίπτωση μεμονωμένης εταιρίας : της Εταιρίας Οδός Αριθμός Τ.Κ. ΑΦΜ}

{ή σε περίπτωση Ένωσης ή Κοινοπραξίας : των Εταιριών

α) οδός αριθμός Τ.Κ. ΑΦΜ ...

β) οδός αριθμός Τ.Κ. ΑΦΜ ...

γ) οδός αριθμός Τ.Κ. ΑΦΜ ...

μελών της Ένωσης ή Κοινοπραξίας, ατομικά για κάθε μία από αυτές και ως αλληλέγγυα και εις ολόκληρο υπόχρεων μεταξύ τους εκ της ιδιότητάς τους ως μελών της Ένωσης ή Κοινοπραξίας},

και μέχρι του ποσού των ευρώ....., για την καλή εκτέλεση της σύμβασης με αριθμό..... που αφορά στο διαγωνισμό της (συμπληρώνετε την καταληκτική ημερομηνία υποβολής προσφορών) με αντικείμενο (συμπληρώνετε τον τίτλο του έργου) συνολικής αξίας (συμπληρώνετε το συνολικό συμβατικό τίμημα με διευκρίνιση εάν περιλαμβάνει ή όχι τον ΦΠΑ), σύμφωνα με τη με αριθμό..... Διακήρυξή σας.

Το ανωτέρω ποσό της εγγύησης τηρείται στη διάθεσή σας, το οποίο και υποχρεούμαστε να σας καταβάλουμε ολικά ή μερικά χωρίς καμία από μέρους μας αντίρρηση ή ένσταση και χωρίς να ερευνηθεί το βάσιμο ή μη της απαίτησής σας, μέσα σε πέντε (5) ημέρες από την έγγραφη ειδοποίησή σας.

Η παρούσα ισχύει μέχρις ότου αυτή μας επιστραφεί ή μέχρις ότου λάβουμε έγγραφη δήλωσή σας ότι μπορούμε να θεωρήσουμε την Τράπεζά μας απαλλαγμένη από κάθε σχετική υποχρέωση.

Σε περίπτωση κατάπτωσης της εγγύησης, το ποσό της κατάπτωσης υπόκειται στο εκάστοτε ισχύον πάγιο τέλος χαρτοσήμου.

Βεβαιούμε ότι όλες οι ισχύουσες Εγγυητικές Επιστολές της Τράπεζάς μας, οι οποίες έχουν χορηγηθεί στο Δημόσιο, στα Ν.Π.Δ.Δ. και στα Ν.Π.Ι.Δ., συμπεριλαμβανομένης και της παρούσης, δεν ξεπερνάνε το όριο το οποίο έχει καθοριστεί βάσει νόμου για την Τράπεζά μας.

(Εξουσιοδοτημένη υπογραφή)

ΠΑΡΑΡΤΗΜΑ V – ΠΙΝΑΚΑΣ ΣΥΝΤΗΡΟΥΜΕΝΩΝ ΕΙΔΩΝ

A/A	ΠΕΡΙΓΡΑΦΗ	ΤΥΠΟΣ	ΠΟΣΟΤΗΤΑ	2024	2025	2026	2027
ΚΕΝΤΡΙΚΟΣ ΕΞΟΠΛΙΣΜΟΣ (Primary 1 Site)							
1.1.	Database Servers		2	X	-	-	-
1.1.1	HP DL385p Gen8 8-SFF CTO Server	653203-B21	2				
1.1.2	Europe - Multilingual Localization	653203-B21 B19	2				
1.1.3	HP DL385p Gen8 6344 FIO Kit	703954-L21	2				
1.1.4	HP DL385p Gen8 6344 Kit	703954-B21	2				
1.1.5	Factory integrated	703954-B21 0D1	2				
1.1.6	HP 8GB 2Rx4 PC3-12800R-11 Kit	695793-B21	12				
1.1.7	Factory integrated	695793-B21 0D1	12				
1.1.8	HP 300GB 6G SAS 15K 2.5in SC ENT HDD	652611-B21	6				
1.1.9	Factory integrated	652611-B21 0D1	6				
1.1.10	HP 12.7mm SATA DVD ROM Jb Kit	652232-B21	2				
1.1.11	Factory integrated	652232-B21 0D1	2				
1.1.12	HP Ethernet 1GbE 4P 331FLR FIO Adptr	684208-B21	2				
1.1.13	HP Ethernet 1Gb 2P 361T Adptr	652497-B21	2				
1.1.14	Factory integrated	652497-B21 0D1	2				

	HP 1GB FBWC for P-Series Smart Array	631679-B21	2				
	Factory integrated	631679-B21 OD1	2				
1.1.15	HP 2U SFF BB Gen8 Rail Kit with CMA	663478-B21	2				
1.1.16	Factory integrated	663478-B21 OD1	2				
1.1.17	HP 81Q 8Gb 1-port PCIe Fibre Channel Host Bus Adapter	AK344A	4				
1.1.18	Factory integrated	AK344A OD1	4				
	HP iLO Adv incl 3yr TS U 1-Svr Lic	BD505A	2				
	Factory integrated	BD505A OD1	2				
1.1.19	HP 460W CS Gold Ht Plg Pwr Supply Kit	503296-B21	4				
1.1.20	Factory integrated	503296-B21 OD1	4				
1.2	DWH /BI Server		1	X	-	-	-
1.2.1	HP DL385p Gen8 8-SFF CTO Server	653203-B21	1				
1.2.2	Europe - Multilingual Localization	653203-B21 B19	1				
1.2.3	HP DL385p Gen8 6344 FIO Kit	703954-L21	1				
1.2.4	HP DL385p Gen8 6344 Kit	703954-B21	1				
1.2.5	Factory integrated	703954-B21 OD1	1				
1.2.6	HP 8GB 2Rx4 PC3-12800R-11 Kit	695793-B21	6				
1.2.7	Factory integrated	695793-B21 OD1	6				
1.2.8	HP 300GB 6G SAS 15K 2.5in SC ENT HDD	652611-B21	3				
1.2.9	Factory integrated	652611-B21 OD1	3				
1.2.10	HP 12.7mm SATA DVD ROM Jb Kit	652232-B21	1				

1.2.11	Factory integrated	652232-B21 OD1	1				
1.2.12	HP Ethernet 1GbE 4P 331FLR FIO Adptr	684208-B21	1				
	HP 1GB FBWC for P-Series Smart Array	631679-B21	1				
	Factory integrated	631679-B21 OD1	1				
1.2.13	HP 2U SFF BB Gen8 Rail Kit with CMA	663478-B21	2				
1.2.14	Factory integrated	663478-B21 OD1	1				
1.2.15	HP 81Q 8Gb 1-port PCIe Fibre Channel Host Bus Adapter	AK344A	2				
1.2.16	Factory integrated	AK344A OD1	2				
	HP iLO Adv incl 3yr TS U 1-Svr Lic	BD505A	1				
	Factory integrated	BD505A OD1	1				
1.2.17	HP 460W CS Gold Ht Plg Pwr Supply Kit	503296-B21	2				
1.2.18	Factory integrated	503296-B21 OD1	2				
1.3	Application Servers A		2	X	-	-	-
1.3.1	HP DL385p Gen8 8-SFF CTO Server	653203-B21	2				
1.3.2	Europe - Multilingual Localization	653203-B21 B19	2				
1.3.3	HP DL385p Gen8 6376 FIO Kit	703946-L21	2				
1.3.4	HP DL385p Gen8 6376 Kit	703946-B21	2				
1.3.5	Factory integrated	703946-B21 OD1	2				
1.3.6	HP 8GB 2Rx4 PC3-12800R-11 Kit	695793-B21	16				
1.3.7	Factory integrated	695793-B21 OD1	16				
1.3.8	HP 300GB 6G SAS 15K 2.5in SC ENT HDD	652611-B21	6				

1.3.9	Factory integrated	652611-B21 OD1	6				
1.3.10	HP 12.7mm SATA DVD ROM Jb Kit	652232-B21	2				
1.3.11	Factory integrated	652232-B21 OD1	2				
1.3.12	HP Ethernet 1GbE 4P 331FLR FIO Adptr	684208-B21	2				
	HP 1GB FBWC for P-Series Smart Array	631679-B21	2				
	Factory integrated	631679-B21 OD1	2				
1.3.13	HP 2U SFF BB Gen8 Rail Kit with CMA	663478-B21	2				
1.3.14	Factory integrated	663478-B21 OD1	2				
1.3.15	HP 81Q 8Gb 1-port PCIe Fibre Channel Host Bus Adapter	AK344A	4				
1.3.16	Factory integrated	AK344A OD1	4				
	HP iLO Adv incl 3yr TS U 1-Svr Lic	BD505A	2				
	Factory integrated	BD505A OD1	2				
1.3.17	HP 460W CS Gold Ht Plg Pwr Supply Kit	503296-B21	4				
1.3.18	Factory integrated	503296-B21 OD1	4				
1.4	Application Servers B		2	X	-	-	-
1.4.1	HP DL385p Gen8 8-SFF CTO Server	653203-B21	2				
1.4.2	Europe - Multilingual Localization	653203-B21 B19	2				
1.4.3	HP DL385p Gen8 6308 FIO Kit	703962-L21	2				
1.4.4	HP 8GB 2Rx4 PC3-12800R-11 Kit	695793-B21	4				
1.4.5	Factory integrated	695793-B21 OD1	4				
1.4.6	HP 300GB 6G SAS 15K 2.5in SC ENT HDD	652611-B21	6				

1.4.7	Factory integrated	652611-B21 OD1	6				
1.4.8	HP 12.7mm SATA DVD ROM Jb Kit	652232-B21	2				
1.4.9	Factory integrated	652232-B21 OD1	2				
1.4.10	HP Ethernet 1GbE 4P 331FLR FIO Adptr	684208-B21	2				
	HP 1GB FBWC for P-Series Smart Array	631679-B21	2				
	Factory integrated	631679-B21 OD1	2				
1.4.11	HP 2U SFF BB Gen8 Rail Kit with CMA	663478-B21	2				
1.4.12	Factory integrated	663478-B21 OD1	2				
1.4.13	HP 81Q 8Gb 1-port PCIe Fibre Channel Host Bus Adapter	AK344A	4				
1.4.14	Factory integrated	AK344A OD1	4				
	HP iLO Adv incl 3yr TS U 1-Svr Lic	BD505A	2				
	Factory integrated	BD505A OD1	2				
1.4.15	HP 460W CS Gold Ht Plg Pwr Supply Kit	503296-B21	4				
1.4.16	Factory integrated	503296-B21 OD1	4				
1.5	LDAP servers		2	X	-	-	-
1.5.1	HP DL385p Gen8 8-SFF CTO Server	653203-B21	2				
1.5.2	Europe - Multilingual Localization	653203-B21 B19	2				
1.5.3	HP DL385p Gen8 6308 FIO Kit	703962-L21	2				
1.5.4	HP 8GB 2Rx4 PC3-12800R-11 Kit	695793-B21	4				
1.5.5	Factory integrated	695793-B21 OD1	4				
1.5.6	HP 300GB 6G SAS 15K 2.5in SC ENT HDD	652611-B21	6				

1.5.7	Factory integrated	652611-B21 OD1	6				
1.5.8	HP 12.7mm SATA DVD ROM Jb Kit	652232-B21	2				
1.5.9	Factory integrated	652232-B21 OD1	2				
1.5.10	HP Ethernet 1GbE 4P 331FLR FIO Adptr	684208-B21	2				
	HP 1GB FBWC for P-Series Smart Array	631679-B21	2				
	Factory integrated	631679-B21 OD1	2				
1.5.11	HP 2U SFF BB Gen8 Rail Kit with CMA	663478-B21	2				
1.5.12	Factory integrated	663478-B21 OD1	2				
1.5.13	HP 81Q 8Gb 1-port PCIe Fibre Channel Host Bus Adapter	AK344A	4				
1.5.14	Factory integrated	AK344A OD1	4				
	HP iLO Adv incl 3yr TS U 1-Svr Lic	BD505A	2				
	Factory integrated	BD505A OD1	2				
1.5.15	HP 460W CS Gold Ht Plg Pwr Supply Kit	503296-B21	4				
1.5.16	Factory integrated	503296-B21 OD1	4				
1.6	Web servers		2	X	-	-	-
1.6.1	HP DL385p Gen8 8-SFF CTO Server	653203-B21	2				
1.6.2	Europe - Multilingual Localization	653203-B21 B19	2				
1.6.3	HP DL385p Gen8 6308 FIO Kit	703962-L21	2				
1.6.4	HP 8GB 2Rx4 PC3-12800R-11 Kit	695793-B21	4				
1.6.5	Factory integrated	695793-B21 OD1	4				
1.6.6	HP 300GB 6G SAS 15K 2.5in SC ENT HDD	652611-B21	6				

1.6.7	Factory integrated	652611-B21 OD1	6				
1.6.8	HP 12.7mm SATA DVD ROM Jb Kit	652232-B21	2				
1.6.9	Factory integrated	652232-B21 OD1	2				
1.6.10	HP Ethernet 1GbE 4P 331FLR FIO Adptr	684208-B21	2				
	HP 1GB FBWC for P-Series Smart Array	631679-B21	2				
	Factory integrated	631679-B21 OD1	2				
1.6.11	HP 2U SFF BB Gen8 Rail Kit with CMA	663478-B21	2				
1.6.12	Factory integrated	663478-B21 OD1	2				
1.6.13	HP 81Q 8Gb 1-port PCIe Fibre Channel Host Bus Adapter	AK344A	4				
1.6.14	Factory integrated	AK344A OD1	4				
	HP iLO Adv incl 3yr TS U 1-Svr Lic	BD505A	2				
	Factory integrated	BD505A OD1	2				
1.6.15	HP 460W CS Gold Ht Plg Pwr Supply Kit	503296-B21	4				
1.6.16	Factory integrated	503296-B21 OD1	4				
1.7	Portal Servers		2	X	-	-	-
1.7.1	HP DL385p Gen8 8-SFF CTO Server	653203-B21	2				
1.7.2	Europe - Multilingual Localization	653203-B21 B19	2				
1.7.3	HP DL385p Gen8 6320 FIO Kit	703960-L21	2				
1.7.4	HP 8GB 2Rx4 PC3-12800R-11 Kit	695793-B21	8				
1.7.5	Factory integrated	695793-B21 OD1	8				
1.7.6	HP 300GB 6G SAS 15K 2.5in SC ENT HDD	652611-B21	6				

1.7.7	Factory integrated	652611-B21 OD1	6				
1.7.8	HP 12.7mm SATA DVD ROM Jb Kit	652232-B21	2				
1.7.9	Factory integrated	652232-B21 OD1	2				
1.7.10	HP Ethernet 1GbE 4P 331FLR FIO Adptr	684208-B21	2				
	HP 1GB FBWC for P-Series Smart Array	631679-B21	2				
	Factory integrated	631679-B21 OD1	2				
1.7.11	HP 2U SFF BB Gen8 Rail Kit with CMA	663478-B21	2				
1.7.12	Factory integrated	663478-B21 OD1	2				
1.7.13	HP 81Q 8Gb 1-port PCIe Fibre Channel Host Bus Adapter	AK344A	4				
1.7.14	Factory integrated	AK344A OD1	4				
	HP iLO Adv incl 3yr TS U 1-Svr Lic	BD505A	2				
	Factory integrated	BD505A OD1	2				
1.7.15	HP 460W CS Gold Ht Plg Pwr Supply Kit	503296-B21	4				
1.7.16	Factory integrated	503296-B21 OD1	4				
1.8	NMS Server #1		1	X	-	-	-
1.8.1	HP DL385p Gen8 8-SFF CTO Server	653203-B21	1				
1.8.2	Europe - Multilingual Localization	653203-B21 B19	1				
1.8.3	HP DL385p Gen8 6376 FIO Kit	703946-L21	1				
1.8.4	HP 8GB 2Rx4 PC3-12800R-11 Kit	695793-B21	4				
1.8.5	Factory integrated	695793-B21 OD1	4				
1.8.6	HP 300GB 6G SAS 15K 2.5in SC ENT HDD	652611-B21	3				

1.8.7	Factory integrated	652611-B21 OD1	3				
1.8.8	HP 12.7mm SATA DVD ROM Jb Kit	652232-B21	1				
1.8.9	Factory integrated	652232-B21 OD1	1				
1.8.10	HP Ethernet 1GbE 4P 331FLR FIO Adptr	684208-B21	1				
	HP 1GB FBWC for P-Series Smart Array	631679-B21	1				
	Factory integrated	631679-B21 OD1	1				
1.8.11	HP 2U SFF BB Gen8 Rail Kit with CMA	663478-B21	1				
1.8.12	Factory integrated	663478-B21 OD1	1				
1.8.13	HP 81Q 8Gb 1-port PCIe Fibre Channel Host Bus Adapter	AK344A	2				
1.8.14	Factory integrated	AK344A OD1	2				
	HP iLO Adv incl 3yr TS U 1-Svr Lic	BD505A	1				
	Factory integrated	BD505A OD1	1				
1.8.15	HP 460W CS Gold Ht Plg Pwr Supply Kit	503296-B21	2				
1.8.16	Factory integrated	503296-B21 OD1	2				
1.9	NMS Server #2		1	X	-	-	-
1.9.1	HP DL385p Gen8 8-SFF CTO Server	653203-B21	1				
1.9.2	Europe - Multilingual Localization	653203-B21 B19	1				
1.9.3	HP DL385p Gen8 6308 FIO Kit	703962-L21	1				
1.9.4	HP 8GB 2Rx4 PC3-12800R-11 Kit	695793-B21	2				
1.9.5	Factory integrated	695793-B21 OD1	2				
1.9.6	HP 300GB 6G SAS 15K 2.5in SC ENT HDD	652611-B21	3				

1.9.7	Factory integrated	652611-B21 OD1	3				
1.9.8	HP 12.7mm SATA DVD ROM Jb Kit	652232-B21	1				
1.9.9	Factory integrated	652232-B21 OD1	1				
1.9.10	HP Ethernet 1GbE 4P 331FLR FIO Adptr	684208-B21	1				
	HP 1GB FBWC for P-Series Smart Array	631679-B21	1				
	Factory integrated	631679-B21 OD1	1				
1.9.11	HP 2U SFF BB Gen8 Rail Kit with CMA	663478-B21	1				
1.9.12	Factory integrated	663478-B21 OD1	1				
1.9.13	HP 81Q 8Gb 1-port PCIe Fibre Channel Host Bus Adapter	AK344A	2				
1.9.14	Factory integrated	AK344A OD1	2				
	HP iLO Adv incl 3yr TS U 1-Svr Lic	BD505A	1				
	Factory integrated	BD505A OD1	1				
1.9.15	HP 460W CS Gold Ht Plg Pwr Supply Kit	503296-B21	2				
1.9.16	Factory integrated	503296-B21 OD1	2				
1.10	NMS Server #3		1	X	-	-	-
1.10.1	HP DL385p Gen8 8-SFF CTO Server	653203-B21	1				
1.10.2	Europe - Multilingual Localization	653203-B21 B19	1				
1.10.3	HP DL385p Gen8 6320 FIO Kit	703960-L21	1				
1.10.4	HP 8GB 2Rx4 PC3-12800R-11 Kit	695793-B21	4				
1.10.5	Factory integrated	695793-B21 OD1	4				
1.10.6	HP 300GB 6G SAS 15K 2.5in SC ENT HDD	652611-B21	3				

1.10.7	Factory integrated	652611-B21 OD1	3				
1.10.8	HP 12.7mm SATA DVD ROM Jb Kit	652232-B21	1				
1.10.9	Factory integrated	652232-B21 OD1	1				
1.10.10	HP Ethernet 1GbE 4P 331FLR FIO Adptr	684208-B21	1				
	HP 1GB FBWC for P-Series Smart Array	631679-B21	1				
	Factory integrated	631679-B21 OD1	1				
1.10.11	HP 2U SFF BB Gen8 Rail Kit with CMA	663478-B21	1				
1.10.12	Factory integrated	663478-B21 OD1	1				
1.10.13	HP 81Q 8Gb 1-port PCIe Fibre Channel Host Bus Adapter	AK344A	2				
1.10.14	Factory integrated	AK344A OD1	2				
	HP iLO Adv incl 3yr TS U 1-Svr Lic	BD505A	1				
	Factory integrated	BD505A OD1	1				
1.10.15	HP 460W CS Gold Ht Plg Pwr Supply Kit	503296-B21	2				
1.10.16	Factory integrated	503296-B21 OD1	2				
1.11	Backup Server		1	X	-	-	-
1.11.1	HP DL385p Gen8 8-SFF CTO Server	653203-B21	1				
1.11.2	Europe - Multilingual Localization	653203-B21 B19	1				
1.11.3	HP DL385p Gen8 6308 FIO Kit	703962-L21	1				
1.11.4	HP 8GB 2Rx4 PC3-12800R-11 Kit	695793-B21	2				
1.11.5	Factory integrated	695793-B21 OD1	2				
1.11.6	HP 300GB 6G SAS 15K 2.5in SC ENT HDD	652611-B21	3				

1.11.7	Factory integrated	652611-B21 OD1	3				
1.11.8	HP 12.7mm SATA DVD ROM Jb Kit	652232-B21	1				
1.11.9	Factory integrated	652232-B21 OD1	1				
1.11.10	HP Ethernet 1GbE 4P 331FLR FIO Adptr	684208-B21	1				
	HP 1GB FBWC for P-Series Smart Array	631679-B21	1				
	Factory integrated	631679-B21 OD1	1				
1.11.11	HP 2U SFF BB Gen8 Rail Kit with CMA	663478-B21	1				
1.11.12	Factory integrated	663478-B21 OD1	1				
1.11.13	HP 81Q 8Gb 1-port PCIe Fibre Channel Host Bus Adapter	AK344A	2				
1.11.14	Factory integrated	AK344A OD1	2				
	HP iLO Adv incl 3yr TS U 1-Svr Lic	BD505A	1				
	Factory integrated	BD505A OD1	1				
1.11.15	HP 460W CS Gold Ht Plg Pwr Supply Kit	503296-B21	2				
1.11.16	Factory integrated	503296-B21 OD1	2				
1.12	<i>Εξυπηρετητής Πολυμεσικού Κέντρου (1), e-Learning (1), Fax GW/AV (1), Mail/SMS GW (1)</i>		4	X	-	-	-
1.12.1	HP DL385p Gen8 8-SFF CTO Server	653203-B21	3				
1.12.2	Europe - Multilingual Localization	653203-B21 B19	3				
1.12.3	HP DL385p Gen8 6320 FIO Kit	703960-L21	3				
1.12.4	HP 8GB 2Rx4 PC3-12800R-11 Kit	695793-B21	12				
1.12.5	Factory integrated	695793-B21 OD1	12				

	HP 8GB 2Rx4 PC3-12800R-11 Kit	695793-B21	2			
	Factory integrated	695793-B21 OD1	2			
1.12.6	HP 300GB 6G SAS 15K 2.5in SC ENT HDD	652611-B21	9			
1.12.7	Factory integrated	652611-B21 OD1	9			
1.12.8	HP 12.7mm SATA DVD ROM Jb Kit	652232-B21	3			
1.12.9	Factory integrated	652232-B21 OD1	3			
1.12.10	HP Ethernet 1GbE 4P 331FLR FIO Adptr	684208-B21	3			
	HP 1GB FBWC for P-Series Smart Array	631679-B21	3			
	Factory integrated	631679-B21 OD1	3			
1.12.11	HP 2U SFF BB Gen8 Rail Kit with CMA	663478-B21	3			
1.12.12	Factory integrated	663478-B21 OD1	3			
1.12.13	HP 81Q 8Gb 1-port PCIe Fibre Channel Host Bus Adapter	AK344A	6			
1.12.14	Factory integrated	AK344A OD1	6			
	HP iLO Adv incl 3yr TS U 1-Svr Lic	BD505A	3			
	Factory integrated	BD505A OD1	3			
1.12.15	HP 460W CS Gold Ht Plg Pwr Supply Kit	503296-B21	6			
1.12.16	Factory integrated	503296-B21 OD1	6			
	E-Learning Server (Απαιτήθηκε από την εφαρμογή ΠΚΕ αλλαγή CPU από AMD σε Xeon (2,6 Ghz/8c)					
	HP DL380p Gen8 8-SFF CTO Server	653200-B21	1			
	Europe - Multilingual Localization	653200-B21 B19	1			

	HP DL380p Gen8 E5-2650v2 FIO Kit	715218-L21	1				
	HP 8GB 1Rx4 PC3-14900R-13 Kit	731761-B21	4				
	Factory integrated	731761-B21 OD1	4				
	HP 300GB 6G SAS 15K 2.5in SC ENT HDD	652611-B21	3				
	Factory integrated	652611-B21 OD1	3				
	HP 12.7mm SATA DVD ROM Jb Kit	652232-B21	1				
	Factory integrated	652232-B21 OD1	1				
	HP 1GB FBWC for P-Series Smart Array	631679-B21	1				
	Factory integrated	631679-B21 OD1	1				
	HP Ethernet 1GbE 4P 331FLR FIO Adptr	684208-B21	1				
	HP 2U SFF BB Gen8 Rail Kit with CMA	663478-B21	1				
	Factory integrated	663478-B21 OD1	1				
	HP 81Q 8Gb 1-port PCIe Fibre Channel Host Bus Adapter	AK344A	2				
	Factory integrated	AK344A OD1	2				
	HP iLO Adv incl 3yr TS U 1-Svr Lic	BD505A	1				
	Factory integrated	BD505A OD1	1				
	HP 460W CS Gold Ht Plg Pwr Supply Kit	503296-B21	2				
	Factory integrated	503296-B21 OD1	2				
1.13	Racks/Console			-	-	-	-
1.13.1	HP 642 1075mm Shock Intelligent Rack	BW904A	1				
1.13.2	HP Factory Express Base Racking	BW904A 001	1				

	Service					
1.13.3	HP TFT7600 KVM Console Intl Kit	AZ884A	1			
1.13.4	Factory integrated	AZ884A 0D1	1			
1.13.5	HP 0x2x16 KVM Svr Cnsl G2 SW	AF617A	2			
1.13.6	Factory horizontal mount of PDU	AF617A 0D2	2			
1.13.7	HP 600mm Rack Stabilizer Kit	BW932A	1			
1.13.8	Include with complete system	BW932A B01	1			
1.13.9	HP Air Flow Optimization Kit	BW930A	1			
1.13.10	Include with complete system	BW930A B01	1			
1.13.11	HP 42U 1075mm Side Panel Kit	BW906A	1			
1.13.12	Factory integrated	BW906A 0D1	1			
1.13.13	HP KVM USB Adapter	AF628A	24			
1.13.14	Factory integrated	AF628A 0D1	24			
1.13.15	HP IP CAT5 Qty-8 6ft/2m Cable	263474-B22	4			
1.13.16	Factory integrated	263474-B22 0D1	4			
1.13.17	HP 7.3kVA 230V 30out INTL bPDU	H5M70A	4			
1.13.18	Factory integrated	H5M70A 0D1	4			
1.13.19	HP 9000 Series Ballast Option Kit	120672-B21	1			
1.13.20	Factory integrated	120672-B21 0D1	1			
1.13.21	HP Installation Service	HA113A1	1			
1.13.22	Rack and Rack Options Installation	HA113A1 5BY	1			
1.13.23	HP 642 1075mm Shock Intelligent Rack	BW904A	1			
1.13.24	HP Factory Express Base Racking	BW904A 001	1			

	Service						
1.13.25	HP 600mm Rack Stabilizer Kit	BW932A	1				
1.13.26	Include with complete system	BW932A B01	1				
1.13.27	HP Air Flow Optimization Kit	BW930A	1				
1.13.28	Include with complete system	BW930A B01	1				
1.13.29	HP 42U 1075mm Side Panel Kit	BW906A	1				
1.13.30	Factory integrated	BW906A 0D1	1				
1.13.31	HP 3.6kVA 200-240V 20out WW bPDU	H5M57A	2				
1.13.32	Factory integrated	H5M57A 0D1	2				
1.13.33	HP 3.6m 16A C19 EU Pwr Cord	AF576A	2				
1.13.34	Factory integrated	AF576A 0D1	2				
1.13.35	HP 9000 Series Ballast Option Kit	120672-B21	1				
1.13.36	Factory integrated	120672-B21 0D1	1				
1.13.37	HP 1U Black Universal 10-pk Filler Panel	BW928A	4				
1.13.38	HP Installation Service	HA113A1	1				
1.13.39	ProLiant Add On Options Installation SVC	HA113A1 5BW	4				
1.13.40	Rack and Rack Options Installation	HA113A1 5BY	1				
1.14	Κεντρικό Σύστημα Αποθήκευσης			X	-	-	-
1.14.1	HP 3PAR StoreServ 7200 2-N Storage Base	QR482A	1				
1.14.1.1	Factory integrated	QR482A 0D1	1				
1.14.1.2	HP 3PAR 7000 4-pt 8Gb/s FC Adapter	QR486A	2				

1.14.1.3	Factory integrated	QR486A 0D1	2			
1.14.1.4	HP M6710 900GB 6G SAS 10K 2.5in HDD	QR496A	16			
1.14.1.5	Factory integrated	QR496A 0D1	16			
1.14.1.6	HP 3PAR 7200 Remote Copy Base LTU	BC755A	1			
1.14.1.7	Factory integrated	BC755A 0D1	1			
1.14.1.8	HP 3PAR 7200 Remote Copy Drive LTU	BC756A	48			
1.14.1.9	Factory integrated	BC756A 0D1	48			
1.14.1.10	HP 3PAR 7200 OS Suite Base LTU	BC745A	1			
1.14.1.11	Factory integrated	BC745A 0D1	1			
1.14.1.12	HP 3PAR 7200 OS Suite Drive LTU	BC746A	48			
1.14.1.13	Factory integrated	BC746A 0D1	48			
1.14.1.14	HP 3PAR 7200 Virtual Copy Base LTU	BC753A	1			
1.14.1.15	Factory integrated	BC753A 0D1	1			
1.14.1.16	HP 3PAR 7200 Virtual Copy Drive LTU	BC754A	48			
1.14.1.17	Factory integrated	BC754A 0D1	48			
1.14.1.18	HP M6710 2.5in 2U SAS Drive Enclosure	QR490A	1			
1.14.1.19	Factory integrated	QR490A 0D1	1			
1.14.1.20	HP M6710 900GB 6G SAS 10K 2.5in HDD	QR496A	16			
1.14.1.21	Factory integrated	QR496A 0D1	16			
1.14.1.22	HP M6720 3.5in 4U SAS Drive Enclosure	QR491A	2			
1.14.1.23	Factory integrated	QR491A 0D1	2			

1.14.1.24	HP M6720 3TB 6G SAS 7.2K 3.5in NL HDD	QR500A		36			
1.14.1.25	Factory integrated	QR500A 0D1		36			
1.14.1.26	HP 3PAR 7000 Service Processor	QR516B		1			
1.14.1.27	Factory integrated	QR516B 0D1		1			
1.14.1.28	HP 642 1075mm Shock Intelligent Rack	BW904A		1			
1.14.1.29	HP Factory Express Base Racking Service	BW904A 001		1			
1.14.1.30	HP 32A HV Core Only Corded PDU	252663-B33		2			
1.14.1.31	Factory horizontal mount of PDU	252663-B33 0D2		2			
1.14.1.32	HP Rack Front Door Cover Kit	TK808A		1			
1.14.1.33	Factory integrated	TK808A 0D1		1			
1.14.1.34	HP Premier Flex LC/LC OM4 2f 5m Cbl	QK734A		8			
1.14.1.35	Factory integrated	QK734A 0D1		8			
1.14.1.36	HP Ethernet 25ft CAT5e RJ45 M/M Cable	C7537A		2			
1.14.1.37	Factory integrated	C7537A 0D1		2			
1.14.1.38	HP 42U Location Discovery Kit	BW946A		1			
1.14.1.39	Factory integrated	BW946A 0D1		1			
1.14.1.40	HP 600mm Rack Stabilizer Kit	BW932A		1			
1.14.1.41	Include with complete system	BW932A B01		1			
1.14.1.42	HP 42U 1075mm Side Panel Kit	BW906A		1			
1.14.1.43	Factory integrated	BW906A 0D1		1			

1.14.1.44	HP 2, 7X C-13 Stk Intl Modular PDU	AF500A	4				
1.14.1.45	Factory integrated	AF500A 0D1	4				
1.14.1.46	HP 1.37m 10A C13-C14 Gray Jpr Cord	A0K04A	2				
1.14.1.47	Factory integrated	A0K04A 0D1	2				
1.14.1.48	HP 10A IEC320 C14-C13 4.5ft US PDU Cable	142257-006	2				
1.14.1.49	Factory integrated	142257-006 0D1	2				
1.14.3	<i>SAN Switches</i>						
1.14.3.1	HP SN6000B 16Gb 48/24 FC Switch	QK753B	2				
1.14.3.2	2.4m Jumper (IEC320 C13/C14, M/F CEE 22)	QK753B 05Y	2				
1.14.3.3	HP SN6000B 16Gb 24-48 12-port FC Upg LTU	TC356A	2				
1.14.3.4	HP Premier Flex LC/LC OM4 2f 15m Cbl	QK735A	40				
	HP Premier Flex LC/LC OM4 2f 15m Cbl	QK735A	12				
1.14.3.5	HP 8Gb Short Wave B-Series SFP+ 1 Pack	AJ716B	48				
	HP 8Gb Short Wave B-Series SFP+ 1 Pack	AJ716B	12				
	Factory integrated	AJ716B 0D1	60				
1.15	<i>Υποδομή λήψης αντιγράφων ασφαλείας (Backup)</i>			X	-	-	-
1.15.1	HP MSL2024 0-Drive Tape Library	AK379A	1				
1.15.2	HP MSL LTO-5 Ultrium 3000 FC Drive Kit	BL544B	2				

1.15.3	HP LTO5 Ultrium 3TB RW Data Tape	C7975A	4				
KΕΝΤΡΙΚΟΣ ΕΞΟΠΛΙΣΜΟΣ (DR							
2 Site)							
2.1	Database Servers		2	X	-	-	-
2.1.1	HP DL385p Gen8 8-SFF CTO Server	653203-B21	2				
2.1.2	Europe - Multilingual Localization	653203-B21 B19	2				
2.1.3	HP DL385p Gen8 6344 FIO Kit	703954-L21	2				
2.1.4	HP DL385p Gen8 6344 Kit	703954-B21	2				
2.1.5	Factory integrated	703954-B21 0D1	2				
2.1.6	HP 8GB 2Rx4 PC3-12800R-11 Kit	695793-B21	12				
2.1.7	Factory integrated	695793-B21 0D1	12				
2.1.8	HP 300GB 6G SAS 15K 2.5in SC ENT HDD	652611-B21	6				
2.1.9	Factory integrated	652611-B21 0D1	6				
2.1.10	HP 12.7mm SATA DVD ROM Jb Kit	652232-B21	2				
2.1.11	Factory integrated	652232-B21 0D1	2				
2.1.12	HP Ethernet 1GbE 4P 331FLR FIO Adptr	684208-B21	2				
2.1.13	HP Ethernet 1Gb 2P 361T Adptr	652497-B21	2				
2.1.14	Factory integrated	652497-B21 0D1	2				
	HP 1GB FBWC for P-Series Smart Array	631679-B21	2				
	Factory integrated	631679-B21 0D1	2				
2.1.15	HP 2U SFF BB Gen8 Rail Kit with CMA	663478-B21	2				

2.1.16	Factory integrated	663478-B21 OD1	2				
2.1.17	HP 81Q 8Gb 1-port PCIe Fibre Channel Host Bus Adapter	AK344A	4				
2.1.18	Factory integrated	AK344A OD1	4				
	HP iLO Adv incl 3yr TS U 1-Svr Lic	BD505A	2				
	Factory integrated	BD505A OD1	2				
2.1.19	HP 460W CS Gold Ht Plg Pwr Supply Kit	503296-B21	4				
2.1.20	Factory integrated	503296-B21 OD1	4				
2.2	<i>DWH /BI Server (Προσφέρεται ΕΠΙΠΛΕΟΝ)</i>		1	X	-	-	-
2.2.1	HP DL385p Gen8 8-SFF CTO Server	653203-B21	1				
2.2.2	Europe - Multilingual Localization	653203-B21 B19	1				
2.2.3	HP DL385p Gen8 6320 FIO Kit	703960-L21	1				
2.2.4	HP 8GB 2Rx4 PC3-12800R-11 Kit	695793-B21	4				
2.2.5	Factory integrated	695793-B21 OD1	4				
2.2.6	HP 300GB 6G SAS 15K 2.5in SC ENT HDD	652611-B21	3				
2.2.7	Factory integrated	652611-B21 OD1	3				
2.2.8	HP 12.7mm SATA DVD ROM Jb Kit	652232-B21	1				
2.2.9	Factory integrated	652232-B21 OD1	1				
2.2.10	HP Ethernet 1GbE 4P 331FLR FIO Adptr	684208-B21	1				
	HP 1GB FBWC for P-Series Smart Array	631679-B21	1				
	Factory integrated	631679-B21 OD1	1				

2.2.11	HP 2U SFF BB Gen8 Rail Kit with CMA	663478-B21	1				
2.2.12	Factory integrated	663478-B21 OD1	1				
2.2.13	HP 81Q 8Gb 1-port PCIe Fibre Channel Host Bus Adapter	AK344A	2				
2.2.14	Factory integrated	AK344A OD1	2				
	HP iLO Adv incl 3yr TS U 1-Svr Lic	BD505A	1				
	Factory integrated	BD505A OD1	1				
2.2.15	HP 460W CS Gold Ht Plg Pwr Supply Kit	503296-B21	2				
2.2.16	Factory integrated	503296-B21 OD1	2				
2.3	Application Servers A		2	X	-	-	-
2.3.1	HP DL385p Gen8 8-SFF CTO Server	653203-B21	2				
2.3.2	Europe - Multilingual Localization	653203-B21 B19	2				
2.3.3	HP DL385p Gen8 6344 FIO Kit	703954-L21	2				
2.3.4	HP DL385p Gen8 6344 Kit	703954-B21	2				
2.3.5	Factory integrated	703954-B21 OD1	2				
2.3.6	HP 8GB 2Rx4 PC3-12800R-11 Kit	695793-B21	12				
2.3.7	Factory integrated	695793-B21 OD1	12				
2.3.8	HP 300GB 6G SAS 15K 2.5in SC ENT HDD	652611-B21	6				
2.3.9	Factory integrated	652611-B21 OD1	6				
2.3.10	HP 12.7mm SATA DVD ROM Jb Kit	652232-B21	2				
2.3.11	Factory integrated	652232-B21 OD1	2				
2.3.12	HP Ethernet 1GbE 4P 331FLR FIO Adptr	684208-B21	2				

	HP 1GB FBWC for P-Series Smart Array	631679-B21	2				
	Factory integrated	631679-B21 OD1	2				
2.3.13	HP 2U SFF BB Gen8 Rail Kit with CMA	663478-B21	2				
2.3.14	Factory integrated	663478-B21 OD1	2				
2.3.15	HP 81Q 8Gb 1-port PCIe Fibre Channel Host Bus Adapter	AK344A	4				
2.3.16	Factory integrated	AK344A OD1	4				
	HP iLO Adv incl 3yr TS U 1-Svr Lic	BD505A	2				
	Factory integrated	BD505A OD1	2				
2.3.17	HP 460W CS Gold Ht Plg Pwr Supply Kit	503296-B21	4				
2.3.18	Factory integrated	503296-B21 OD1	4				
2.4	Application Servers B		2	X	-	-	-
2.4.1	HP DL385p Gen8 8-SFF CTO Server	653203-B21	2				
2.4.2	Europe - Multilingual Localization	653203-B21 B19	2				
2.4.3	HP DL385p Gen8 6308 FIO Kit	703962-L21	2				
2.4.4	HP 8GB 2Rx4 PC3-12800R-11 Kit	695793-B21	4				
2.4.5	Factory integrated	695793-B21 OD1	4				
2.4.6	HP 300GB 6G SAS 15K 2.5in SC ENT HDD	652611-B21	6				
2.4.7	Factory integrated	652611-B21 OD1	6				
2.4.8	HP 12.7mm SATA DVD ROM Jb Kit	652232-B21	2				
2.4.9	Factory integrated	652232-B21 OD1	2				
2.4.10	HP Ethernet 1GbE 4P 331FLR FIO Adptr	684208-B21	2				

	HP 1GB FBWC for P-Series Smart Array	631679-B21	2				
	Factory integrated	631679-B21 OD1	2				
2.4.11	HP 2U SFF BB Gen8 Rail Kit with CMA	663478-B21	2				
2.4.12	Factory integrated	663478-B21 OD1	2				
2.4.13	HP 81Q 8Gb 1-port PCIe Fibre Channel Host Bus Adapter	AK344A	4				
2.4.14	Factory integrated	AK344A OD1	4				
	HP iLO Adv incl 3yr TS U 1-Svr Lic	BD505A	2				
	Factory integrated	BD505A OD1	2				
2.4.15	HP 460W CS Gold Ht Plg Pwr Supply Kit	503296-B21	4				
2.4.16	Factory integrated	503296-B21 OD1	4				
2.5	LDAP server		1	X	-	-	-
2.5.1	HP DL385p Gen8 8-SFF CTO Server	653203-B21	1				
2.5.2	Europe - Multilingual Localization	653203-B21 B19	1				
2.5.3	HP DL385p Gen8 6308 FIO Kit	703962-L21	1				
2.5.4	HP 8GB 2Rx4 PC3-12800R-11 Kit	695793-B21	2				
2.5.5	Factory integrated	695793-B21 OD1	2				
2.5.6	HP 300GB 6G SAS 15K 2.5in SC ENT HDD	652611-B21	3				
2.5.7	Factory integrated	652611-B21 OD1	3				
2.5.8	HP 12.7mm SATA DVD ROM Jb Kit	652232-B21	1				
2.5.9	Factory integrated	652232-B21 OD1	1				
2.5.10	HP Ethernet 1GbE 4P 331FLR FIO Adptr	684208-B21	1				

	HP 1GB FBWC for P-Series Smart Array	631679-B21	1				
	Factory integrated	631679-B21 OD1	1				
2.5.11	HP 2U SFF BB Gen8 Rail Kit with CMA	663478-B21	1				
2.5.12	Factory integrated	663478-B21 OD1	1				
2.5.13	HP 81Q 8Gb 1-port PCIe Fibre Channel Host Bus Adapter	AK344A	2				
2.5.14	Factory integrated	AK344A OD1	2				
	HP iLO Adv incl 3yr TS U 1-Svr Lic	BD505A	1				
	Factory integrated	BD505A OD1	1				
2.5.15	HP 460W CS Gold Ht Plg Pwr Supply Kit	503296-B21	2				
2.5.16	Factory integrated	503296-B21 OD1	2				
2.6	Web server		1	X	-	-	-
2.6.1	HP DL385p Gen8 8-SFF CTO Server	653203-B21	1				
2.6.2	Europe - Multilingual Localization	653203-B21 B19	1				
2.6.3	HP DL385p Gen8 6308 FIO Kit	703962-L21	1				
2.6.4	HP 8GB 2Rx4 PC3-12800R-11 Kit	695793-B21	2				
2.6.5	Factory integrated	695793-B21 OD1	2				
2.6.6	HP 300GB 6G SAS 15K 2.5in SC ENT HDD	652611-B21	3				
2.6.7	Factory integrated	652611-B21 OD1	3				
2.6.8	HP 12.7mm SATA DVD ROM Jb Kit	652232-B21	1				
2.6.9	Factory integrated	652232-B21 OD1	1				
2.6.10	HP Ethernet 1GbE 4P 331FLR FIO Adptr	684208-B21	1				

	HP 1GB FBWC for P-Series Smart Array	631679-B21	1				
	Factory integrated	631679-B21 OD1	1				
2.6.11	HP 2U SFF BB Gen8 Rail Kit with CMA	663478-B21	1				
2.6.12	Factory integrated	663478-B21 OD1	1				
2.6.13	HP 81Q 8Gb 1-port PCIe Fibre Channel Host Bus Adapter	AK344A	2				
2.6.14	Factory integrated	AK344A OD1	2				
	HP iLO Adv incl 3yr TS U 1-Svr Lic	BD505A	1				
	Factory integrated	BD505A OD1	1				
2.6.15	HP 460W CS Gold Ht Plg Pwr Supply Kit	503296-B21	2				
2.6.16	Factory integrated	503296-B21 OD1	2				
2.7	Portal server		1	X	-	-	-
2.7.1	HP DL385p Gen8 8-SFF CTO Server	653203-B21	1				
2.7.2	Europe - Multilingual Localization	653203-B21 B19	1				
2.7.3	HP DL385p Gen8 6320 FIO Kit	703960-L21	1				
2.7.4	HP 8GB 2Rx4 PC3-12800R-11 Kit	695793-B21	4				
2.7.5	Factory integrated	695793-B21 OD1	4				
2.7.6	HP 300GB 6G SAS 15K 2.5in SC ENT HDD	652611-B21	3				
2.7.7	Factory integrated	652611-B21 OD1	3				
2.7.8	HP 12.7mm SATA DVD ROM Jb Kit	652232-B21	1				
2.7.9	Factory integrated	652232-B21 OD1	1				
2.7.10	HP Ethernet 1GbE 4P 331FLR FIO Adptr	684208-B21	1				

	HP 1GB FBWC for P-Series Smart Array	631679-B21	1				
	Factory integrated	631679-B21 OD1	1				
2.7.11	HP 2U SFF BB Gen8 Rail Kit with CMA	663478-B21	1				
2.7.12	Factory integrated	663478-B21 OD1	1				
2.7.13	HP 81Q 8Gb 1-port PCIe Fibre Channel Host Bus Adapter	AK344A	2				
2.7.14	Factory integrated	AK344A OD1	2				
	HP iLO Adv incl 3yr TS U 1-Svr Lic	BD505A	1				
	Factory integrated	BD505A OD1	1				
2.7.15	HP 460W CS Gold Ht Plg Pwr Supply Kit	503296-B21	2				
2.7.16	Factory integrated	503296-B21 OD1	2				
2.8	NMS Server #1		1	X	-	-	-
2.8.1	HP DL385p Gen8 8-SFF CTO Server	653203-B21	1				
2.8.2	Europe - Multilingual Localization	653203-B21 B19	1				
2.8.3	HP DL385p Gen8 6376 FIO Kit	703946-L21	1				
2.8.4	HP 8GB 2Rx4 PC3-12800R-11 Kit	695793-B21	4				
2.8.5	Factory integrated	695793-B21 OD1	4				
2.8.6	HP 300GB 6G SAS 15K 2.5in SC ENT HDD	652611-B21	3				
2.8.7	Factory integrated	652611-B21 OD1	3				
2.8.8	HP 12.7mm SATA DVD ROM Jb Kit	652232-B21	1				
2.8.9	Factory integrated	652232-B21 OD1	1				
2.8.10	HP Ethernet 1GbE 4P 331FLR FIO Adptr	684208-B21	1				

	HP 1GB FBWC for P-Series Smart Array	631679-B21	1				
	Factory integrated	631679-B21 OD1	1				
2.8.11	HP 2U SFF BB Gen8 Rail Kit with CMA	663478-B21	1				
2.8.12	Factory integrated	663478-B21 OD1	1				
2.8.13	HP 81Q 8Gb 1-port PCIe Fibre Channel Host Bus Adapter	AK344A	2				
2.8.14	Factory integrated	AK344A OD1	2				
	HP iLO Adv incl 3yr TS U 1-Svr Lic	BD505A	1				
	Factory integrated	BD505A OD1	1				
2.8.15	HP 460W CS Gold Ht Plg Pwr Supply Kit	503296-B21	2				
2.8.16	Factory integrated	503296-B21 OD1	2				
2.9	NMS Server #2		1	X	-	-	-
2.9.1	HP DL385p Gen8 8-SFF CTO Server	653203-B21	1				
2.9.2	Europe - Multilingual Localization	653203-B21 B19	1				
2.9.3	HP DL385p Gen8 6308 FIO Kit	703962-L21	1				
2.9.4	HP 8GB 2Rx4 PC3-12800R-11 Kit	695793-B21	2				
2.9.5	Factory integrated	695793-B21 OD1	2				
2.9.6	HP 300GB 6G SAS 15K 2.5in SC ENT HDD	652611-B21	3				
2.9.7	Factory integrated	652611-B21 OD1	3				
2.9.8	HP 12.7mm SATA DVD ROM Jb Kit	652232-B21	1				
2.9.9	Factory integrated	652232-B21 OD1	1				
2.9.10	HP Ethernet 1GbE 4P 331FLR FIO Adptr	684208-B21	1				

	HP 1GB FBWC for P-Series Smart Array	631679-B21	1				
	Factory integrated	631679-B21 OD1	1				
2.9.11	HP 2U SFF BB Gen8 Rail Kit with CMA	663478-B21	1				
2.9.12	Factory integrated	663478-B21 OD1	1				
2.9.13	HP 81Q 8Gb 1-port PCIe Fibre Channel Host Bus Adapter	AK344A	2				
2.9.14	Factory integrated	AK344A OD1	2				
	HP iLO Adv incl 3yr TS U 1-Svr Lic	BD505A	1				
	Factory integrated	BD505A OD1	1				
2.9.15	HP 460W CS Gold Ht Plg Pwr Supply Kit	503296-B21	2				
2.9.16	Factory integrated	503296-B21 OD1	2				
2.10	NMS Server #3		1	X	-	-	-
2.10.1	HP DL385p Gen8 8-SFF CTO Server	653203-B21	1				
2.10.2	Europe - Multilingual Localization	653203-B21 B19	1				
2.10.3	HP DL385p Gen8 6320 FIO Kit	703960-L21	1				
2.10.4	HP 8GB 2Rx4 PC3-12800R-11 Kit	695793-B21	4				
2.10.5	Factory integrated	695793-B21 OD1	4				
2.10.6	HP 300GB 6G SAS 15K 2.5in SC ENT HDD	652611-B21	3				
2.10.7	Factory integrated	652611-B21 OD1	3				
2.10.8	HP 12.7mm SATA DVD ROM Jb Kit	652232-B21	1				
2.10.9	Factory integrated	652232-B21 OD1	1				
2.10.10	HP Ethernet 1GbE 4P 331FLR FIO Adptr	684208-B21	1				

	HP 1GB FBWC for P-Series Smart Array	631679-B21	1				
	Factory integrated	631679-B21 OD1	1				
2.10.11	HP 2U SFF BB Gen8 Rail Kit with CMA	663478-B21	1				
2.10.12	Factory integrated	663478-B21 OD1	1				
2.10.13	HP 81Q 8Gb 1-port PCIe Fibre Channel Host Bus Adapter	AK344A	2				
2.10.14	Factory integrated	AK344A OD1	2				
	HP iLO Adv incl 3yr TS U 1-Svr Lic	BD505A	1				
	Factory integrated	BD505A OD1	1				
2.10.15	HP 460W CS Gold Ht Plg Pwr Supply Kit	503296-B21	2				
2.10.16	Factory integrated	503296-B21 OD1	2				
2.11	Backup Server		1	X	-	-	-
2.11.1	HP DL385p Gen8 8-SFF CTO Server	653203-B21	1				
2.11.2	Europe - Multilingual Localization	653203-B21 B19	1				
2.11.3	HP DL385p Gen8 6308 FIO Kit	703962-L21	1				
2.11.4	HP 8GB 2Rx4 PC3-12800R-11 Kit	695793-B21	2				
2.11.5	Factory integrated	695793-B21 OD1	2				
2.11.6	HP 300GB 6G SAS 15K 2.5in SC ENT HDD	652611-B21	3				
2.11.7	Factory integrated	652611-B21 OD1	3				
2.11.8	HP 12.7mm SATA DVD ROM Jb Kit	652232-B21	1				
2.11.9	Factory integrated	652232-B21 OD1	1				
2.11.10	HP Ethernet 1GbE 4P 331FLR FIO Adptr	684208-B21	1				

	HP 1GB FBWC for P-Series Smart Array	631679-B21	1				
	Factory integrated	631679-B21 OD1	1				
2.11.11	HP 2U SFF BB Gen8 Rail Kit with CMA	663478-B21	1				
2.11.12	Factory integrated	663478-B21 OD1	1				
2.11.13	HP 81Q 8Gb 1-port PCIe Fibre Channel Host Bus Adapter	AK344A	2				
2.11.14	Factory integrated	AK344A OD1	2				
	HP iLO Adv incl 3yr TS U 1-Svr Lic	BD505A	1				
	Factory integrated	BD505A OD1	1				
2.11.15	HP 460W CS Gold Ht Plg Pwr Supply Kit	503296-B21	2				
2.11.16	Factory integrated	503296-B21 OD1	2				
2.12	<i>Εξυπηρετητής Πολυμεσικού Κέντρου (1), e-Learning (1), Fax GW/AV (1), Mail/SMS GW (1)</i>		4	X	-	-	-
2.12.1	HP DL385p Gen8 8-SFF CTO Server	653203-B21	3				
2.12.2	Europe - Multilingual Localization	653203-B21 B19	3				
2.12.3	HP DL385p Gen8 6320 FIO Kit	703960-L21	3				
2.12.4	HP 8GB 2Rx4 PC3-12800R-11 Kit	695793-B21	12				
2.12.5	Factory integrated	695793-B21 OD1	12				
	HP 8GB 2Rx4 PC3-12800R-11 Kit	695793-B21	2				
	Factory integrated	695793-B21 OD1	2				
2.12.6	HP 300GB 6G SAS 15K 2.5in SC ENT HDD	652611-B21	9				
2.12.7	Factory integrated	652611-B21 OD1	9				

2.12.8	HP 12.7mm SATA DVD ROM Jb Kit	652232-B21	3				
2.12.9	Factory integrated	652232-B21 OD1	3				
2.12.10	HP Ethernet 1GbE 4P 331FLR FIO Adptr	684208-B21	3				
	HP 1GB FBWC for P-Series Smart Array	631679-B21	3				
	Factory integrated	631679-B21 OD1	3				
2.12.11	HP 2U SFF BB Gen8 Rail Kit with CMA	663478-B21	3				
2.12.12	Factory integrated	663478-B21 OD1	3				
2.12.13	HP 81Q 8Gb 1-port PCIe Fibre Channel Host Bus Adapter	AK344A	6				
2.12.14	Factory integrated	AK344A OD1	6				
	HP iLO Adv incl 3yr TS U 1-Svr Lic	BD505A	3				
	Factory integrated	BD505A OD1	3				
2.12.15	HP 460W CS Gold Ht Plg Pwr Supply Kit	503296-B21	6				
2.12.16	Factory integrated	503296-B21 OD1	6				
E-Learning Server (Απαιτήθηκε από την εφαρμογή ΠΚΕ αλλαγή CPU από AMD σε Xeon (2,6 Ghz/8c)							
	HP DL380p Gen8 8-SFF CTO Server	653200-B21	1				
	Europe - Multilingual Localization	653200-B21 B19	1				
	HP DL380p Gen8 E5-2650v2 FIO Kit	715218-L21	1				
	HP 8GB 1Rx4 PC3-14900R-13 Kit	731761-B21	4				
	Factory integrated	731761-B21 OD1	4				
	HP 300GB 6G SAS 15K 2.5in SC ENT HDD	652611-B21	3				

	Factory integrated	652611-B21 0D1	3				
	HP 12.7mm SATA DVD ROM Jb Kit	652232-B21	1				
	Factory integrated	652232-B21 0D1	1				
	HP 1GB FBWC for P-Series Smart Array	631679-B21	1				
	Factory integrated	631679-B21 0D1	1				
	HP Ethernet 1GbE 4P 331FLR FIO Adptr	684208-B21	1				
	HP 2U SFF BB Gen8 Rail Kit with CMA	663478-B21	1				
	Factory integrated	663478-B21 0D1	1				
	HP 81Q 8Gb 1-port PCIe Fibre Channel Host Bus Adapter	AK344A	2				
	Factory integrated	AK344A 0D1	2				
	HP iLO Adv incl 3yr TS U 1-Svr Lic	BD505A	1				
	Factory integrated	BD505A 0D1	1				
	HP 460W CS Gold Ht Plg Pwr Supply Kit	503296-B21	2				
	Factory integrated	503296-B21 0D1	2				
2.13	<i>Racks/Console (DR site)</i>			X	-	-	-
2.13.1	HP 642 1075mm Shock Intelligent Rack	BW904A	1				
2.13.2	HP Factory Express Base Racking Service	BW904A 001	1				
2.13.3	HP TFT7600 KVM Console Intl Kit	AZ884A	1				
2.13.4	Factory integrated	AZ884A 0D1	1				
2.13.5	HP 0x2x16 KVM Svr Cnsl G2 SW	AF617A	1				
2.13.6	Factory horizontal mount of PDU	AF617A 0D2	1				

2.13.7	HP 0x2x8 KVM Svr Cnsl G2 SW	AF616A	1				
2.13.8	Factory horizontal mount of PDU	AF616A 0D2	1				
2.13.9	HP 600mm Rack Stabilizer Kit	BW932A	1				
2.13.10	Include with complete system	BW932A B01	1				
2.13.11	HP Air Flow Optimization Kit	BW930A	1				
2.13.12	Include with complete system	BW930A B01	1				
2.13.13	HP 42U 1075mm Side Panel Kit	BW906A	1				
2.13.14	Factory integrated	BW906A 0D1	1				
2.13.15	HP KVM USB Adapter	AF628A	24				
2.13.16	Factory integrated	AF628A 0D1	24				
2.13.17	HP IP CAT5 Qty-8 6ft/2m Cable	263474-B22	3				
2.13.18	Factory integrated	263474-B22 0D1	3				
2.13.19	HP 7.3kVA 230V 30out INTL bPDU	H5M70A	4				
2.13.20	Factory integrated	H5M70A 0D1	4				
2.13.21	HP 9000 Series Ballast Option Kit	120672-B21	1				
2.13.22	Factory integrated	120672-B21 0D1	1				
2.13.23	HP Installation Service	HA113A1	1				
2.13.24	Rack and Rack Options Installation	HA113A1 5BY	1				
2.14	<i>Κεντρικό Σύστημα Αποθήκευσης (Disaster site)</i>			X	-	-	-
2.14.1	HP 3PAR StoreServ 7200 2-N Storage Base	QR482A	1				
2.14.1.2	Factory integrated	QR482A 0D1	1				

2.14.1.3	HP 3PAR 7000 4-pt 8Gb/s FC Adapter	QR486A	2			
2.14.1.4	Factory integrated	QR486A 0D1	2			
2.14.1.5	HP M6710 900GB 6G SAS 10K 2.5in HDD	QR496A	16			
2.14.1.6	Factory integrated	QR496A 0D1	16			
2.14.1.7	HP 3PAR 7200 Remote Copy Base LTU	BC755A	1			
2.14.1.8	Factory integrated	BC755A 0D1	1			
2.14.1.9	HP 3PAR 7200 Remote Copy Drive LTU	BC756A	48			
2.14.1.10	Factory integrated	BC756A 0D1	48			
2.14.1.11	HP 3PAR 7200 OS Suite Base LTU	BC745A	1			
2.14.1.12	Factory integrated	BC745A 0D1	1			
2.14.1.13	HP 3PAR 7200 OS Suite Drive LTU	BC746A	48			
2.14.1.14	Factory integrated	BC746A 0D1	48			
2.14.1.15	HP 3PAR 7200 Virtual Copy Base LTU	BC753A	1			
2.14.1.16	Factory integrated	BC753A 0D1	1			
2.14.1.17	HP 3PAR 7200 Virtual Copy Drive LTU	BC754A	48			
2.14.1.18	Factory integrated	BC754A 0D1	48			
2.14.1.19	HP M6710 2.5in 2U SAS Drive Enclosure	QR490A	1			
2.14.1.20	Factory integrated	QR490A 0D1	1			
2.14.1.21	HP M6710 900GB 6G SAS 10K 2.5in HDD	QR496A	16			
2.14.1.22	Factory integrated	QR496A 0D1	16			
2.14.1.23	HP M6720 3.5in 4U SAS Drive Enclosure	QR491A	2			

2.14.1.24	Factory integrated	QR491A 0D1	2			
2.14.1.25	HP M6720 3TB 6G SAS 7.2K 3.5in NL HDD	QR500A	36			
2.14.1.26	Factory integrated	QR500A 0D1	36			
2.14.1.27	HP 3PAR 7000 Service Processor	QR516B	1			
2.14.1.28	Factory integrated	QR516B 0D1	1			
2.14.1.29	HP 642 1075mm Shock Intelligent Rack	BW904A	1			
2.14.1.30	HP Factory Express Base Racking Service	BW904A 001	1			
2.14.1.31	HP 32A HV Core Only Corded PDU	252663-B33	2			
2.14.1.32	Factory horizontal mount of PDU	252663-B33 0D2	2			
2.14.1.33	HP Rack Front Door Cover Kit	TK808A	1			
2.14.1.34	Factory integrated	TK808A 0D1	1			
2.14.1.35	HP Premier Flex LC/LC OM4 2f 5m Cbl	QK734A	8			
2.14.1.36	Factory integrated	QK734A 0D1	8			
2.14.1.37	HP Ethernet 25ft CAT5e RJ45 M/M Cable	C7537A	2			
2.14.1.38	Factory integrated	C7537A 0D1	2			
2.14.1.39	HP 42U Location Discovery Kit	BW946A	1			
2.14.1.40	Factory integrated	BW946A 0D1	1			
2.14.1.41	HP 600mm Rack Stabilizer Kit	BW932A	1			
2.14.1.42	Include with complete system	BW932A B01	1			
2.14.1.43	HP 42U 1075mm Side Panel Kit	BW906A	1			

2.14.1.44	Factory integrated	BW906A 0D1	1				
2.14.1.45	HP 2, 7X C-13 Stk Intl Modular PDU	AF500A	4				
2.14.1.46	Factory integrated	AF500A 0D1	4				
2.14.1.47	HP 1.37m 10A C13-C14 Gray Jpr Cord	A0K04A	2				
2.14.1.48	Factory integrated	A0K04A 0D1	2				
2.14.1.49	HP 10A IEC320 C14-C13 4.5ft US PDU Cable	142257-006	2				
2.14.1.50	Factory integrated	142257-006 0D1	2				
2.14.3	<i>SAN Switches</i>						
2.14.3.1	HP SN6000B 16Gb 48/24 FC Switch	QK753B	2				
2.14.3.2	2.4m Jumper (IEC320 C13/C14, M/F CEE 22)	QK753B 05Y	2				
2.14.3.3	HP SN6000B 16Gb 24-48 12-port FC Upg LTU	TC356A	2				
2.14.3.4	HP Premier Flex LC/LC OM4 2f 15m Cbl	QK735A	40				
	HP Premier Flex LC/LC OM4 2f 15m Cbl	QK735A	12				
2.14.3.5	HP 8Gb Short Wave B-Series SFP+ 1 Pack	AJ716B	48				
	HP 8Gb Short Wave B-Series SFP+ 1 Pack	AJ716B	10				
	Factory integrated	AJ716B 0D1	58				
2.15	<i>Υποδομή λήψης αντιγράφων ασφαλείας (Backup)</i>			X	-	-	-
2.15.1	HP MSL2024 0-Drive Tape Library	AK379A	1				

2.15.2	HP MSL LTO-5 Ultrium 3000 FC Drive Kit	BL544B	2				
2.15.3	HP LTO5 Ultrium 3TB RW Data Tape	C7975A	4				
7 ΔΙΚΤΥΑΚΟΣ ΕΞΟΠΛΙΣΜΟΣ							
7.1	Routers			-	-	-	-
7.1.1	Cisco 3945 w/SPE250 4GE 3EHWIC 3DSP 4SM 256MBCF 1GBDRAM IPB	CISCO3945E/K9	3				
7.1.2	Cisco 3925-3945 SPE IOS UNIVERSAL	S39EUK9-15401T	3				
7.1.3	Data License for Cisco 3900 Series	SL-39-DATA-K9	3				
7.1.4	Security License for Cisco 3900 Series	SL-39-SEC-K9	3				
7.1.5	Cisco 3925/3945 AC Power Supply (Secondary PS)	PWR-3900-AC/2	3				
7.1.6	AC Power Cord (Europe) C13 CEE 7 1.5M	CAB-ACE	6				
7.1.7	Console Cable 6 ft with USB Type A and mini-B	CAB-CONSOLE-USB	3				
7.1.8	Cisco 3925/3945 AC Power Supply	PWR-3900-AC	3				
7.1.9	Cisco 3925/3945 Fan Assembly (Bezel included)	3900-FANASSY	3				
7.1.10	Cisco Services Performance Engine 250 for Cisco 3945E ISR	C3900-SPE250/K9	3				
7.1.11	Cisco Config Pro Express on Router Flash	ISR-CCP-EXP	3				
7.1.12	1GB DRAM (512MB+512MB) for Cisco	MEM-3900-1GB-DEF	3				

	3925/3945 ISR (Default)						
7.1.13	256MB Compact Flash for Cisco 1900 2900 3900 ISR	MEM-CF-256MB	3				
7.1.14	IP Base License for Cisco 3925/3945	SL-39-IPB-K9	3				
7.1.15	PRTNR SUP 24X7X4 Cisco 3945 w/SPE250,4GE,3EHWIC,3DSP,4SM	CON-SPSUP-3945E	6				
	Removable faceplate for SM slot on Cisco 290039004400 ISR	SM-S-BLANK	12				
	Insert Packout - PI-MSE	PI-MSE-PRMO-INSRT	3				
	Blank faceplate for HWIC slot on Cisco ISR	HWIC-BLANK	9				
7.2	Firewalls			X	-	-	X
7.2.1	18x GE RJ45 (including 2x WAN ports, 1x Mgmt port, 1x HA port, 14x switch ports), 4x GE SFP slots. SPU NP6Lite and CP9 hardware accelerated.	FortiGate-200E	3				
7.2.2	FortiGate-200E 3 Year Unified Threat Protection (UTP) (IPS, Advanced Malware Protection, Application Control, URL, DNS & Video Filtering, Antispam Service, and FortiCare Premium)	FC-10-00207-950-02- 36	3				
7.3	Μεταγωγείς (Switches)			X	-	-	-
7.3.1	HP 5406-44G-PoE+-2XG v2 zl Switch	J9533A	2				

	with Premium Software						
	INCLUDED: HP 5406-44G-PoE+-2XG v2 zl Switch with Premium Software Europe - English localization	J9533A ABB	2				
	INCLUDED: HP 1500W PoE+ zl Power Supply	J9306A	2				
	INCLUDED: HP 24-port Gig-T PoE+ v2 zl Module	J9534A	2				
	INCLUDED: HP 20-port Gig-T PoE+ / 2-port 10GbE SFP+ v2 zl Module	J9536A	2				
	HP 5406 zl Switch with Premium Software	J9642A	1				
7.3.2	HP 1500W PoE+ zl Power Supply	J9306A	4				
	INCLUDED: HP 1500W PoE+ zl Power Supply Europe - English localization	J9306A ABB	4				
7.3.3	HP 24-port Gig-T v2 zl Module	J9550A	7				
7.3.4							
7.3.5	HP X242 10G SFP+ SFP+ 3m DAC Cable	J9283B	2				
7.3.6	HP 3y 4hr Exch 5406 zl Swt Prm SW FC SVC	U3SU5E	1				
	HP 3y 4hr Exch 5406 zl Swt Prm SW FC SVC	U3SU5E	2				
7.4	<i>Load Balancers</i>			X	-	-	-

7.4.1	Application Delivery Controller - 4 x GE RJ-45 ports, 2 x GE SFP, 1 x 64GB SSD Storage	FAD-200F	2				
7.4.2	24x7 Comprehensive FortiCare 2 years	FAD2HFTA20000047	2				

Έτοιμο Λογισμικό

A/A	ΠΕΡΙΓΡΑΦΗ	ΤΥΠΟΣ	ΠΟΣΟΤΗΤΑ	2024	2025	2026	2027
Λογισμικό Συστήματος							
1 Εξυπηρετητών							
1.1	<i>Operating System (Primary & DR sites)</i>						
1.1.1	Oracle Linux Basic Limited (RedHat distribution from Oracle)		25	X	X	X	X
NEO	Oracle Linux Basic Limited (RedHat distribution from Oracle)		6	-	-	X	X
NEO	Win Server Standard Core LSA OLV 16L D 1Y Aq Y1 AP		7	-	-	X	X
1.3	<i>AntivirusSW (Primary & DR sites)</i>						
1.3.1	F-Secure Server Security (for Linux & Windows servers - 2 years updates)		55	X	X	X	X

1.5	Backup Software (Primary & DR sites)			X	-	-	-
1.5.1	HP Data Prt drive ext UNIX/NAS/SAN E-LTU	B6953AAE	4				
1.5.2	HP Data Prot Stater Pack Windows E-LTU	B6961BAE	2				
1.5.3	HP DP On-line Backup for Windows E-LTU	B6965BAE	6				
1.5.4	HP Data Protector 7.0 English SW E-Media	TD586BAE	2				
	HP SW Enterprise Standard 1yr Support	HM610A1	2				
1.5.5	HP Software 97D Supp	TD586CAE	2				
1.5.6	HP Software 1QL Supp	B6965BAE	12				
1.5.7	HP Software 43B Supp	B6961BAE	4				
1.5.8	HP Software 7RV Supp	B6953AAE	8				
4 Λογισμικό Oracle							
4.1	Oracle Database Std Edition	Processor	8	X (για 8 άδειες)	X (για 3 άδειες)	X (για 3 άδειες)	X (για 3 άδειες)
4.2	Oracle Database Enterprise Edition	NUP	400	X	X	X	X
4.3	IDM & AM Suite	Processor	6	X	X	X	X
4.4	Oracle Web Tier	Processor	6	X (για 6 άδειες)	X (για 4 άδειες)	X (για 4 άδειες)	X (για 4 άδειες)
4.5	Oracle Application server SE	Processor	11	X	-	-	-
4.6	Oracle Forms & Reports	Processor	8	X (για 8 άδειες)	X (για 7 άδειες)	X (για 7 άδειες)	X (για 7 άδειες)
4.7	BI Suite Enterprise Edition Plus	NUP	70	X	X	X	X

NEO	Oracle Database Enterprise Edition		24	-	-	X	X
NEO	Oracle Real Application Clusters		24	-	-	X	X
NEO	WebLogic Server Standard Edition		20	-	-	X	X
6 Πολυμεσικό Κέντρο Επικοινωνίας				X	-	-	-
6.1	Main site						
6.2	Software License Unified Small Enterprise Universal Blend User	7030-0293	10				
6.3	Software Pkg Unified IP 7.2 SM ENTRPSE PLATFORM LICENSE	7000-6547	1				
6.4	Software License Unified IP 1-600 Trunks	7030-0258	20				
6.5	Software License Aspect Quality Management Voice Agent	7030-0042	10				
6.6	Hardware Kit Unified IP TMS Option 2 (2 TDM Boards 1 Packet Board) New Logo	7000-665	1				
6.8	Software License Unified IP Database Platform (Virtualized Profiles)	7030-0527	1				
6.9	Software License SIP Soft Phone	7030-0234	10				
Σύστημα εγγράφων και ροών εργασίας (Document & Workflow Management) - ΠΑΠΥΡΟΣ				X	-	-	-
7.1	ΠΑΠΥΡΟΣ Μ3 ΕΕ SVR IDM: Σύστημα Διαχείρισης Εγγράφων & Ροής Εργασιών	ΠΑ-01000-0-0-6	1				

	(Server module με άδεια χρήσης και εγκατάστασης σε πολλαπλούς servers του ΟΠΣ ΑΑΕΕ)						
7.2	ΠΑΠΥΡΟΣ Μ3 ΕΕ IDM PLS: Ολοκληρωμένη Διαχείριση Εγγράφων και Ροή Εργασιών (User License)	ΠΑ-01101-3-1-6	800				
7.3	ΠΑΠΥΡΟΣ Μ3 ΕΕ DSNR IDM: Σχεδίαση Φορμών και Δομών Αρχαιοθέτησης (IDM Designer)	ΠΑ-01400-3-1-6	5				
7.4	ΠΑΠΥΡΟΣ Μ3 ΕΕ DSNR WRKFLW: Σχεδίαση Σεναρίων Ροής Εργασιών (Workflow Designer)	ΠΑ-01401-3-1-6	5				
7.5	ΠΑΠΥΡΟΣ Μ3 ΕΕ SVR WEB: Σύστημα Δημοσιοποίησης Εγγράφων στο Web (Server module με άδεια χρήσης και εγκατάστασης σε πολλαπλούς servers του ΟΠΣ ΑΑΕΕ)	ΠΑ-01002-0-2-6	1				
7.6	ΠΑΠΥΡΟΣ Μ3 MDL PSYNC: Ανταλλαγή Εγγράφων και Δεδομένων μεταξύ Πάπυρος Servers & Repositories (Server module με άδεια χρήσης και εγκατάστασης σε πολλαπλούς servers του ΟΠΣ ΑΑΕΕ)	ΠΑ-03006-0-0-6	1				

7.7	ΠΑΠΥΡΟΣ Μ3 MDL CRMN: Υποσύστημα Πρωτοκόλλου (Server module με άδεια χρήσης και εγκατάστασης σε πολλαπλούς servers του ΟΠΣ ΑΑΕΕ)	ΠΑ-03000-0-0-6	1				
Σύστημα Προγραμματισμού, Διαχείρισης Ελέγχων και Διαχείρισης Ηλεκτρονικών				X	-	-	-
8 Στοιχείων							
8.1	ESKORT Compliance Solution: Risk Analysis / Selection Module		210				
8.2	ESKORT Compliance Solution: Case Management Module		800				
8.3	ESKORT Compliance Solution: Audit Support Module		800				
9	ΕΦΑΡΜΟΓΕΣ			2024	2025	2026	2027
9.1	Ηλεκτρονικές Υπηρεσίες (στο portal της ΑΑΕΕ)			X	X	X	X
9.2	Υποσύστημα Προγραμματισμού & Διαχείρισης Ελέγχων			X	X	X	X
9.3	Υποσύστημα Διαχείρισης Αιτήσεων & Γνωστοποιήσεων στις ηλεκτρονικές υπηρεσίες στο portal (διασύνδεση με ΠΑΠΥΡΟ)			X	X	X	X
9.4	Υποσύστημα Διαχείρισης Ηλεκτρονικών Στοιχείων (διενέργεια ελέγχων, αποτελεσμάτων ελέγχων και ανατροφοδότησης)			X	X	X	X
9.5	Πολυμεσικό Κέντρο Επικοινωνίας			X	-	-	-

9.6	Υποσύστημα Διοικητικής Πληροφόρησης	X	X	X	X
9.7	Εσωτερικό δίκτυο (Intranet) και Υποσύστημα διαχείρισης περιεχομένου, εγγράφων και ροών εργασίας (Content, Document & Workflow Management) - ΠΑΠΥΡΟΣ	X	X	X	X
9.8	Υποσύστημα διαχείρισης χρηστών	X	X	X	X
9.9	Υποσύστημα Υποστήριξης Επιτόπιων Ελέγχων (Web Application for tablets)	X	X	X	X

ΠΑΡΑΡΤΗΜΑ VI – ΕΕΕΣ (Προσαρμοσμένο από την Αναθέτουσα Αρχή)- [ΥΠΟΧΡΕΩΤΙΚΟ]

Από τις 2-5-2019, οι αναθέτουσες αρχές συντάσσουν το ΕΕΕΣ με τη χρήση της νέας ηλεκτρονικής υπηρεσίας Promitheus ESPDint (<https://espdint.eprocurement.gov.gr/>), που προσφέρει τη δυνατότητα ηλεκτρονικής σύνταξης και διαχείρισης του Ευρωπαϊκού Ενιαίου Εγγράφου Σύμβασης (ΕΕΕΣ). Η σχετική ανακοίνωση είναι διαθέσιμη στη Διαδικτυακή Πύλη του ΕΣΗΔΗΣ «www.promitheus.gov.gr». Το περιεχόμενο του αρχείου, είτε ενσωματώνεται στο κείμενο της Διακήρυξης, είτε, ως αρχείο PDF, ηλεκτρονικά υπογεγραμμένο, αναρτάται ξεχωριστά ως αναπόσπαστο μέρος αυτής. Το αρχείο XML αναρτάται για τη διευκόλυνση των οικονομικών φορέων προκειμένου να συντάξουν μέσω της υπηρεσίας eΕΕΕΣ τη σχετική απάντησή τους].

ΠΑΡΑΡΤΗΜΑ VII – Υπόδειγμα περιεχομένου Υ.Δ. περί μη ρωσικής εμπλοκής (για συμβάσεις άνω των ορίων)

Το περιεχόμενο της Υ.Δ. περί μη συνδρομής των καταστάσεων ρωσικής εμπλοκής, που περιγράφονται στην παρ. 2.2.3..5.α της παρούσας, είναι το ακόλουθο:

«Δηλώνω υπεύθυνα ότι δεν υπάρχει ρωσική συμμετοχή στον οικονομικό φορέα που εκπροσωπώ και συμμετέχει στη διαδικασία ανάθεσης της παρούσας σύμβασης, σύμφωνα με τους περιορισμούς που περιλαμβάνονται στο άρθρο 5ια του κανονισμού του Συμβουλίου (ΕΕ) αριθ. 833/2014 της 31ης Ιουλίου 2014 σχετικά με περιοριστικά μέτρα λόγω των ενεργειών της Ρωσίας που αποσταθεροποιούν την κατάσταση στην Ουκρανία, όπως τροποποιήθηκε από τον με αριθ. 2022/576 Κανονισμό του Συμβουλίου (ΕΕ) της 8ης Απριλίου 2022.

Συγκεκριμένα δηλώνω ότι:

(α) ο οικονομικός φορέας που εκπροσωπώ (και κανένας από τους οικονομικούς φορείς που εκπροσωπούν μέλη της ένωσής μας), [εφόσον πρόκειται για ένωση οικονομικών φορέων] δεν είναι Ρώσος υπήκοος, ούτε φυσικό ή νομικό πρόσωπο, οντότητα ή φορέας εγκατεστημένος στη Ρωσία·

(β) ο οικονομικός φορέας που εκπροσωπώ (και κανένας από τους οικονομικούς φορείς που εκπροσωπούν μέλη της ένωσής μας, [εφόσον πρόκειται για ένωση οικονομικών φορέων] δεν είναι νομικό πρόσωπο, οντότητα ή φορέας του οποίου τα δικαιώματα ιδιοκτησίας κατέχει άμεσα ή έμμεσα σε ποσοστό άνω του πενήντα τοις εκατό (50%) οντότητα αναφερόμενη στο στοιχείο α) της παρούσας παραγράφου ·

(γ) τόσο ο υπεύθυνα δηλώνων, όσο και ο οικονομικός φορέας που εκπροσωπώ, δεν είμαστε φυσικό ή νομικό πρόσωπο, οντότητα ή όργανο που ενεργεί εξ ονόματος ή κατ' εντολή οντότητας που αναφέρεται στα σημεία (α) ή (β) παραπάνω,

(δ) δεν υπάρχει συμμετοχή φορέων και οντοτήτων που απαριθμούνται στα ανωτέρω σημεία α) έως γ), άνω του 10 % της αξίας της σύμβασης των υπερβολάθων, προμηθευτών ή φορέων στις ικανότητες των οποίων να στηρίζεται ο οικονομικός φορέας τον οποίον εκπροσωπώ.»

Ο ΔΙΟΙΚΗΤΗΣ

ΓΕΩΡΓΙΟΣ ΤΖΙΛΙΒΑΚΗΣ